

**MODULO 1: AMPLIACION DE DORMITORIO COCINA, BAÑO, AMBIENTE MULTIUSO**

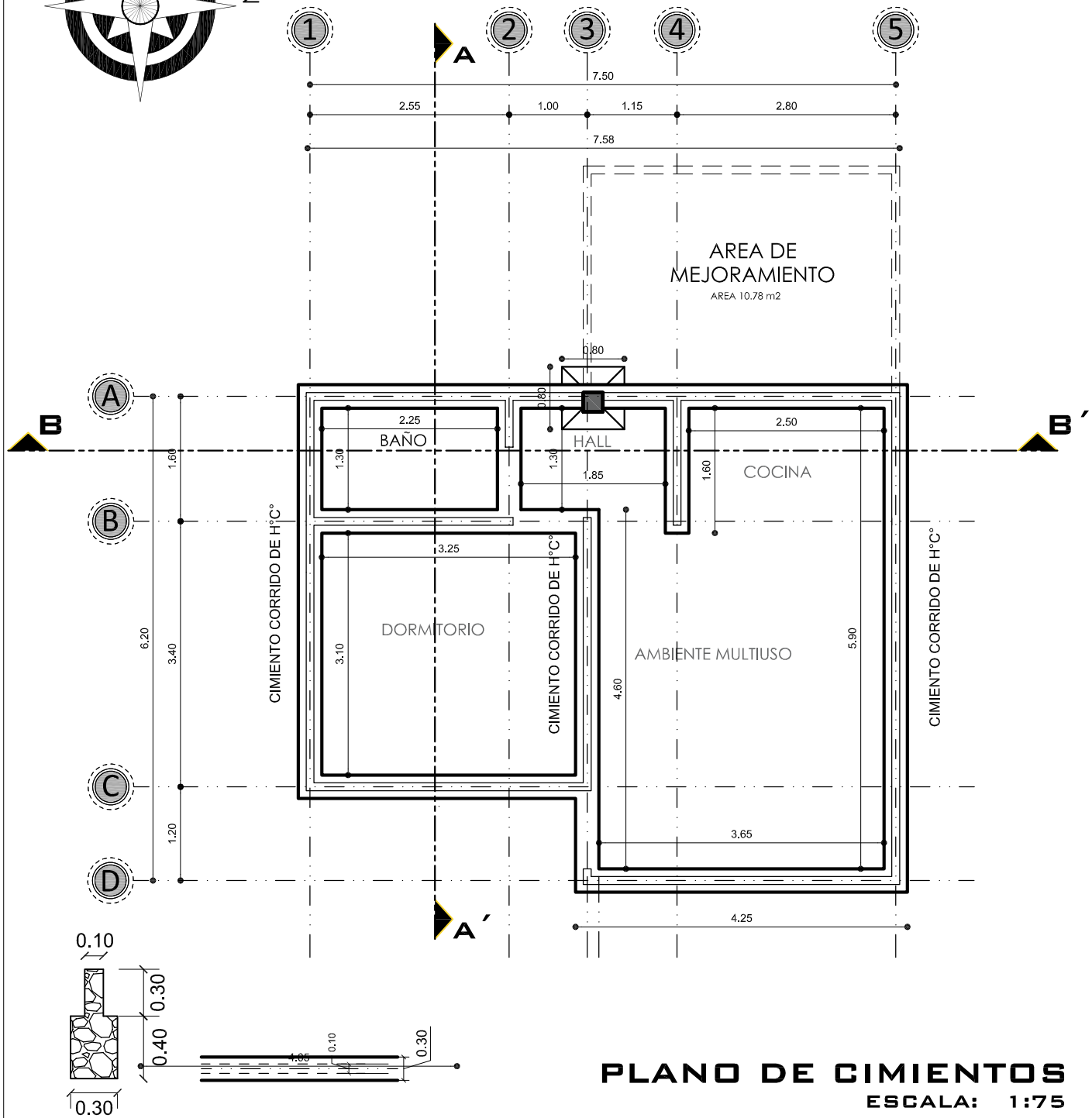
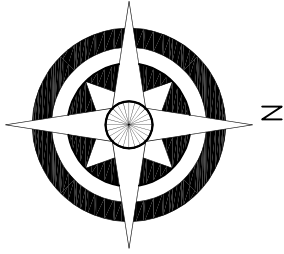

<b>AGENCIA ESTATAL DE VIVIENDA - AEVIVIENDA</b>	
PROYECTO: <b>PROYECTO DE VIVIENDA CUALITATIVA EN EL MUNICIPIO DE RAVELO-FASE(VIII) 2023- POTOSI</b>	
MUNICIPIO: <b>RAVELO</b>	
PROVINCIA: <b>CHAYANTA</b>	DEPARTAMENTO: <b>POTOSI</b>

DISEÑO ARQUITECTÓNICO:	REVISADO Y APROBADO :	FECHA: <b>NOVIEMBRE/2023</b>
		SUPERFICIE: <b>47.52 m<sup>2</sup></b>
		LAMINA: <b>1/32</b>

**MODULO 1: AMPLIACION DE DORMITORIO COCINA, BAÑO, AMBIENTE MULTIUSO**

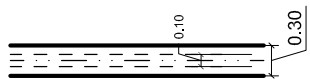
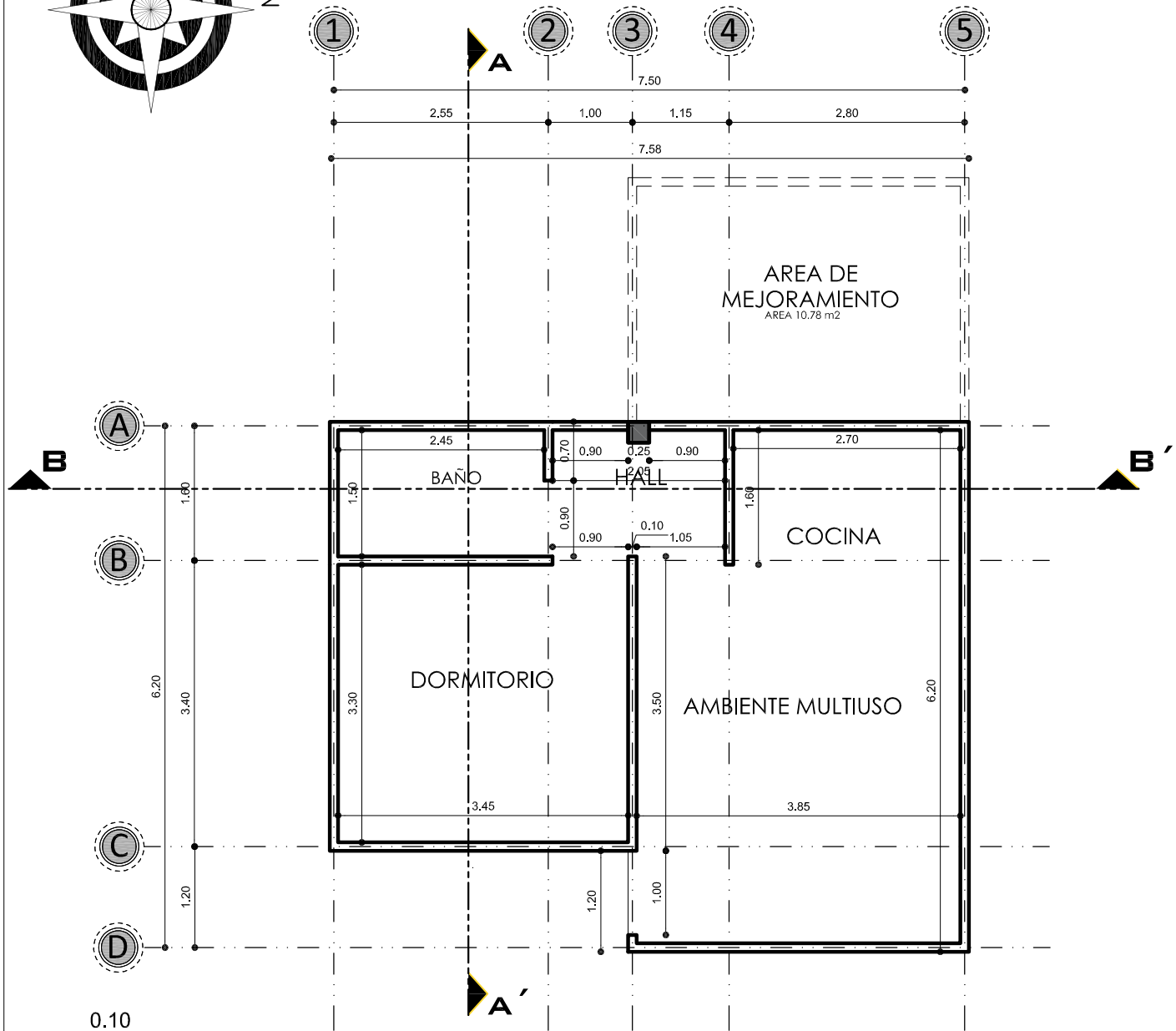
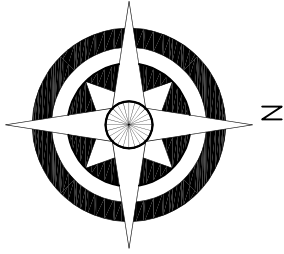

**PLANO DE SOBRECIMENTOS**  
ESCALA: 1:75

<b>AGENCIA ESTATAL DE VIVIENDA - AEVIVIENDA</b>	
PROYECTO: <b>PROYECTO DE VIVIENDA CUALITATIVA EN EL MUNICIPIO DE RAVELO-FASE(VIII) 2023- POTOSI</b>	
MUNICIPIO: <b>RAVELO</b>	
PROVINCIA: <b>CHAYANTA</b>	DEPARTAMENTO: <b>POTOSI</b>

DISEÑO ARQUITECTÓNICO:	REVISADO Y APROBADO :	FECHA: <b>NOVIEMBRE/2023</b>
		SUPERFICIE: <b>47.52 m2</b>
		LAMINA: <b>2/32</b>

**MODULO 1: AMPLIACION DE DORMITORIO COCINA, BAÑO, AMBIENTE MULTIUSO**

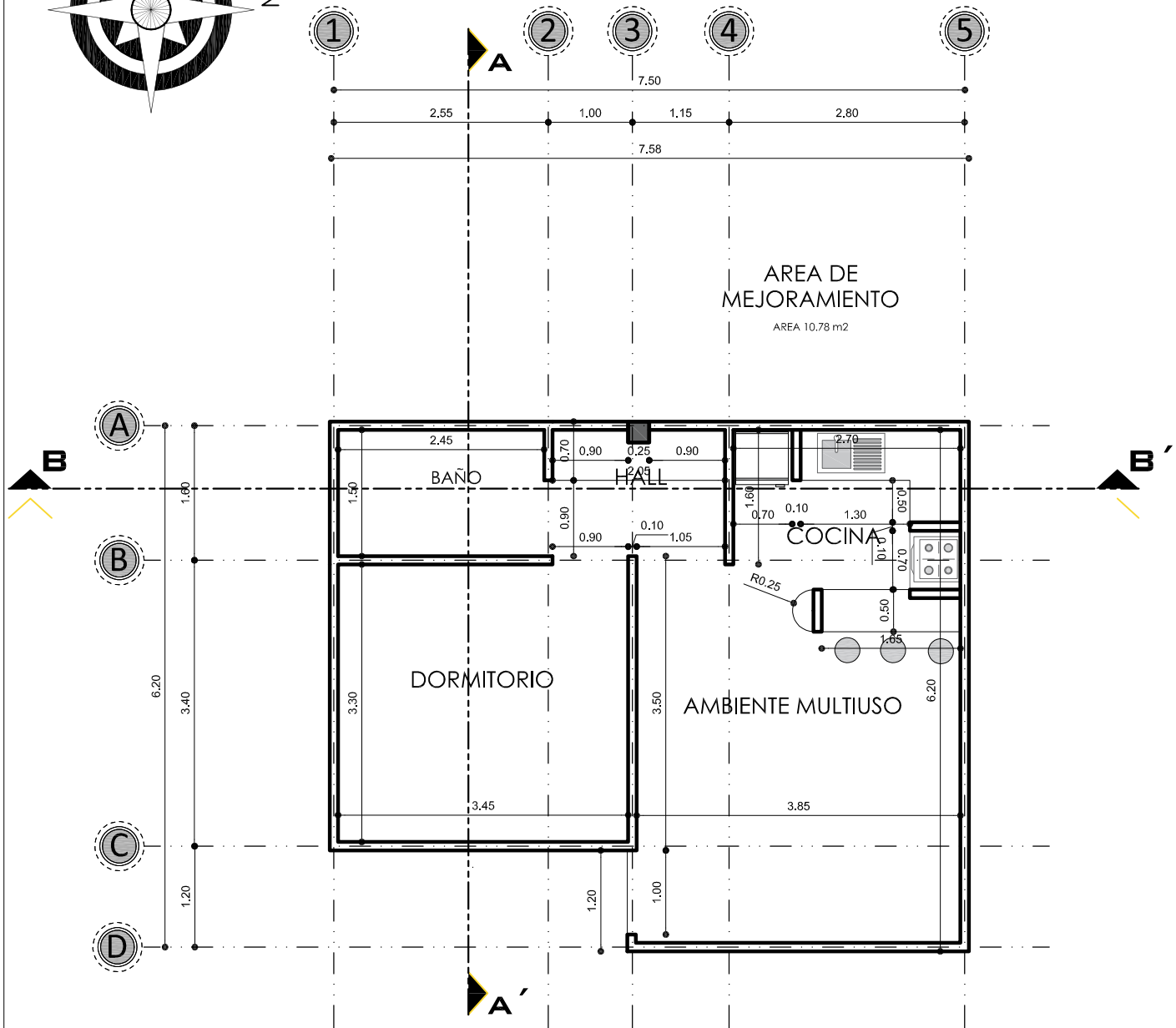
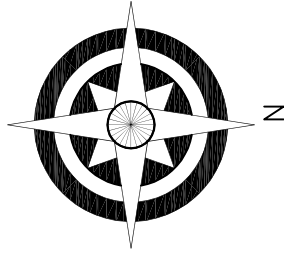

**PLANO DE MUROS**  
ESCALA: 1:75

<b>AGENCIA ESTATAL DE VIVIENDA - AEVIVIENDA</b>	
PROYECTO: <b>PROYECTO DE VIVIENDA CUALITATIVA EN EL MUNICIPIO DE RAVELO-FASE(VIII) 2023- POTOSI</b>	
MUNICIPIO: <b>RAVELO</b>	
PROVINCIA: <b>CHAYANTA</b>	DEPARTAMENTO: <b>POTOSI</b>

DISEÑO ARQUITECTÓNICO:	REVISADO Y APROBADO :	FECHA: <b>NOVIEMBRE/2023</b>
		SUPERFICIE: <b>47.52 m2</b>
		LAMINA: <b>3/32</b>

**MODULO 1: AMPLIACION DE DORMITORIO COCINA, BAÑO, AMBIENTE MULTIUSO**

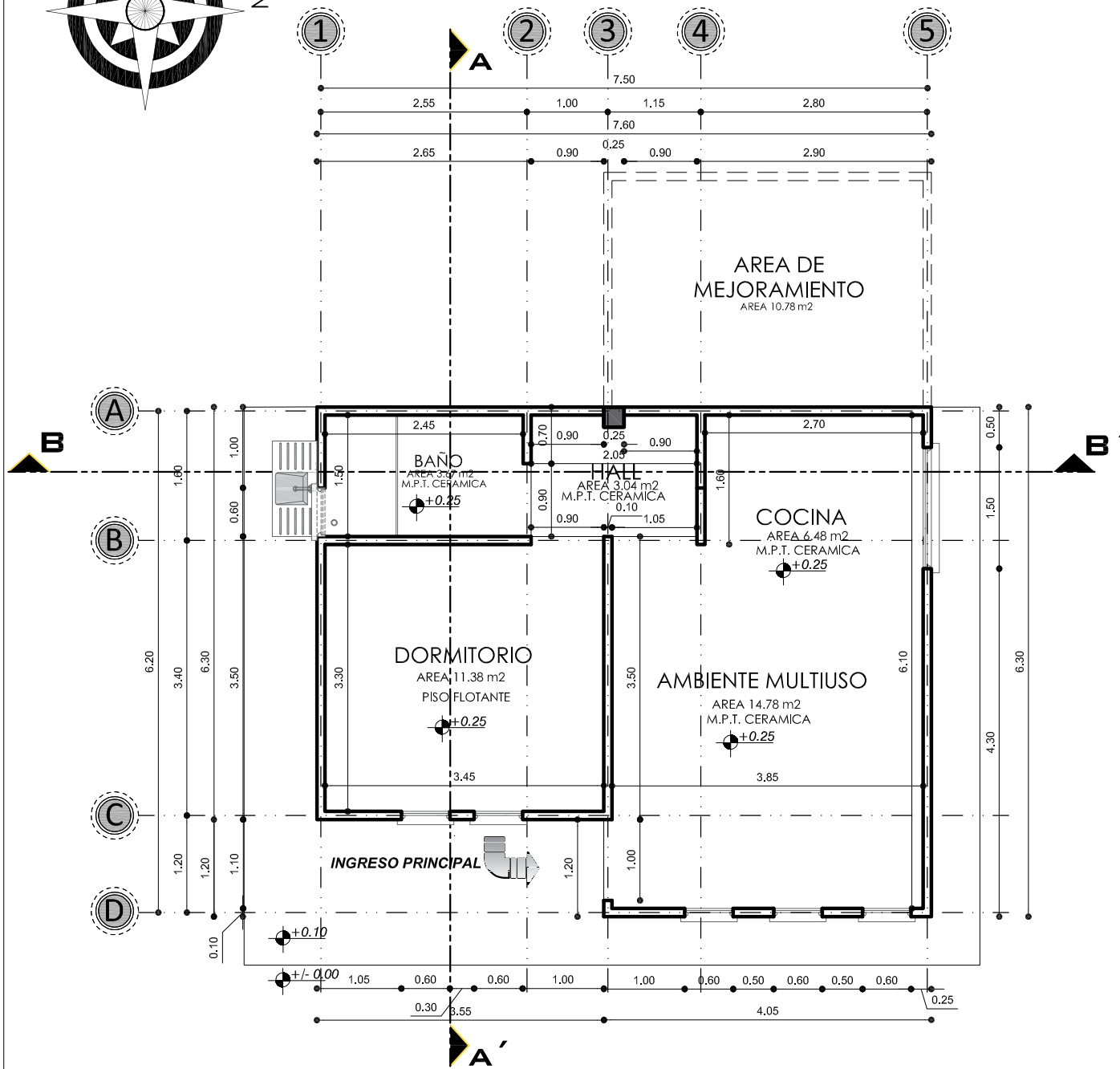
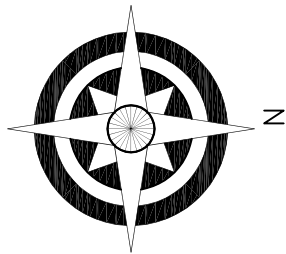

**PLANTA ACOTADA**  
**ESCALA: 1:75**

<b>AGENCIA ESTATAL DE VIVIENDA - AEVIVIENDA</b>	
PROYECTO: <b>PROYECTO DE VIVIENDA CUALITATIVA EN EL MUNICIPIO DE RAVELO -FASE(VIII) 2023- POTOSI</b>	
MUNICIPIO: <b>RAVELO</b>	
PROVINCIA: <b>CHAYANTA</b>	DEPARTAMENTO: <b>POTOSI</b>

DISEÑO ARQUITECTÓNICO:	REVISADO Y APROBADO:	FECHA: <b>NOVIEMBRE/2023</b>
		SUPERFICIE: <b>47.52 m2</b>
		LAMINA: <b>4/32</b>



**MODULO 1: AMPLIACION DE DORMITORIO COCINA, BAÑO, AMBIENTE MULTIUSO**

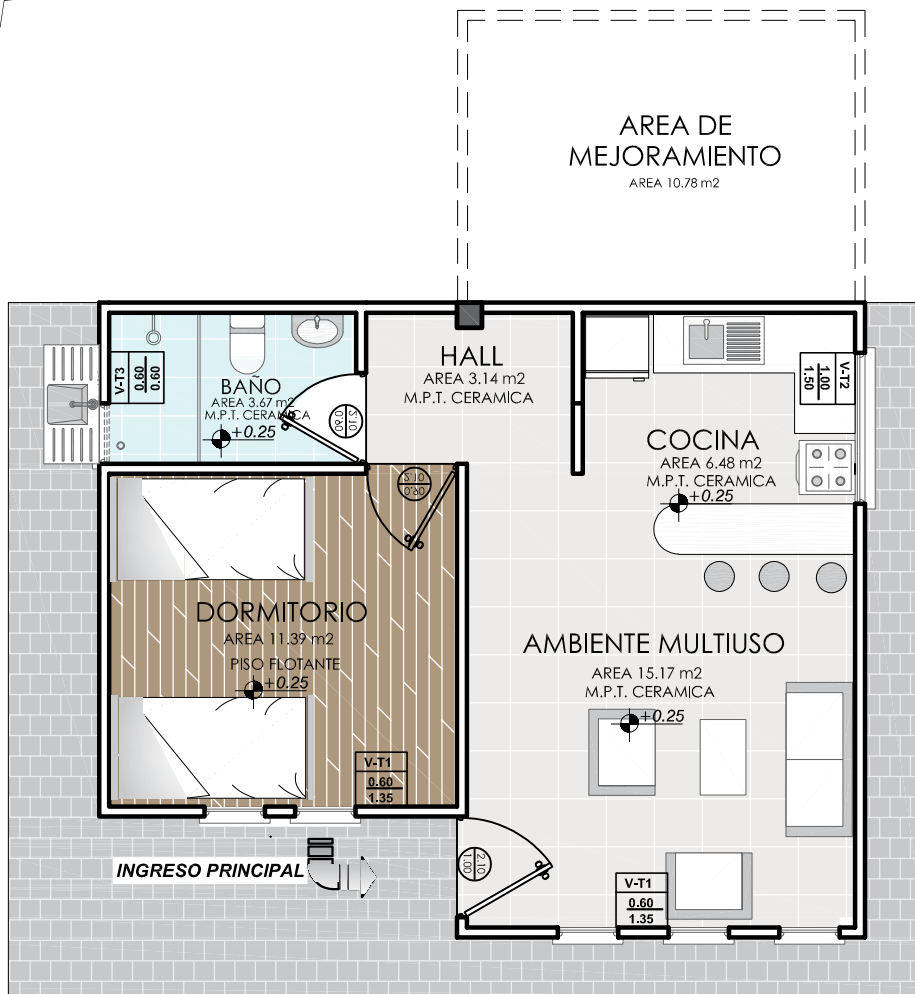
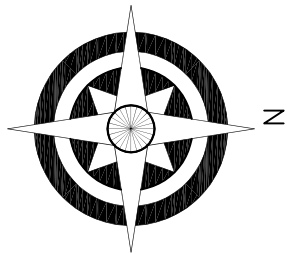

**PLANTA AMOBLADA**  
ESCALA: 1:75

<b>AGENCIA ESTATAL DE VIVIENDA - AEVIVIENDA</b>	
PROYECTO DE VIVIENDA CUALITATIVA EN EL MUNICIPIO DE RAVELO -FASE(VIII) 2023- POTOSI	
MUNICIPIO: RAVELO	
PROVINCIA: CHAYANTA	DEPARTAMENTO: POTOSI

DISEÑO ARQUITECTÓNICO:	REVISADO Y APROBADO :	FECHA: <b>NOVIEMBRE/2023</b>
		SUPERFICIE: <b>47.52 m<sup>2</sup></b>
		LAMINA: <b>5/32</b>

# MODULO 1: AMPLIACION DE DORMITORIO COCINA, BAÑO, AMBIENTE MULTIUSO

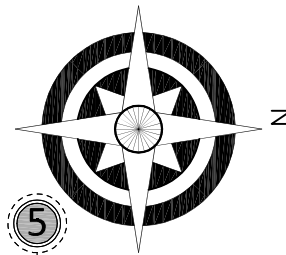

DETALLE DE VIGA 1

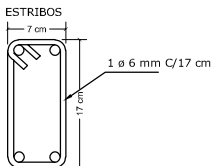
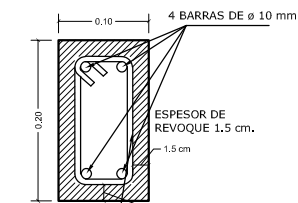

DETALLE DE VIGA SECCION



DETALLE VIGA 2 EJE 3 TRAMO (A)-(B)

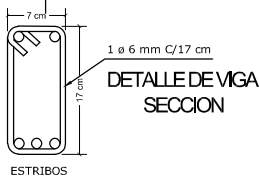
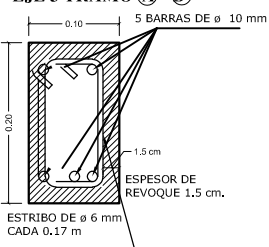

## PLANO DE VIGAS ESCALA: 1:75

AGENCIA ESTATAL DE VIVIENDA - AEVIVIENDA	
PROYECTO DE VIVIENDA CUALITATIVA EN EL MUNICIPIO DE RAVELO -FASE(VIII) 2023- POTOSI	
MUNICIPIO: RAVELO	
PROVINCIA: CHAYANTA	DEPARTAMENTO: POTOSI

DISEÑO ARQUITECTÓNICO:	REVISADO Y APROBADO:	FECHA: NOVIEMBRE/2023
		SUPERFICIE: 47.52 m <sup>2</sup>
		LAMINA: 6/32

# MODULO 1: AMPLIACION DE DORMITORIO COCINA, BAÑO, AMBIENTE MULTIUSO

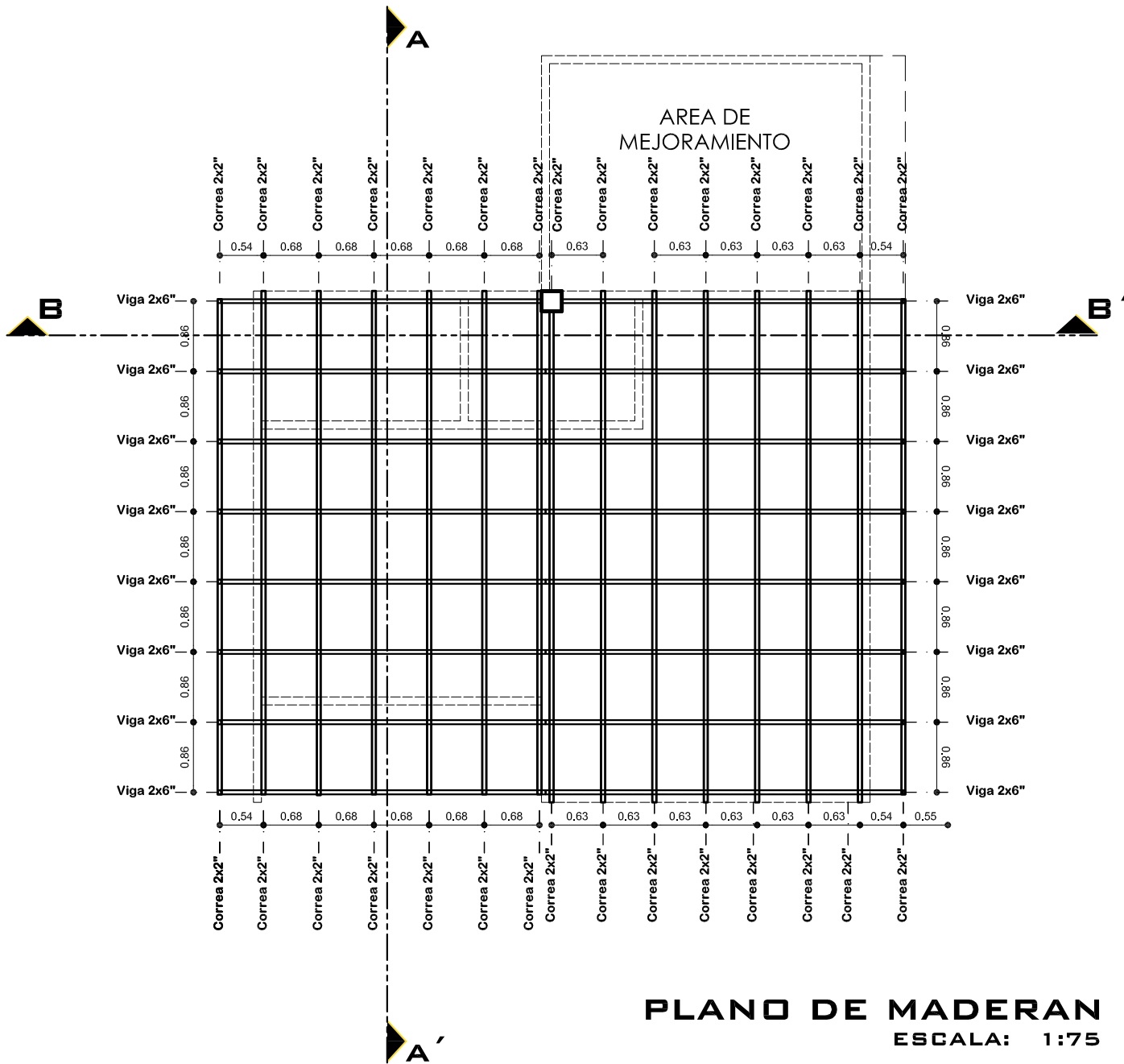
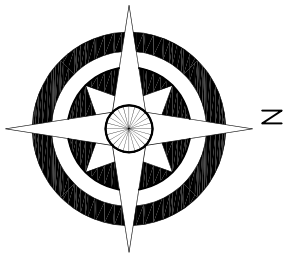

**PLANO DE MADERAN**  
ESCALA: 1:75

<b>AGENCIA ESTATAL DE VIVIENDA - AEVIVIENDA</b>	
PROYECTO DE VIVIENDA CUALITATIVA EN EL MUNICIPIO DE RAVELO -FASE(VIII) 2023- POTOSI	
MUNICIPIO: RAVELO	
PROVINCIA: CHAYANTA	DEPARTAMENTO: POTOSI

DISEÑO ARQUITECTÓNICO:	REVISADO Y APROBADO :	FECHA: <b>NOVIEMBRE/2023</b>
		SUPERFICIE: <b>47.52 m2</b>
		LAMINA: <b>7/32</b>

**MODULO 1: AMPLIACION DE DORMITORIO COCINA, BAÑO, AMBIENTE MULTIUSO**

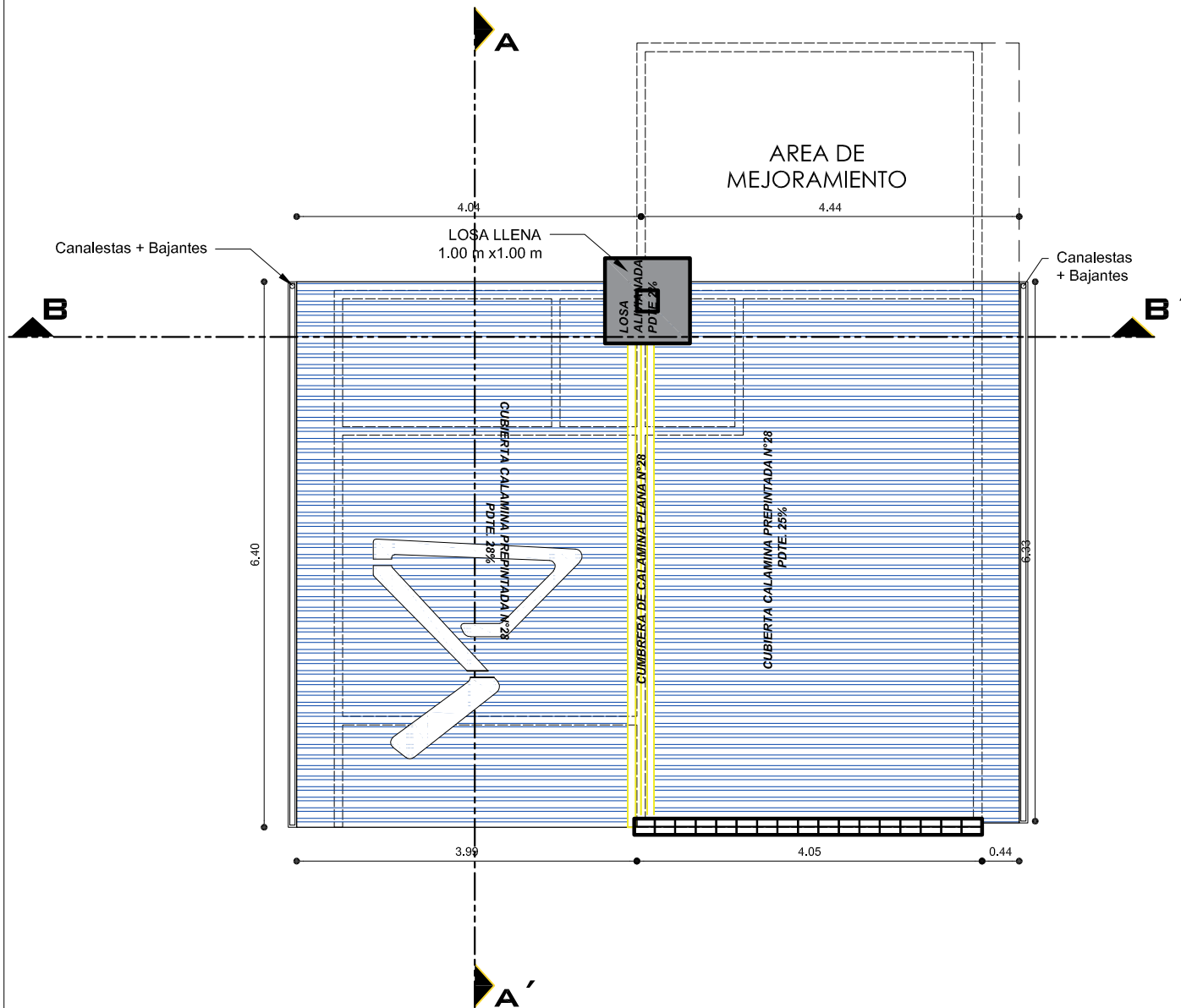
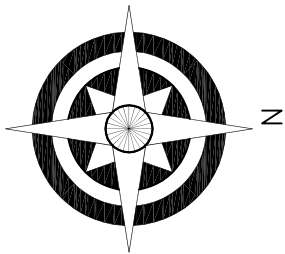

**PLANO DE CUBIERTAS**  
 ESCALA: 1:75

<b>AGENCIA ESTATAL DE VIVIENDA - AEVIVIENDA</b>	
PROYECTO: <b>PROYECTO DE VIVIENDA CUALITATIVA EN EL MUNICIPIO DE RAVELO -FASE(VIII) 2023- POTOSI</b>	
MUNICIPIO: <b>RAVELO</b>	
PROVINCIA: <b>CHAYANTA</b>	DEPARTAMENTO: <b>POTOSI</b>

DISEÑO ARQUITECTÓNICO:	REVISADO Y APROBADO :	FECHA: <b>NOVIEMBRE/2023</b>
		SUPERFICIE: <b>47.52 m2</b>
		LAMINA: <b>8/32</b>

# MODULO 1: AMPLIACION DE DORMITORIO COCINA, BAÑO, AMBIENTE MULTIUSO

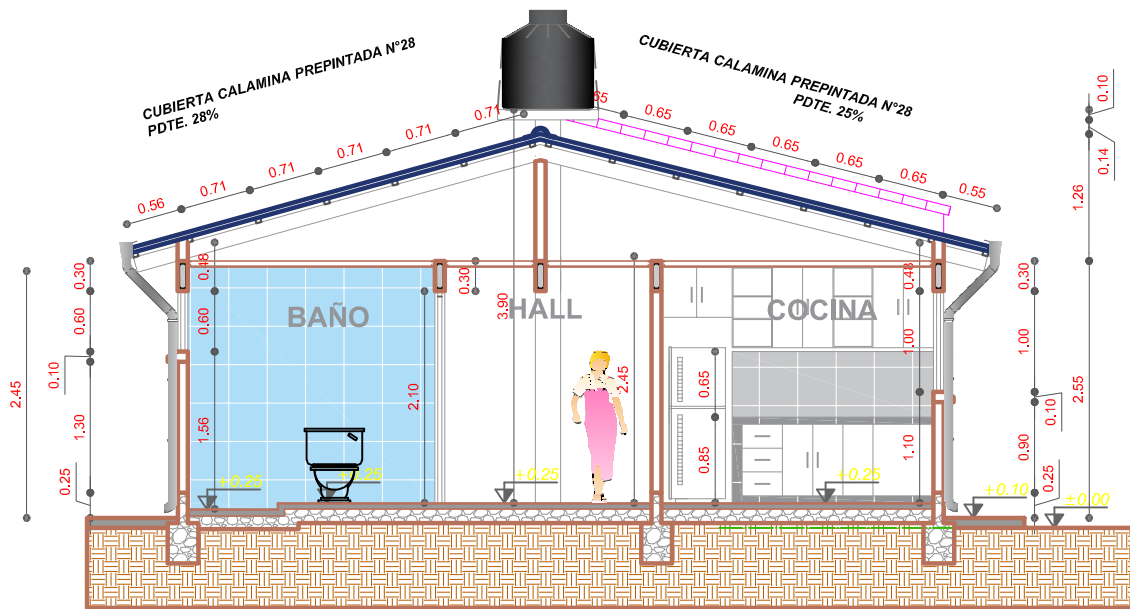

**CORTE B-B'**  
ESCALA: 1:75

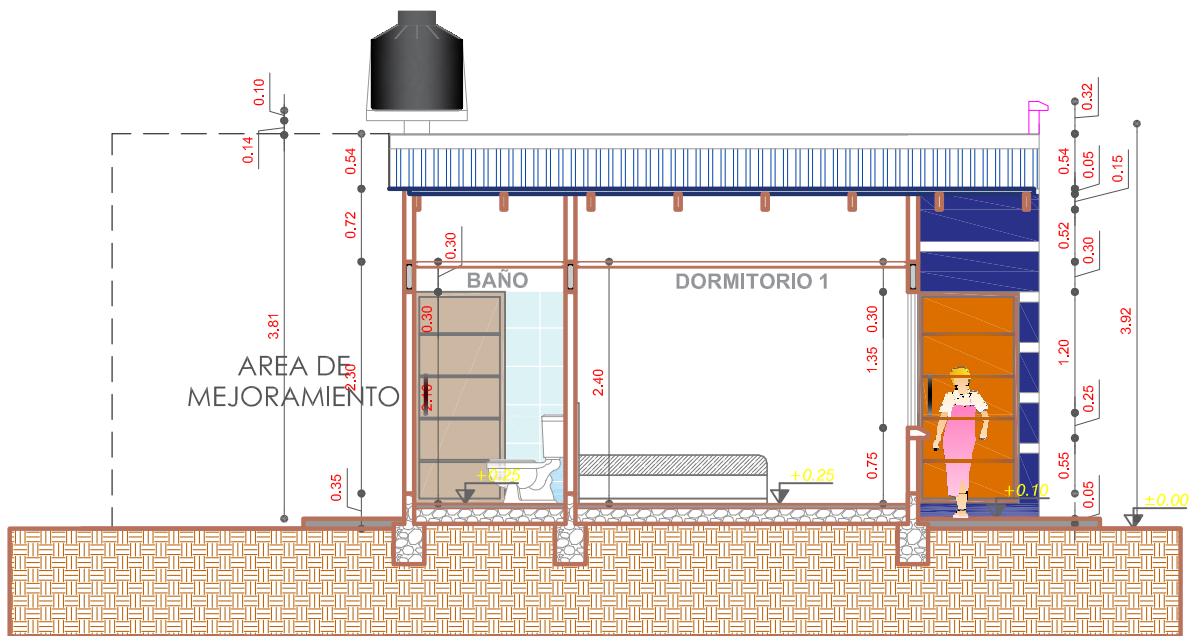

**CORTE A-A'**  
ESCALA: 1:75

<b>AGENCIA ESTATAL DE VIVIENDA - AEVIVIENDA</b>	
PROYECTO DE VIVIENDA CUALITATIVA EN EL MUNICIPIO DE RAVELO -FASE(VIII) 2023- POTOSI	
MUNICIPIO: RAVELO	
PROVINCIA: CHAYANTA	DEPARTAMENTO: POTOSI

DISEÑO ARQUITECTÓNICO:	REVISADO Y APROBADO:	FECHA: <b>NOVIEMBRE/2023</b>
		SUPERFICIE: <b>47.52 m2</b>
		LAMINA: <b>9/32</b>

**MODULO 1: AMPLIACION DE DORMITORIO COCINA, BAÑO, AMBIENTE MULTIUSO**

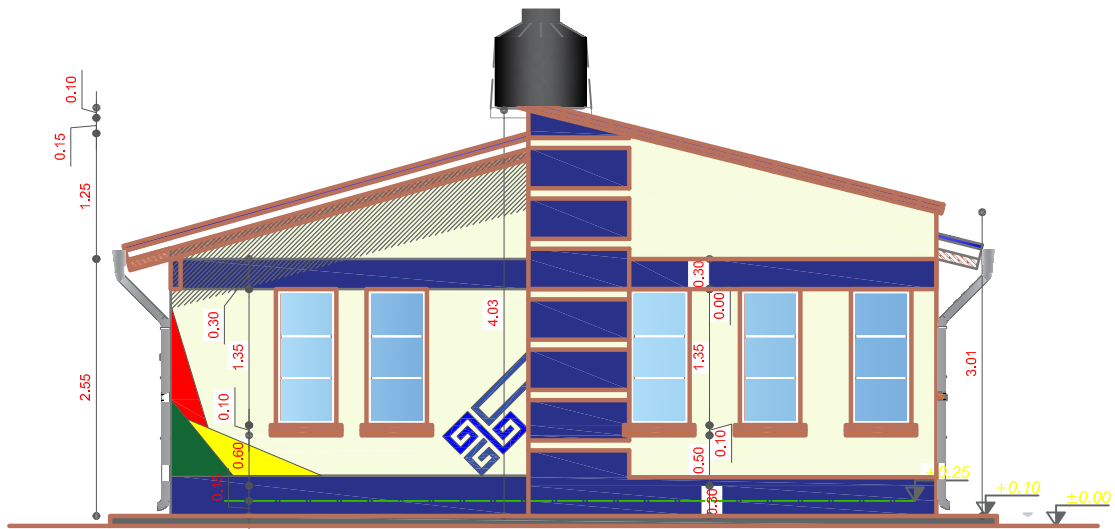

**ELEVACION FRONTAL**  
**ESCALA: 1:75**

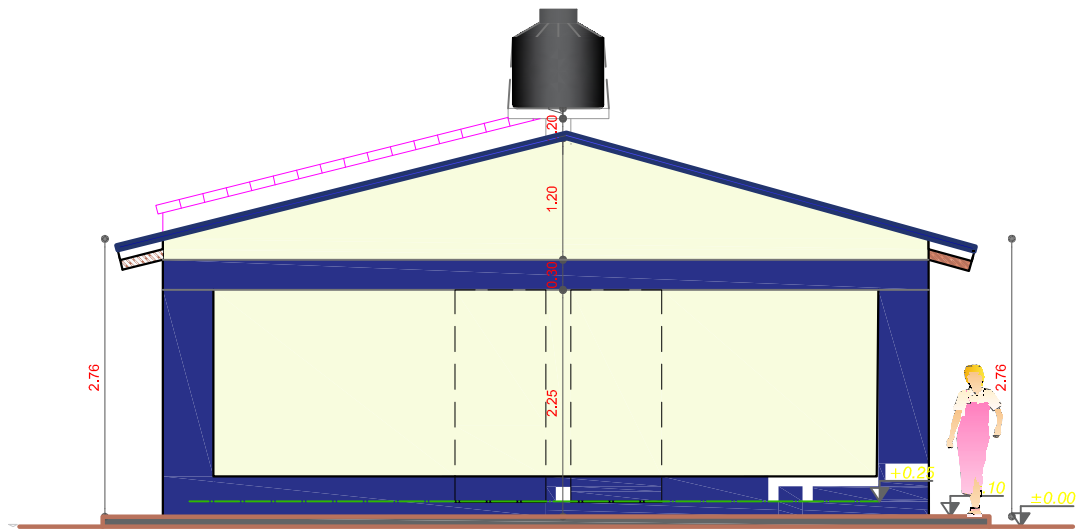

**ELEVACION POSTERIOR**  
**ESCALA: 1:75**

<b>AGENCIA ESTATAL DE VIVIENDA - AEVIVIENDA</b>	
PROYECTO DE VIVIENDA CUALITATIVA EN EL MUNICIPIO DE RAVELO -FASE(VIII) 2023- POTOSI	
MUNICIPIO: RAVELO	
PROVINCIA: CHAYANTA	DEPARTAMENTO: POTOSI

DISEÑO ARQUITECTÓNICO:	REVISADO Y APROBADO:	FECHA: <b>NOVIEMBRE/2023</b>
		SUPERFICIE: <b>47.52 m2</b>
		LAMINA: <b>10/32</b>

**MODULO 1: AMPLIACION DE DORMITORIO COCINA, BAÑO, AMBIENTE MULTIUSO**

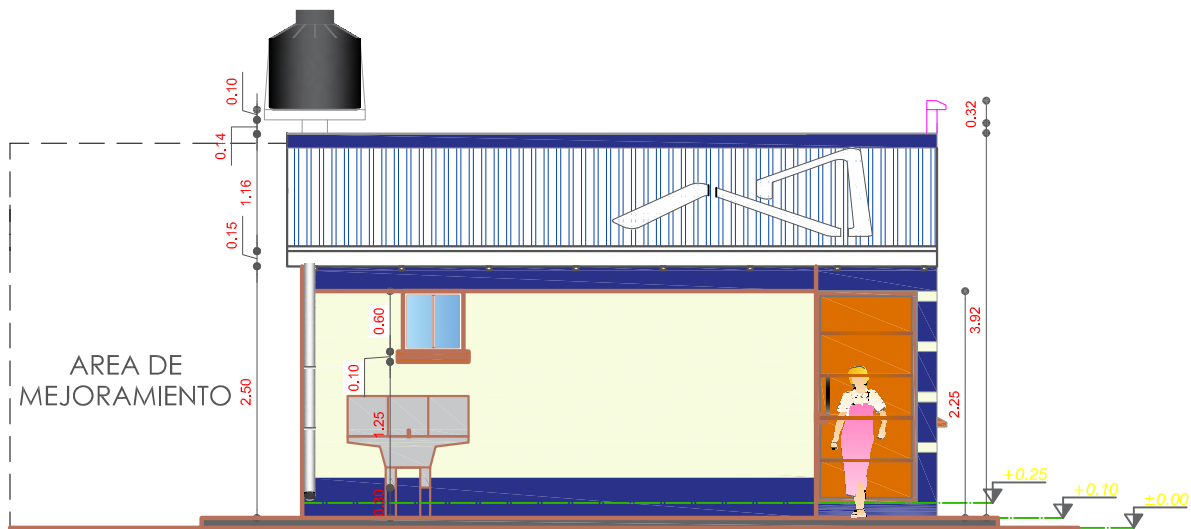

**ELEVACION LATERAL IZQUIERDO**  
 ESCALA: 1:75

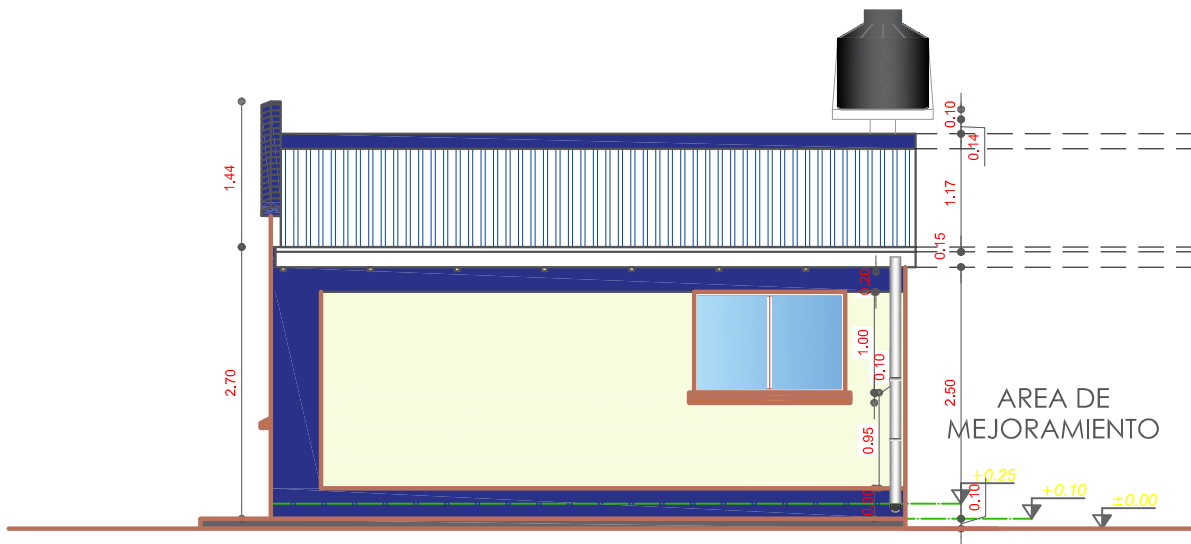

**ELEVACION LATERAL DERECHO**  
 ESCALA: 1:75

<b>AGENCIA ESTATAL DE VIVIENDA - AEVIVIENDA</b>	
PROYECTO: PROYECTO DE VIVIENDA CUALITATIVA EN EL MUNICIPIO DE RAVELO -FASE(VIII) 2023- POTOSI	
MUNICIPIO: RAVELO	
PROVINCIA: CHAYANTA	DEPARTAMENTO: POTOSI

DISEÑO ARQUITECTÓNICO:	REVISADO Y APROBADO:	FECHA: <b>NOVIEMBRE/2023</b>
		SUPERFICIE: <b>47.52 m2</b>
		LAMINA: <b>11/32</b>

**MODULO 1: AMPLIACION DE DORMITORIO COCINA, BAÑO, AMBIENTE MULTIUSO**

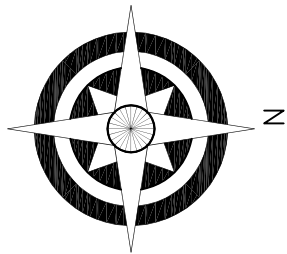

SIMBOLOGIA	
	TDS TABLERO DE DISTRIBUCION SECUNDARIO
	CIRCUITO DE TOMA CORRIENTES
	TOMA DE FUERZA
	TOMA CORRIENTE DOBLE

**INSTALACION ELECTRICA-ILUMINACION**

ESCALA: 1:75

AGENCIA ESTATAL DE VIVIENDA - AEVIVIENDA	
PROYECTO DE VIVIENDA CUALITATIVA EN EL MUNICIPIO DE RAVELO -FASE(VIII) 2023- POTOSI	
MUNICIPIO:	RAVELO
PROVINCIA:	CHAYANTA
DEPARTAMENTO:	POTOSI

DISEÑO ARQUITECTÓNICO:	REVISADO Y APROBADO :	FECHA: NOVIEMBRE/2023
		SUPERFICIE: 47.52 m2
		LAMINA: <b>12/32</b>



**MODULO 1: AMPLIACION DE DORMITORIO COCINA, BAÑO, AMBIENTE MULTIUSO**

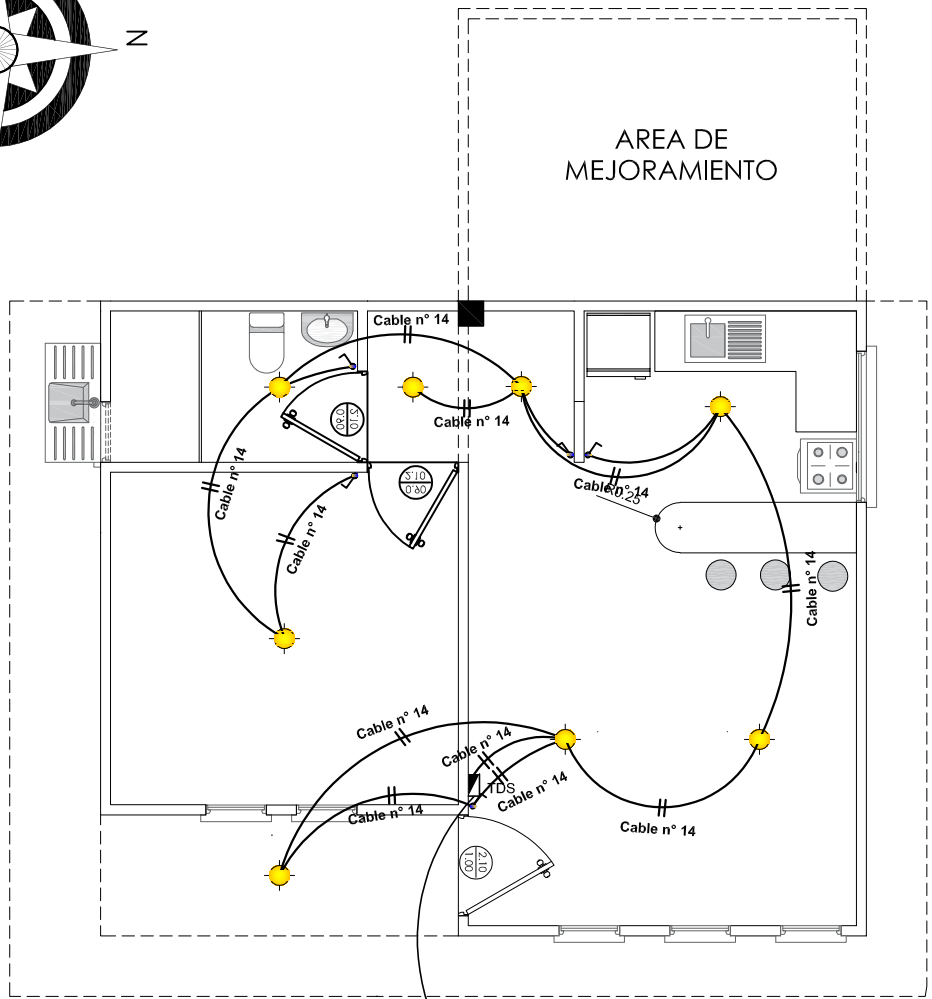
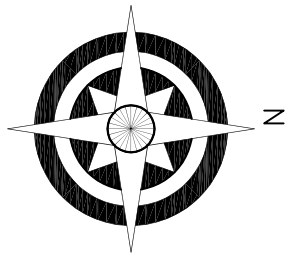

SIMBOLOGIA	
	TDS TABLERO DE DISTRIBUCION SECUNDARIO
	CIRCUITO DE ILUMINACION
	PUNTO DE ILUMINACION
	INTERRUPTOR SIMPLE

**INSTALACION ELECTRICA-TOMACORRIENTE**  
**ESCALA: 1:75**

AGENCIA ESTATAL DE VIVIENDA - AEVIVIENDA	
PROYECTO DE VIVIENDA CUALITATIVA EN EL MUNICIPIO DE RAVELO -FASE(VIII) 2023- POTOSI	
MUNICIPIO:	RAVELO
PROVINCIA:	CHAYANTA
DEPARTAMENTO:	POTOSI

DISEÑO ARQUITECTÓNICO:	REVISADO Y APROBADO :	FECHA: NOVIEMBRE/2023
		SUPERFICIE: 47.52 m2
		LAMINA: <b>13/32</b>

**MODULO 1: AMPLIACION DE DORMITORIO COCINA, BAÑO, AMBIENTE MULTIUSO**

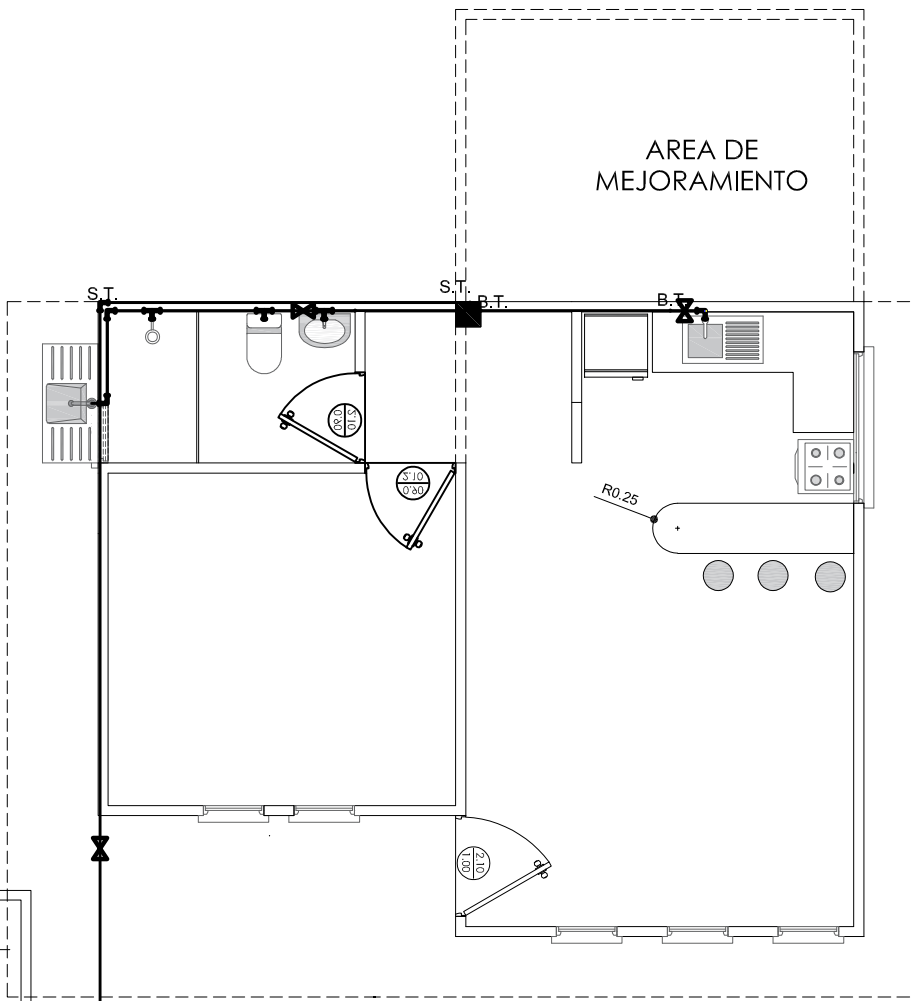
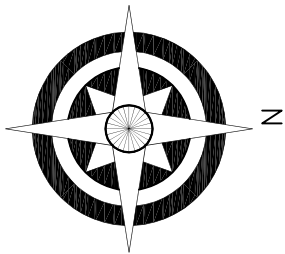

<b>REFERENCIAS:</b>	
	Tubería de Agua Potable (TAP)
Lavanderia	<b>Lv</b>
Lavamanos	<b>Lm</b>
Inodoro	<b>I</b>
Ducha	<b>Du</b>
Lavaplatos	<b>Lp</b>
Tanque plastico de agua	<b>Tq</b>
<b>SIMBOLOGÍA</b>	
	Ducha
	Union "T"
	Codo a 90°
	Medidor
	Válvula de Paso

**INSTALACION AGUA POTABLE**  
**ESCALA: 1:75**

<b>AGENCIA ESTATAL DE VIVIENDA - AEVIVIENDA</b>	
PROYECTO DE VIVIENDA CUALITATIVA EN EL MUNICIPIO DE RAVELO -FASE(VIII) 2023- POTOSI	
MUNICIPIO: RAVELO	
PROVINCIA: CHAYANTA	DEPARTAMENTO: POTOSI

DISEÑO ARQUITECTÓNICO:	REVISADO Y APROBADO :	FECHA: <b>NOVIEMBRE/2023</b>
		SUPERFICIE: <b>47.52 m2</b>
		LAMINA: <b>14/32</b>

**MODULO 1: AMPLIACION DE DORMITORIO COCINA, BAÑO, AMBIENTE MULTIUSO**

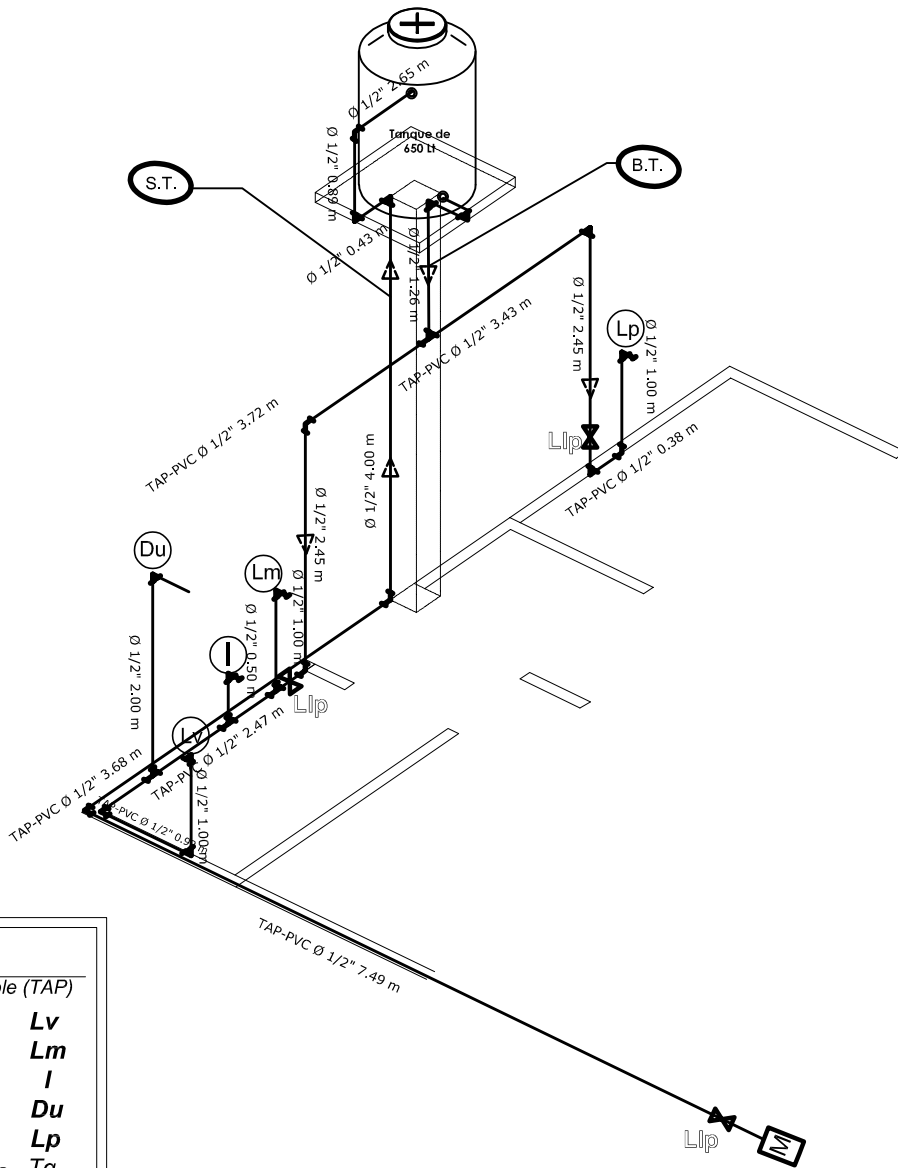

**REFERENCIAS:**

- Tubería de Agua Potable (TAP)
- Lavandería **Lv**
- Lavamanos **Lm**
- Inodoro **I**
- Ducha **Du**
- Lavaplatos **Lp**
- Tanque plástico de agua **Tq**

**SIMBOLOGÍA**

- Ducha
- Union "T"
- Codo a 90°
- Medidor
- Válvula de Paso

**ISOMETRIA**  
**ESCALA: 1:75**

<b>AGENCIA ESTATAL DE VIVIENDA - AEVIVIENDA</b>	
PROYECTO DE VIVIENDA CUALITATIVA EN EL MUNICIPIO DE RAVELO -FASE(VIII) 2023- POTOSI	
MUNICIPIO: RAVELO	
PROVINCIA: CHAYANTA	DEPARTAMENTO: POTOSI

DISEÑO ARQUITECTÓNICO:	REVISADO Y APROBADO :	FECHA: <b>NOVIEMBRE/2023</b>
		SUPERFICIE: <b>47.52 m2</b>
		LAMINA: <b>15/32</b>

# MODULO 1: AMPLIACION DE DORMITORIO COCINA, BAÑO, AMBIENTE MULTIUSO

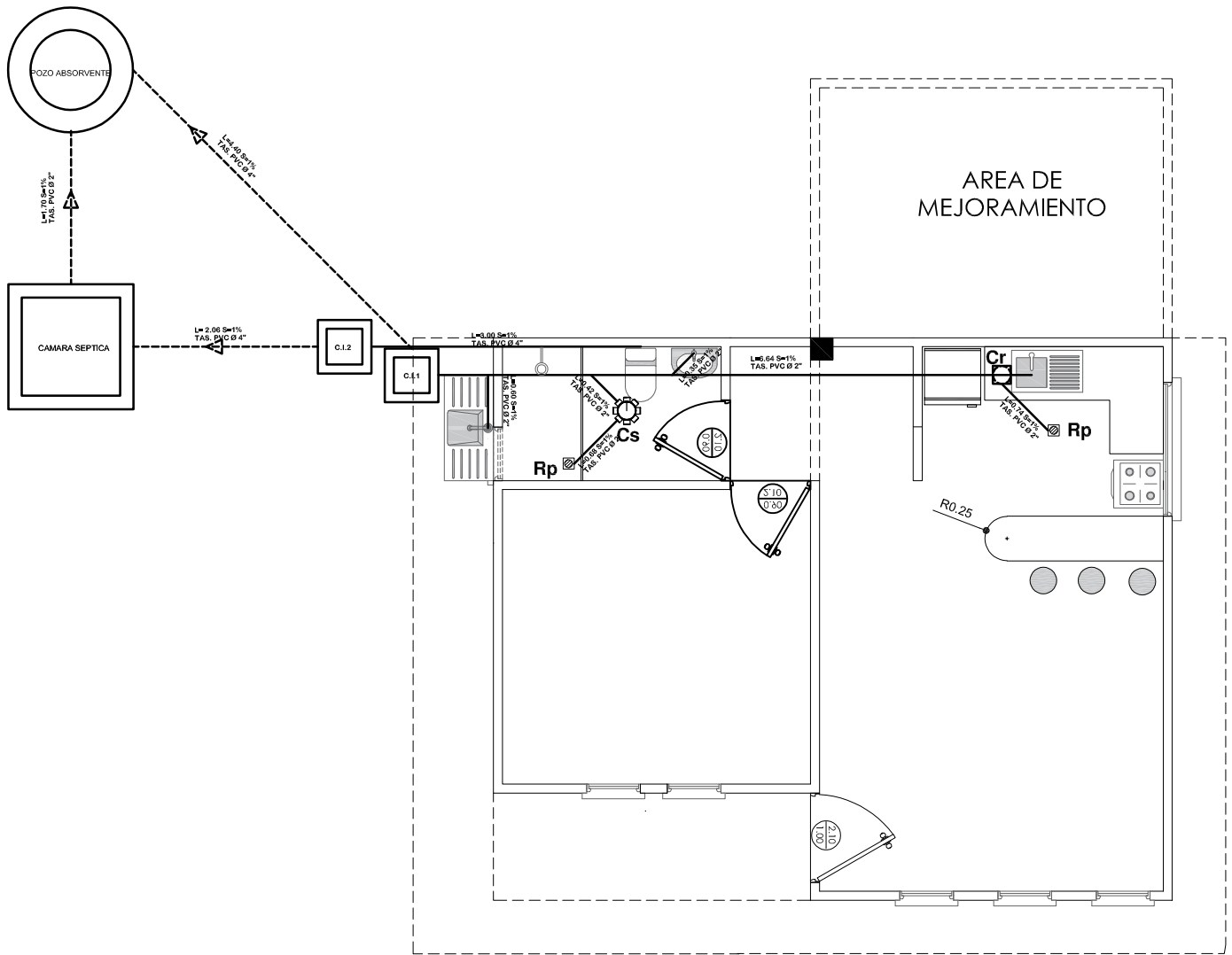

SIMBOLOGIA	
-----	TUBERIA SANITARIA DE P.V.C.
YEE DE REDUCCION DE P.V.C. 4" A 2"	
YEE DE P.V.C. 2"	
CODO DE P.V.C. 2"	
	CAJA SIFONSADA
	CI CAMARA DE INSPECCION
	Cr CAJA DE REGISTRO
	Rp REJILLA DE PISO

## INSTALACION SANITARIA ESCALA: 1:75

AGENCIA ESTATAL DE VIVIENDA - AEVIVIENDA	
PROYECTO: PROYECTO DE VIVIENDA CUALITATIVA EN EL MUNICIPIO DE RAVELO -FASE(VIII) 2023- POTOSI	
MUNICIPIO: RAVELO	
PROVINCIA: CHAYANTA	DEPARTAMENTO: POTOSI

DISEÑO ARQUITECTÓNICO:	REVISADO Y APROBADO:	FECHA: NOVIEMBRE/2023
		SUPERFICIE: 47.52 m2
		LAMINA: 16/32

**MODULO 1: AMPLIACION DE DORMITORIO COCINA, BAÑO, AMBIENTE MULTIUSO**

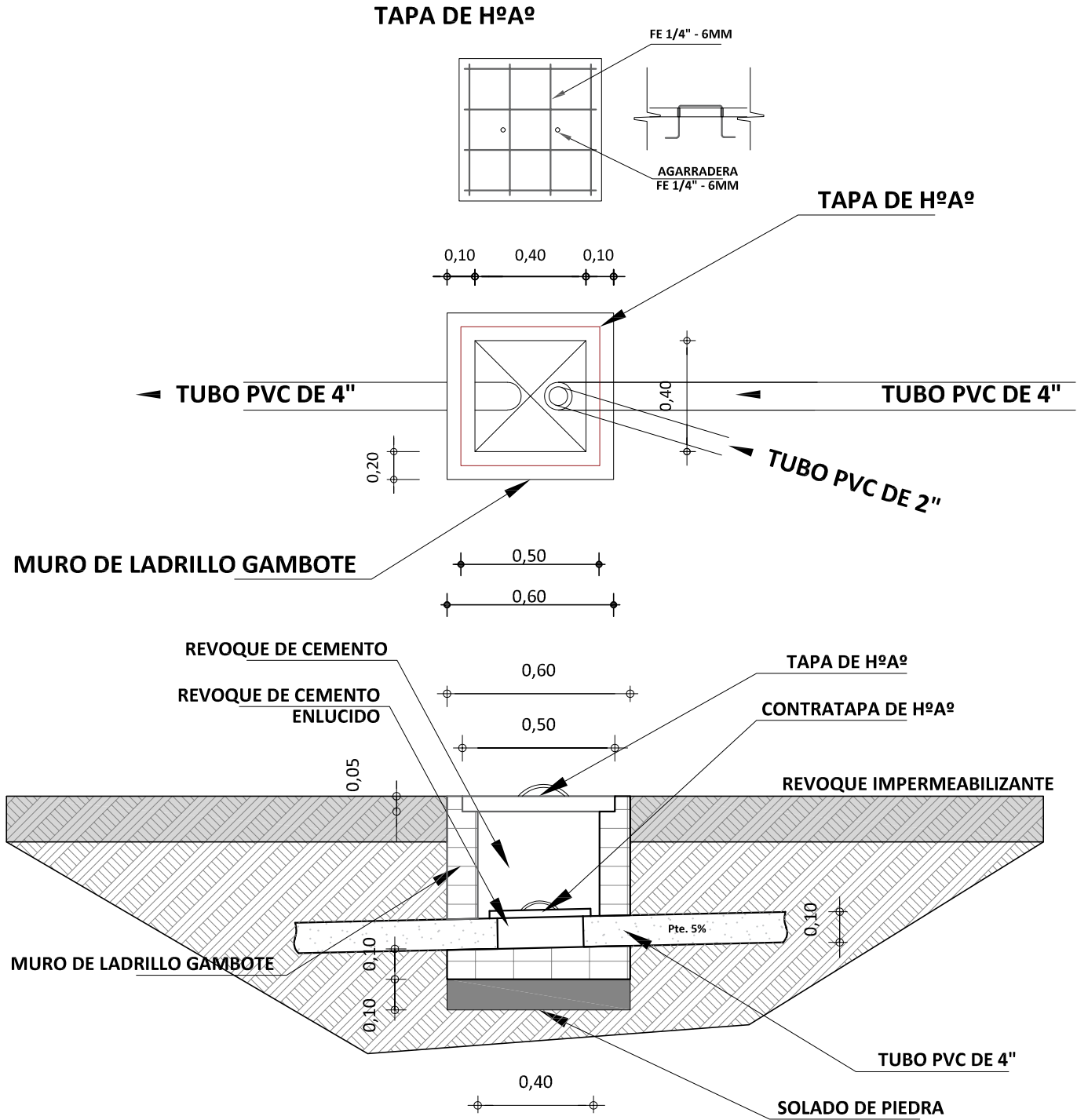

**DETALLE DE CAMARA DE INSPECCION**  
**ESCALA: 1:25**

<b>AGENCIA ESTATAL DE VIVIENDA - AEVIVIENDA</b>	
PROYECTO: <b>PROYECTO DE VIVIENDA CUALITATIVA EN EL MUNICIPIO DE RAVELO -FASE(VIII) 2023- POTOSI</b>	
MUNICIPIO: <b>RAVELO</b>	
PROVINCIA: <b>CHAYANTA</b>	DEPARTAMENTO: <b>POTOSI</b>

DISEÑO ARQUITECTÓNICO:	REVISADO Y APROBADO:	FECHA: <b>NOVIEMBRE/2023</b>
		SUPERFICIE: <b>47.52 m2</b>
		LAMINA: <b>17/32</b>

**MODULO 1: AMPLIACION DE DORMITORIO COCINA, BAÑO, AMBIENTE MULTIUSO**

**TAPA DE HºAº  
POZO DE ABSORCION**

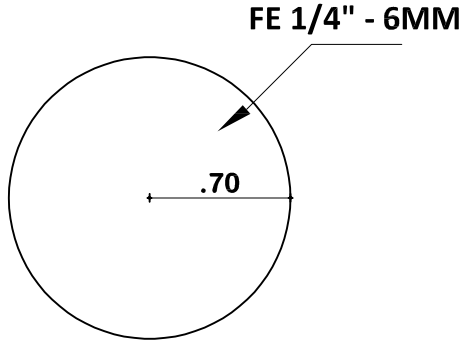

**PLANTA**

**TAPA DE HºAº  
CAMARA SEPTICA**

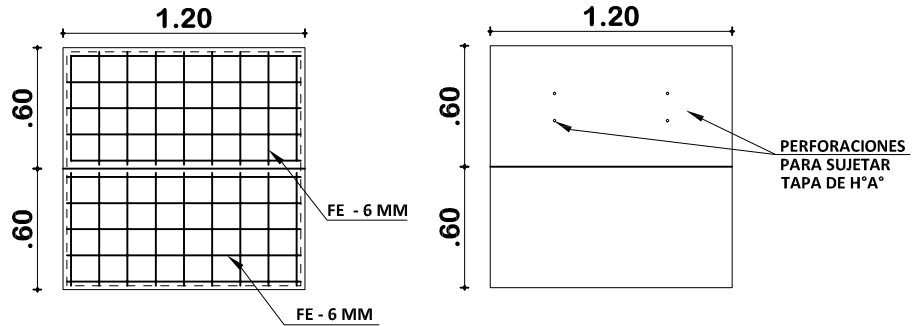

**PLANTA**

**DETALLE CONSTRUCTIVOS  
POZO DE ABSORCION Y CAMARA SEPTICA  
ESCALA: 1:50**

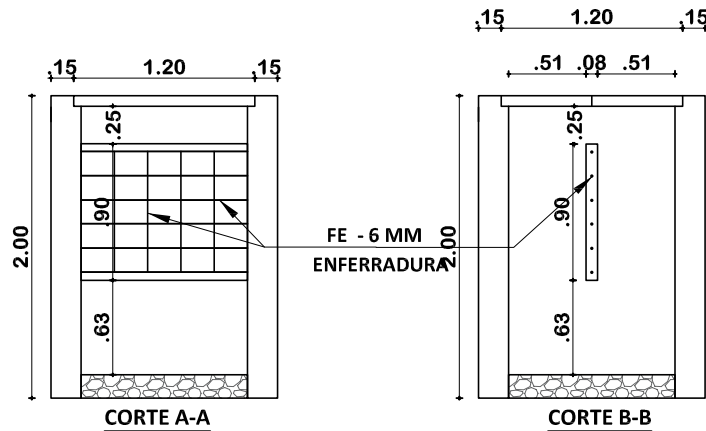

**INSTALACION SANITARIA  
ESCALA: 1:75**

<b>AGENCIA ESTATAL DE VIVIENDA - AEVIVIENDA</b>	
PROYECTO DE VIVIENDA CUALITATIVA EN EL MUNICIPIO DE RAVELO -FASE(VIII) 2023- POTOSI	
MUNICIPIO: RAVELO	
PROVINCIA: CHAYANTA	DEPARTAMENTO: POTOSI

DISEÑO ARQUITECTÓNICO:	REVISADO Y APROBADO :	FECHA: NOVIEMBRE/2023
		SUPERFICIE: 47.52 m2
		LAMINA: 18/32

**MODULO 1: AMPLIACION DE DORMITORIO COCINA, BAÑO, AMBIENTE MULTIUSO**

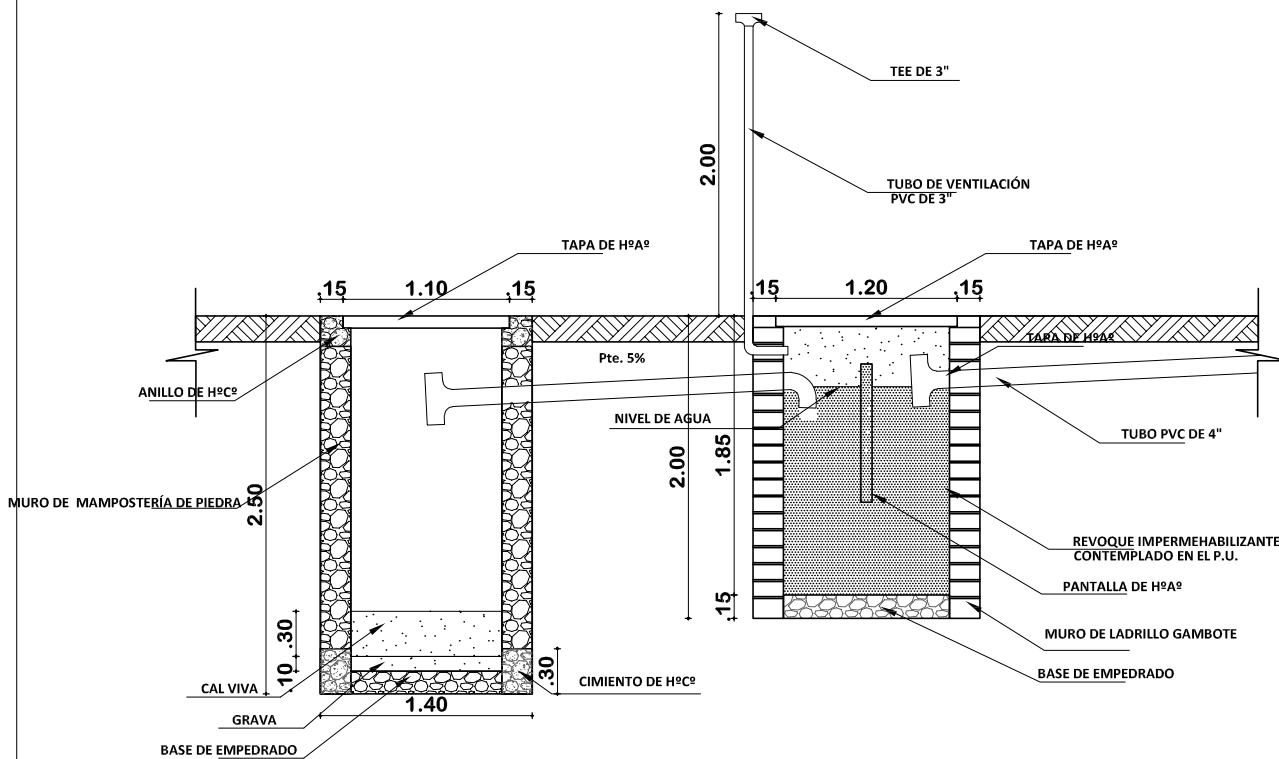
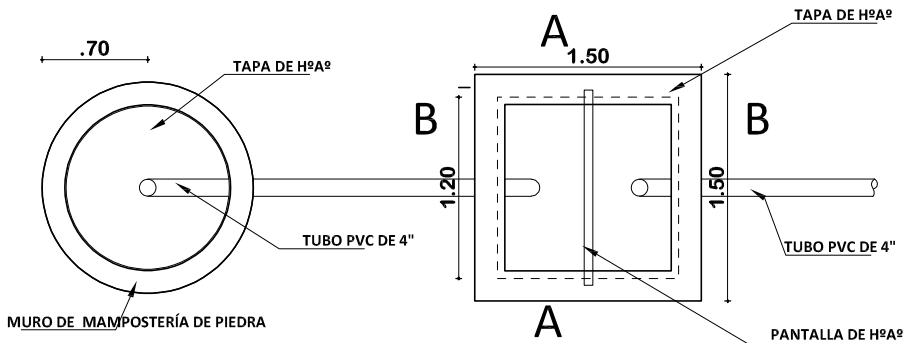

**POZO ABSORVENTE H=2.50m**  
 TEE 4" PZA 1  
 TUBERIA 4" ML 4

**CÁMARA SÉPTICA**  
 CODO 4" PZA 1  
 TEE 4" PZA 1  
 TUBERIA 4" ML 4

**PLANO INSTALACION CAMARA Y POZO ABSORVENTE**  
 ESCALA: 1:75

<b>AGENCIA ESTATAL DE VIVIENDA - AEVIVIENDA</b>	
PROYECTO: <b>PROYECTO DE VIVIENDA CUALITATIVA EN EL MUNICIPIO DE RAVELO -FASE(VIII) 2023- POTOSI</b>	
MUNICIPIO: <b>RAVELO</b>	
PROVINCIA: <b>CHAYANTA</b>	DEPARTAMENTO: <b>POTOSI</b>

DISEÑO ARQUITECTÓNICO:	REVISADO Y APROBADO :	FECHA: <b>NOVIEMBRE/2023</b>
		SUPERFICIE: <b>47.52 m2</b>
		LAMINA: <b>19/32</b>

**MODULO 1: AMPLIACION DE DORMITORIO COCINA, BAÑO, AMBIENTE MULTIUSO**

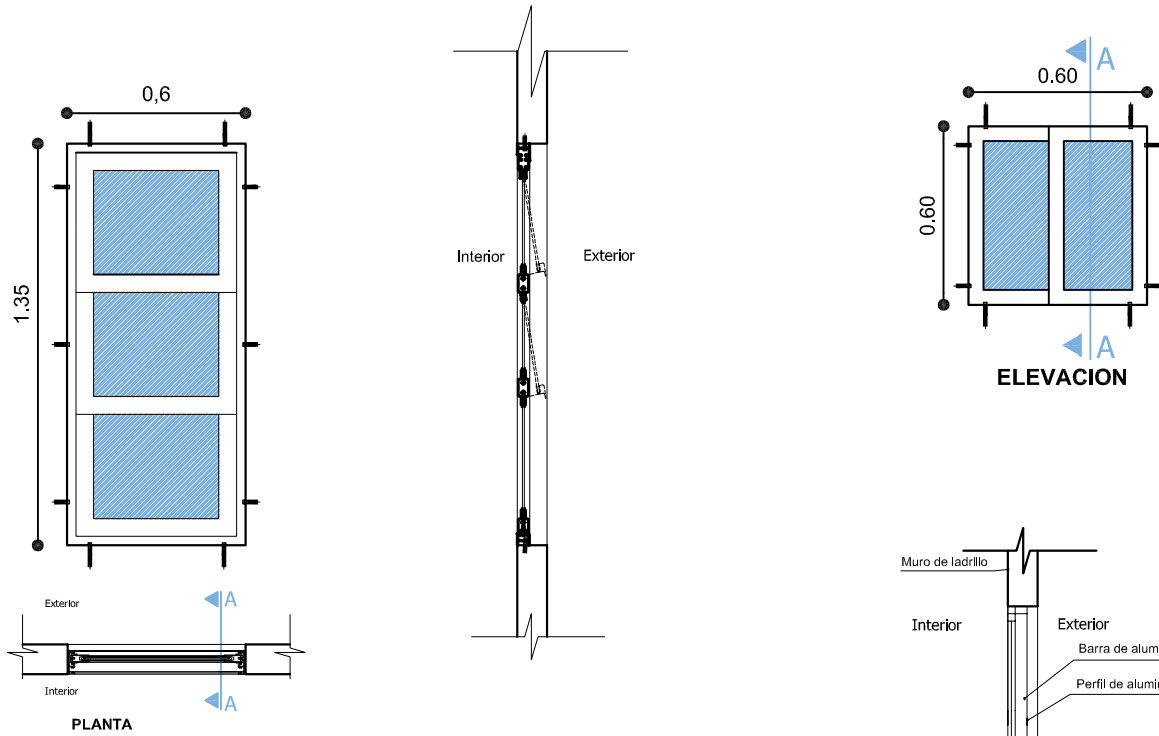

**VENTANA TIPO 1**

**DETALLE VENTANA DE ALUMINIO 0.60x1.35**

**ESC: 1:25**

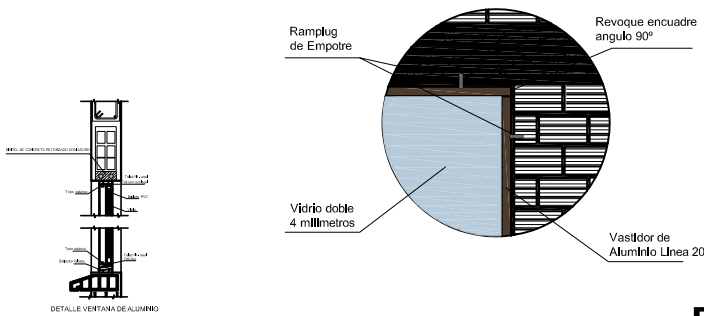
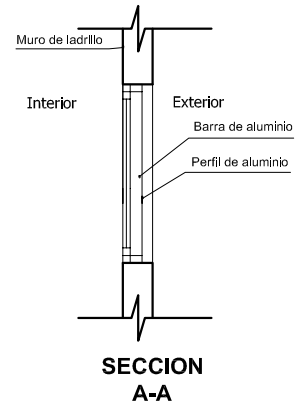

**DETALLE VENTANA DE ALUMINIO**

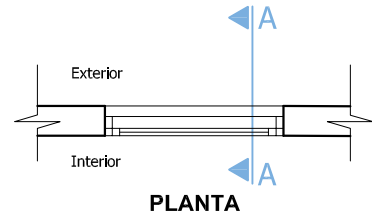

**VENTANA TIPO 3**

**DETALLE VENTANA DE ALUMINIO 0.60x0.60**

**ESC: 1:25**

<b>AGENCIA ESTATAL DE VIVIENDA - AEVIVIENDA</b>	
PROYECTO: <b>PROYECTO DE VIVIENDA CUALITATIVA EN EL MUNICIPIO DE RAVELO -FASE(VIII) 2023- POTOSI</b>	
MUNICIPIO:	<b>RAVELO</b>
PROVINCIA:	<b>CHAYANTA</b>
DEPARTAMENTO:	<b>POTOSI</b>

DISEÑO ARQUITECTÓNICO:	REVISADO Y APROBADO :	FECHA: <b>NOVIEMBRE/2023</b>
		SUPERFICIE: <b>47.52 m2</b>
		LAMINA: <b>20/32</b>



**MODULO 1: AMPLIACION DE DORMITORIO COCINA, BAÑO, AMBIENTE MULTIUSO**

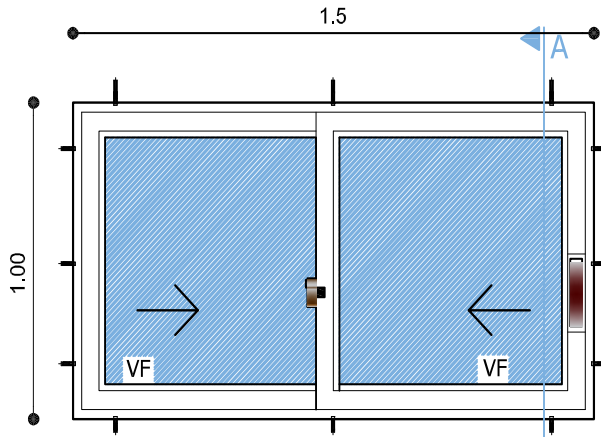

**ELEVACION**

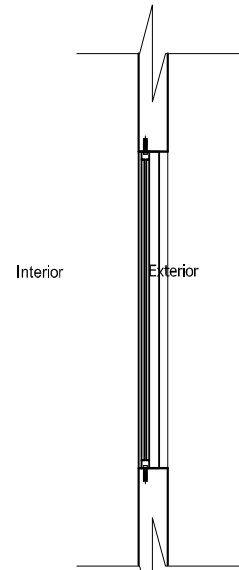

**SECCION A-A**

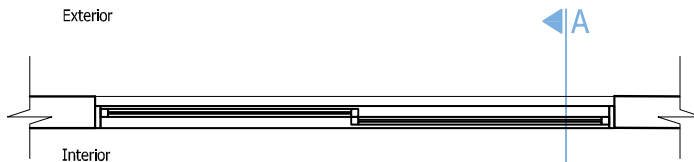

**PLANTA**

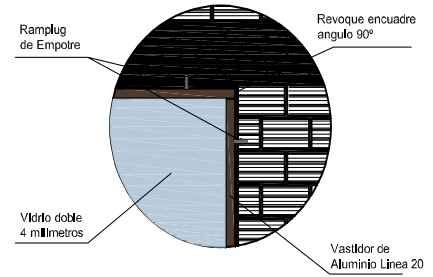
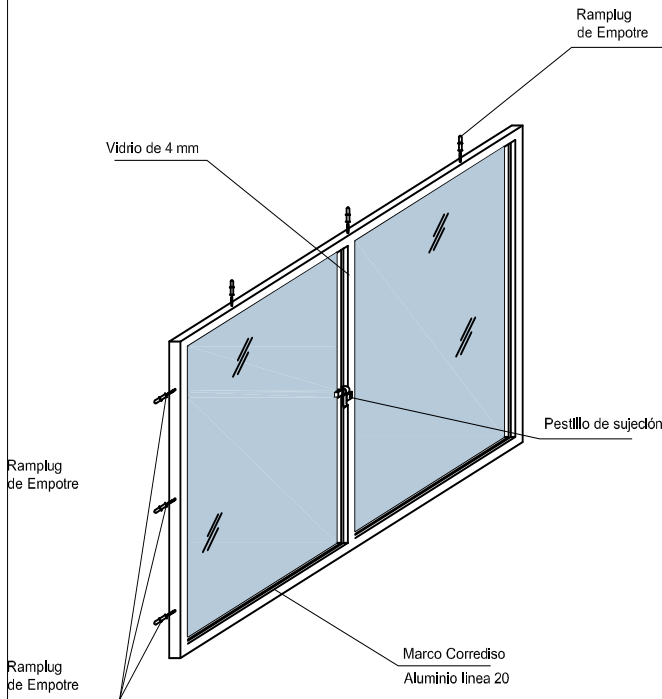

**VENTANA TIPO 2**

**DETALLE VENTANA DE ALUMINIO 1,00 x 1,50**

**ESC: 1:25**

<b>AGENCIA ESTATAL DE VIVIENDA - AEVIVIENDA</b>	
PROYECTO: <b>PROYECTO DE VIVIENDA CUALITATIVA EN EL MUNICIPIO DE RAVELO -FASE(VIII) 2023- POTOSI</b>	
MUNICIPIO: <b>RAVELO</b>	
PROVINCIA: <b>CHAYANTA</b>	DEPARTAMENTO: <b>POTOSI</b>

DISEÑO ARQUITECTÓNICO:	REVISADO Y APROBADO:	FECHA: <b>NOVIEMBRE/2023</b>
		SUPERFICIE: <b>47.52 m2</b>
		LAMINA: <b>21/32</b>

**MODULO 1: AMPLIACION DE DORMITORIO COCINA, BAÑO, AMBIENTE MULTIUSO**

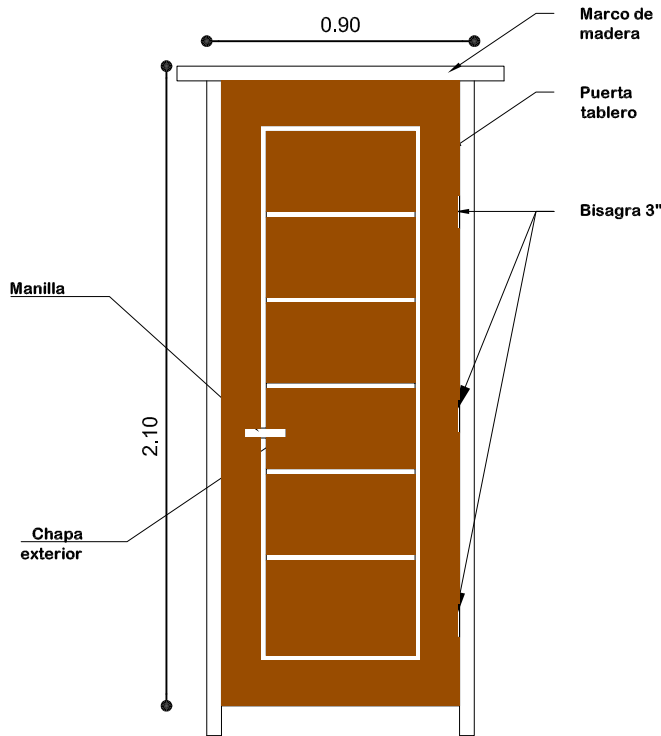

**PUERTA 0,90x2,10**

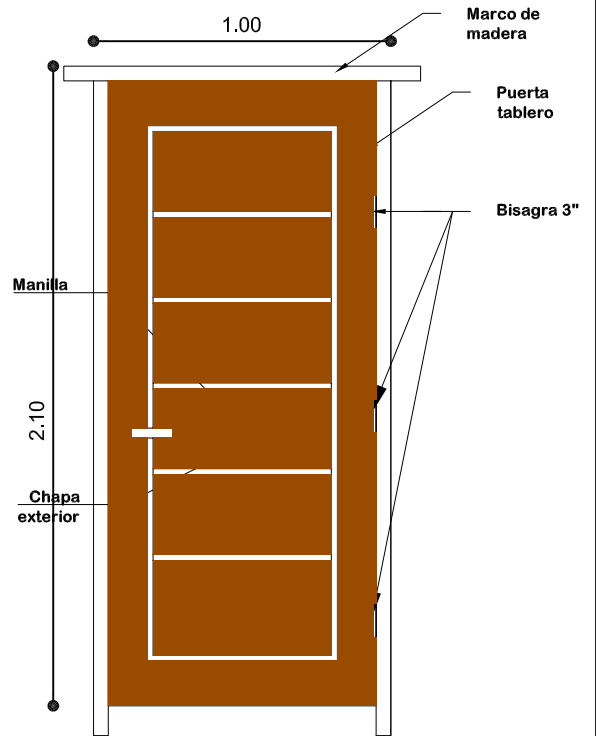

**PUERTA 1,00x2,10**

**ESC: 1:25**

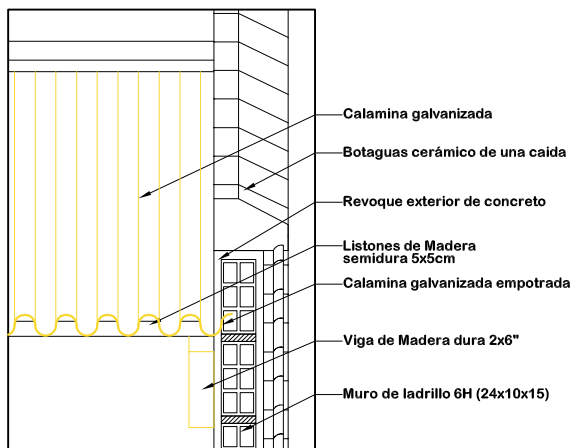

**DETALLE EMPOTRADO DE CALAMINA  
ESC: 1:15**

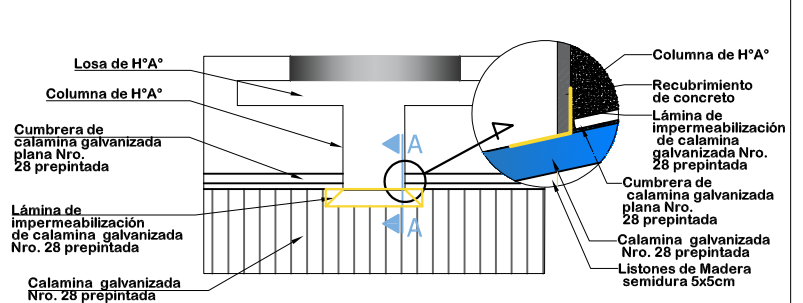

**DETALLE DE IMPERMEABILIZACIÓN DE CUBIERTA  
ESC: 1:25**

AGENCIA ESTATAL DE VIVIENDA - AEVIVIENDA	
PROYECTO DE VIVIENDA CUALITATIVA EN EL MUNICIPIO DE RAVELO -FASE(VIII) 2023- POTOSI	
MUNICIPIO:	RAVELO
PROVINCIA:	CHAYANTA
DEPARTAMENTO:	POTOSI

DISEÑO ARQUITECTÓNICO:	REVISADO: <b>ESC: 1:30</b>	FECHA: <b>NOVIEMBRE/2023</b>
		SUPERFICIE: 47.52 m2
		LAMINA: <b>22/32</b>

# MODULO 1: AMPLIACION DE DORMITORIO COCINA, BAÑO, AMBIENTE MULTIUSO

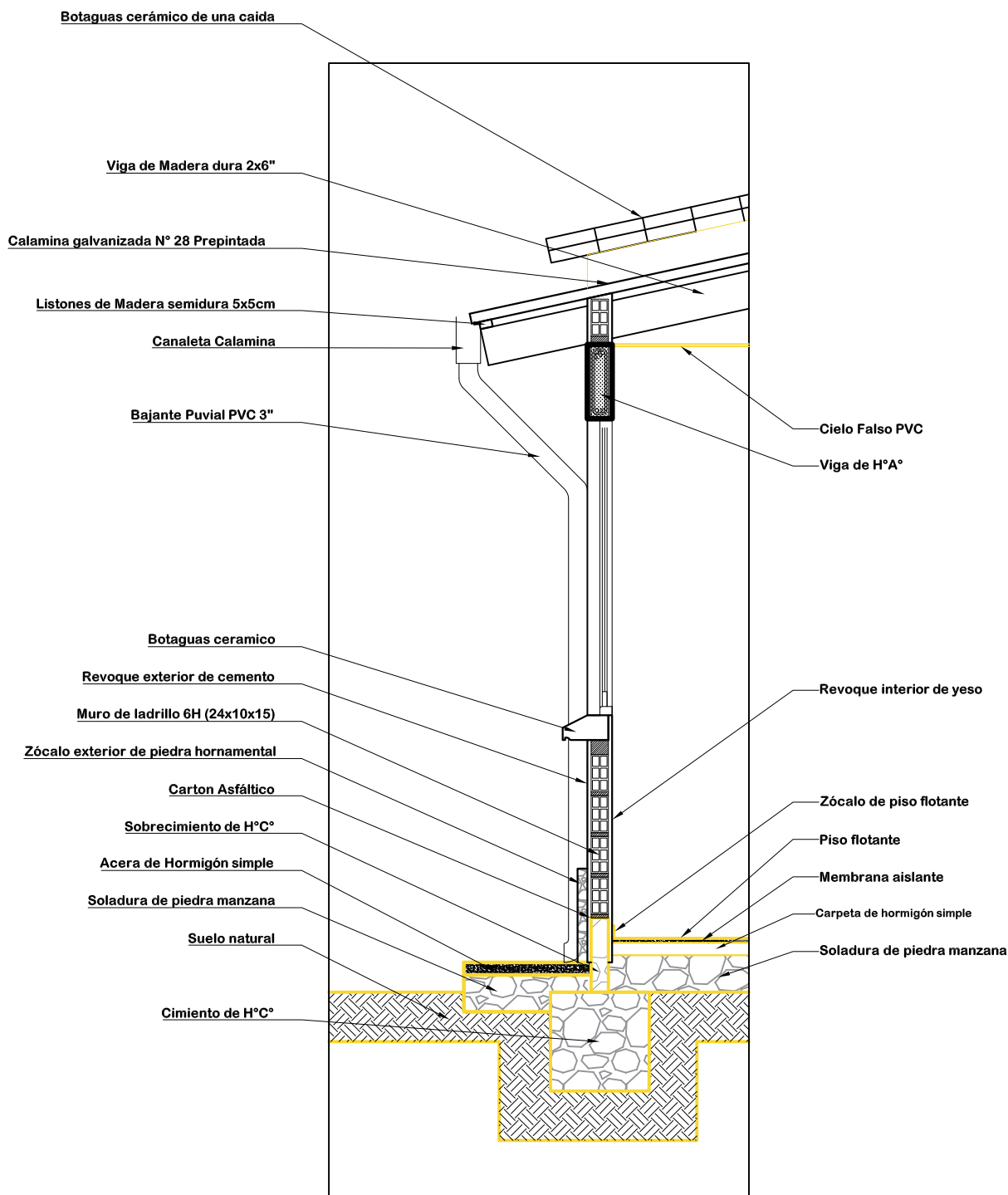

**DETALLE CORTE DE BORDE**  
**ESC: 1:25**

AGENCIA ESTATAL DE VIVIENDA - AEVIVIENDA	
PROYECTO: PROYECTO DE VIVIENDA CUALITATIVA EN EL MUNICIPIO DE RAVELO -FASE(VIII) 2023- POTOSI	
MUNICIPIO:	RAVELO
PROVINCIA:	CHAYANTA
DEPARTAMENTO:	POTOSI

DISEÑO ARQUITECTÓNICO:	REVISADO Y APROBADO :	FECHA: NOVIEMBRE/2023
		SUPERFICIE: 47.52 m2
		LAMINA: <b>23/32</b>

**MODULO 1: AMPLIACION DE DORMITORIO COCINA, BAÑO, AMBIENTE MULTIUSO**

COLUMNA: ARMADURA LONGITUDINAL DE 1/2" 12 mm

COLUMNAS: ESTRIBOS DE 1/4" - 6mm c/ 15cm

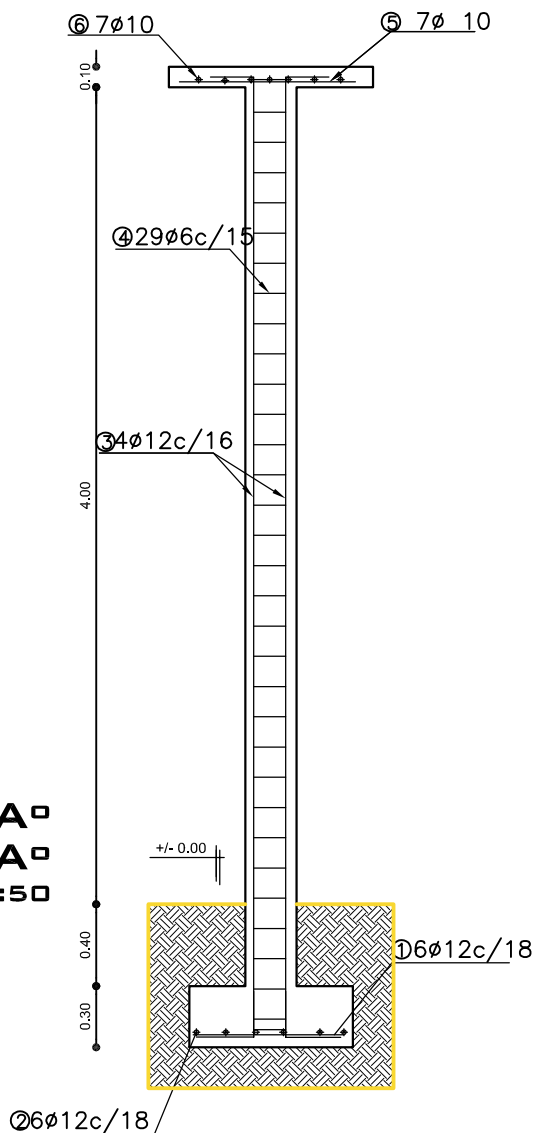
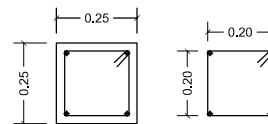
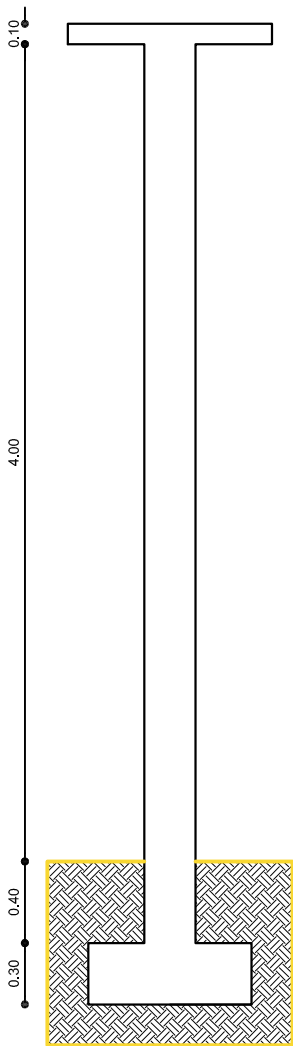

**DETALLE COLUMNA DE HºAº**  
**DETALLE ZAPATA DE HºAº**  
 ESCALA: 1:50

AGENCIA ESTATAL DE VIVIENDA - AEVIVIENDA	
PROYECTO DE VIVIENDA CUALITATIVA EN EL MUNICIPIO DE RAVELO -FASE(VIII) 2023- POTOSI	
MUNICIPIO: RAVELO	
PROVINCIA: CHAYANTA	DEPARTAMENTO: POTOSI

DISEÑO ARQUITECTÓNICO:	REVISADO Y APROBADO:	FECHA: NOVIEMBRE/2023
		SUPERFICIE: 47.52 m2
		LAMINA: 24/32

# MODULO 1: AMPLIACION DE DORMITORIO COCINA, BAÑO, AMBIENTE MULTIUSO

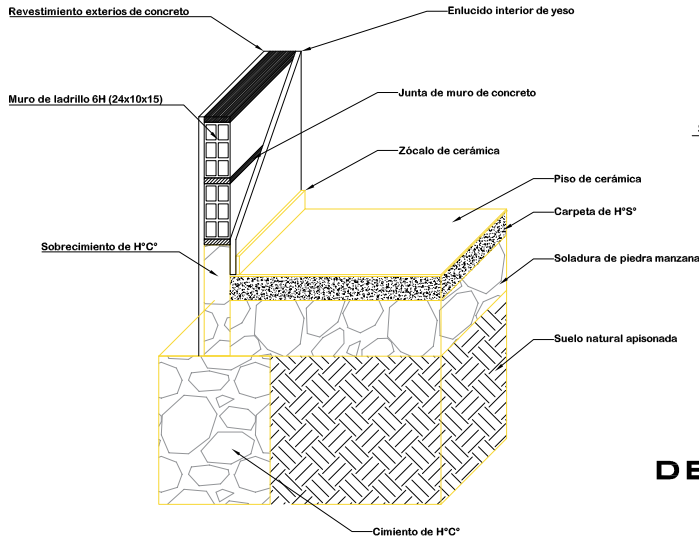

**DETALLE CIMIENTO Y SUELO DE CERÁMICA**

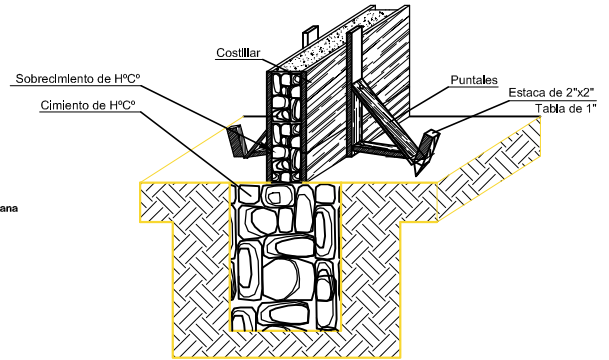

**DETALLE ARMADO DE CIMIENTO Y SOBRECIMIENTO DE H° C°**

## DETALLE DE CONTRAPISO

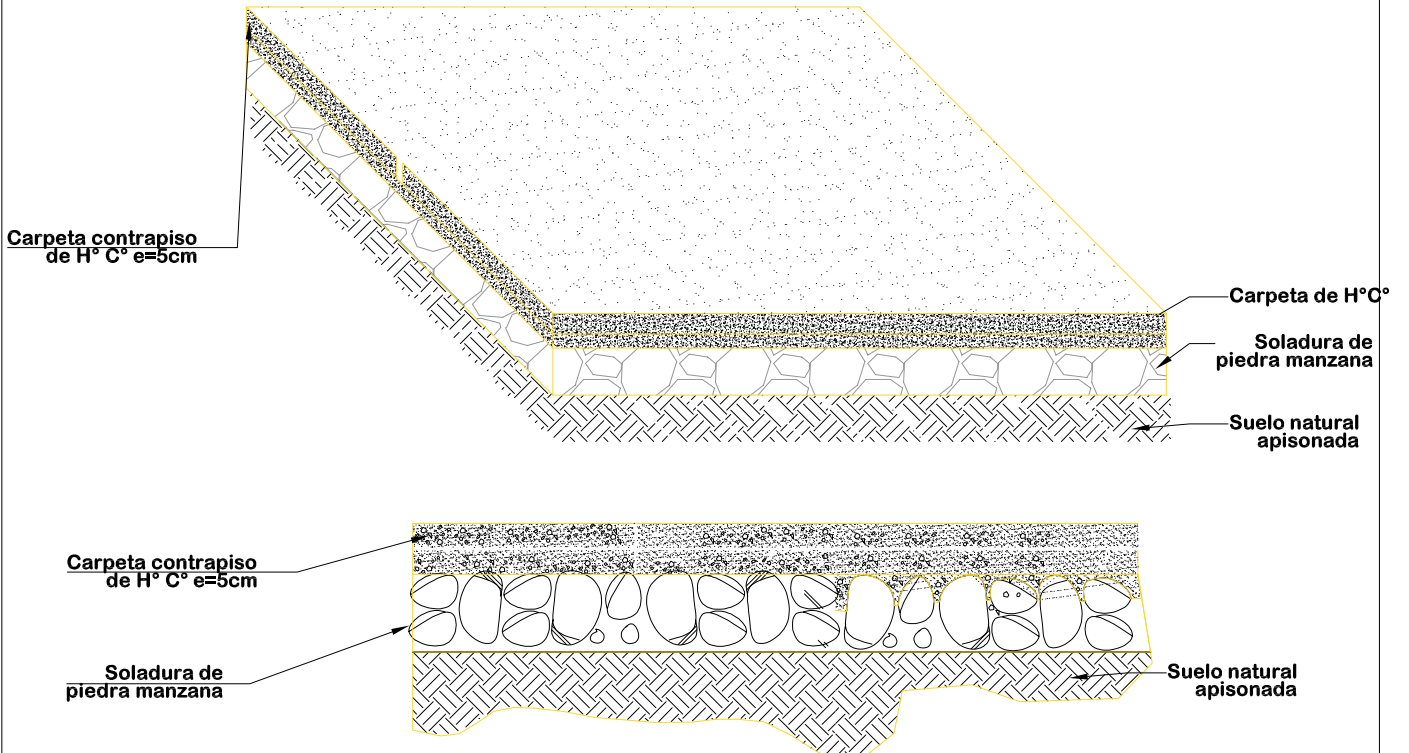

**ESC: 1:20**

AGENCIA ESTATAL DE VIVIENDA - AEVIVIENDA	
PROYECTO DE VIVIENDA CUALITATIVA EN EL MUNICIPIO DE RAVELO -FASE(VIII) 2023- POTOSI	
MUNICIPIO:	RAVELO
PROVINCIA:	CHAYANTA
DEPARTAMENTO:	POTOSI

DISEÑO ARQUITECTÓNICO:	REVISADO Y APROBADO:	FECHA: NOVIEMBRE/2023
		SUPERFICIE: 47.52 m2
		LAMINA: <b>25/32</b>

**MODULO 1: AMPLIACION DE DORMITORIO COCINA, BAÑO, AMBIENTE MULTIUSO**

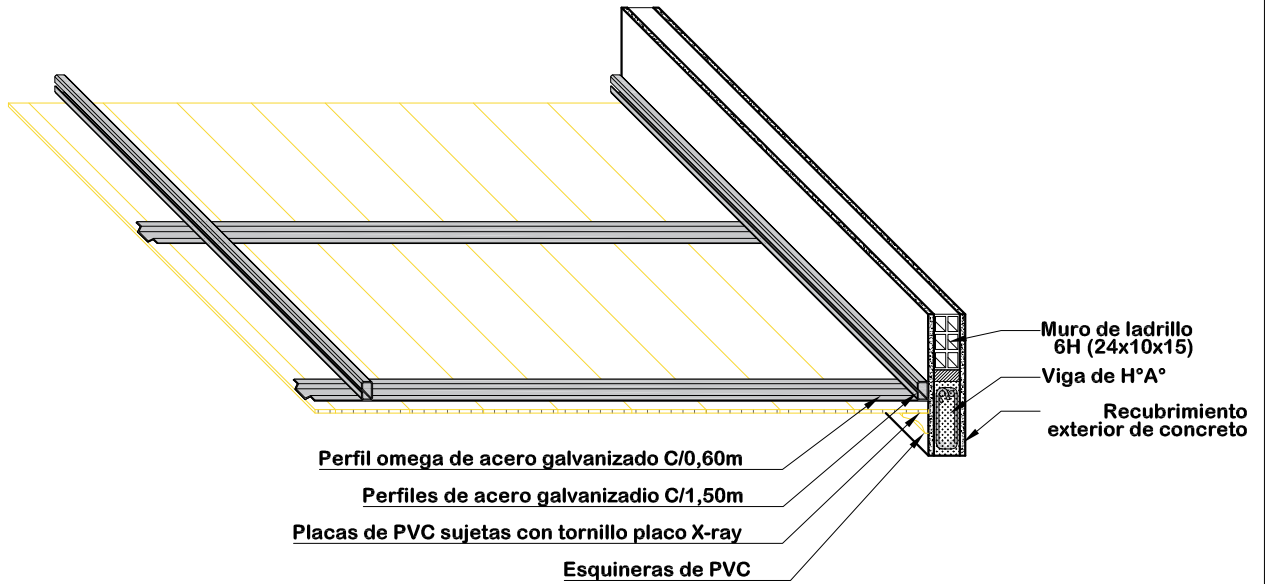

**DETALLE DE CIELO FALSO DE PVC**  
**ESC: 1:20**

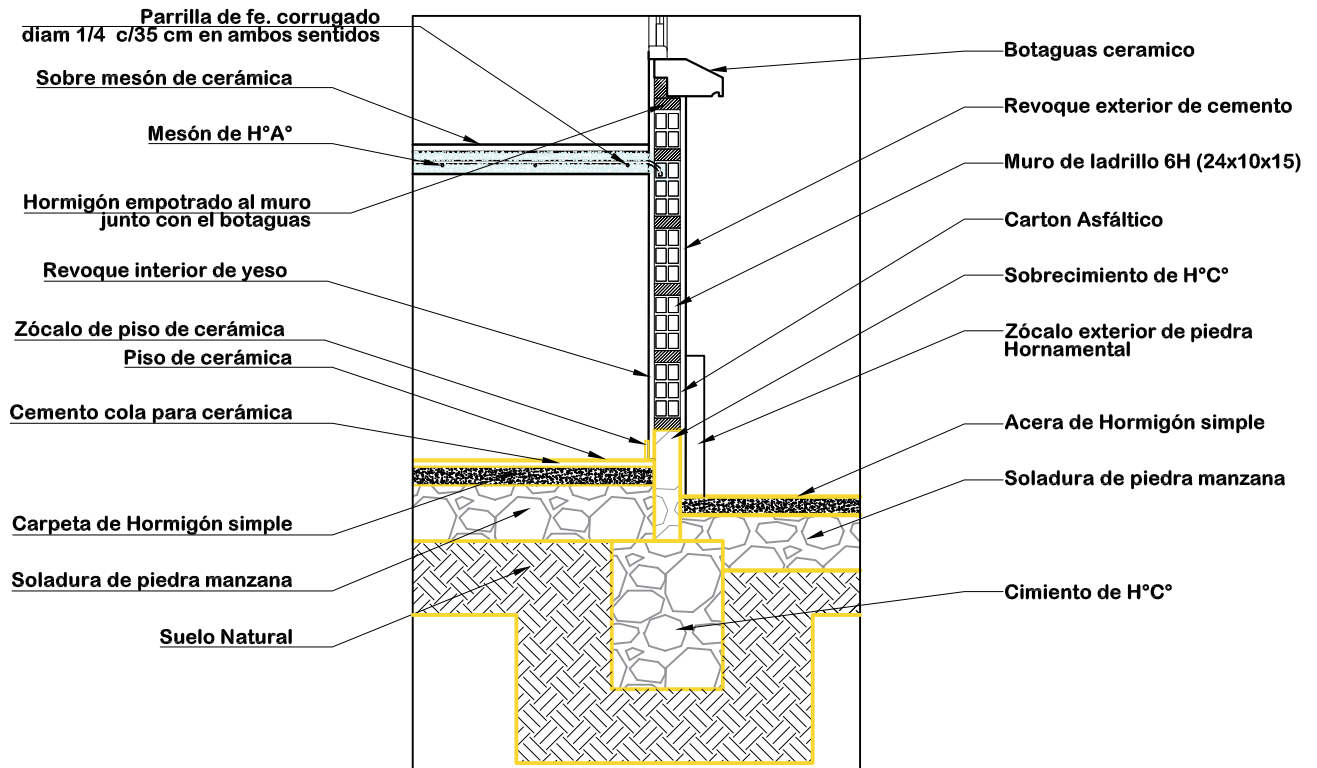

**DETALLE DE MESON DE LA COCINA**  
**ESC: 1:20**

AGENCIA ESTATAL DE VIVIENDA - AEVIVIENDA	
PROYECTO DE VIVIENDA CUALITATIVA EN EL MUNICIPIO DE RAVELO -FASE(VIII) 2023- POTOSI	
MUNICIPIO:	RAVELO
PROVINCIA:	CHAYANTA
DEPARTAMENTO:	POTOSI

DISEÑO ARQUITECTÓNICO:	REVISADO Y APROBADO:	FECHA: NOVIEMBRE/2023
		SUPERFICIE: 47.52 m2
		LAMINA: <b>26/32</b>

# MODULO 1: AMPLIACION DE DORMITORIO COCINA, BAÑO, AMBIENTE MULTIUSO

## COCINA



## AMBIENTE MULTIUSO

## BAÑO



## DORMITORIO 1

## VISTAS INTERIORES

<b>AGENCIA ESTATAL DE VIVIENDA - AEVIVIENDA</b>	
PROYECTO DE VIVIENDA CUALITATIVA EN EL MUNICIPIO DE RAVELO -FASE(VIII) 2023- POTOSI	
MUNICIPIO:	RAVELO
PROVINCIA:	CHAYANTA
DEPARTAMENTO:	POTOSI

DISEÑO ARQUITECTÓNICO:	REVISADO Y APROBADO :	FECHA: <b>NOVIEMBRE/2023</b>
		SUPERFICIE: <b>47.52 m2</b>
		LAMINA: <b>27/32</b>



**MODULO 1: AMPLIACION DE DORMITORIO COCINA, BAÑO, AMBIENTE MULTIUSO**



**VISTAS 3D**

<b>AGENCIA ESTATAL DE VIVIENDA - AEVIVIENDA</b>	
PROYECTO DE VIVIENDA CUALITATIVA EN EL MUNICIPIO DE RAVELO -FASE(VIII) 2023- POTOSI	
MUNICIPIO: RAVELO	
PROVINCIA: CHAYANTA	DEPARTAMENTO: POTOSI

DISEÑO ARQUITECTÓNICO:	REVISADO Y APROBADO :	FECHA: <b>NOVIEMBRE/2023</b>
		SUPERFICIE: <b>47.52 m2</b>
		LAMINA: <b>28/32</b>



**MODULO 2: MEJORAMIENTO DE DORMITORIO**

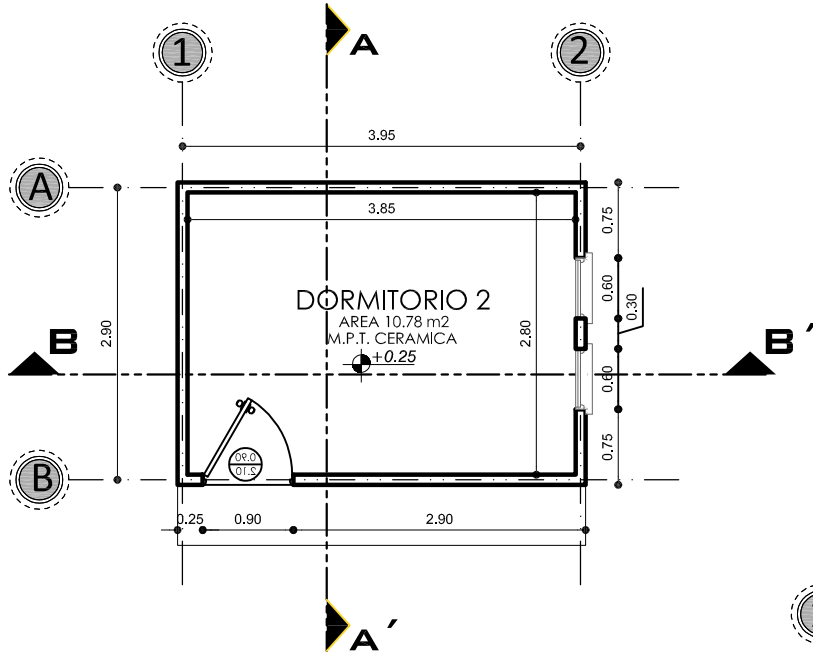
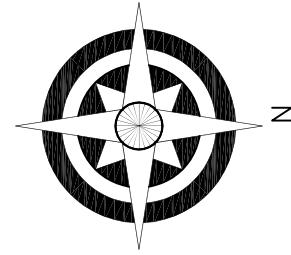

**PLANTA ACOTADA**  
ESCALA: 1:75

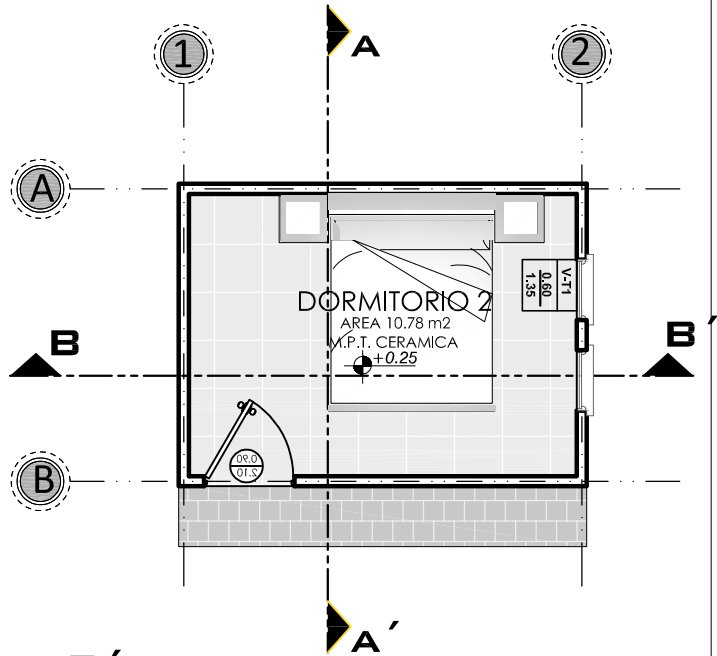

**PLANTA AMOBLADA**  
ESCALA: 1:75

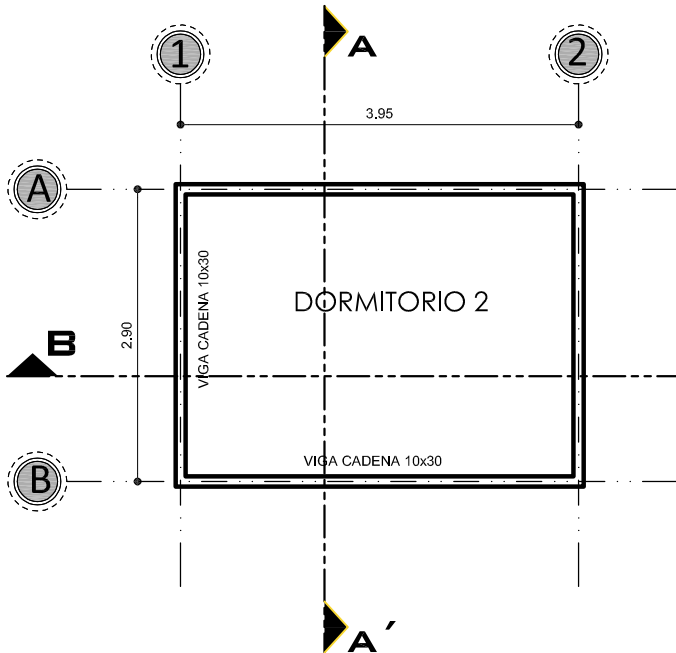

**PLANO DE VIGA CADENA DE HºAº**  
ESCALA: 1:75

AGENCIA ESTATAL DE VIVIENDA - AEVIVIENDA	
PROYECTO: PROYECTO DE VIVIENDA CUALITATIVA EN EL MUNICIPIO DE RAVELO -FASE(VIII) 2023- POTOSI	
MUNICIPIO: RAVELO	
PROVINCIA: CHAYANTA	DEPARTAMENTO: POTOSI

DISEÑO ARQUITECTÓNICO:	REVISADO Y APROBADO:	FECHA: NOVIEMBRE/2023
		SUPERFICIE: 12.15 m2
		LAMINA: 29/32

**MODULO 2: MEJORAMIENTO DE DORMITORIO**

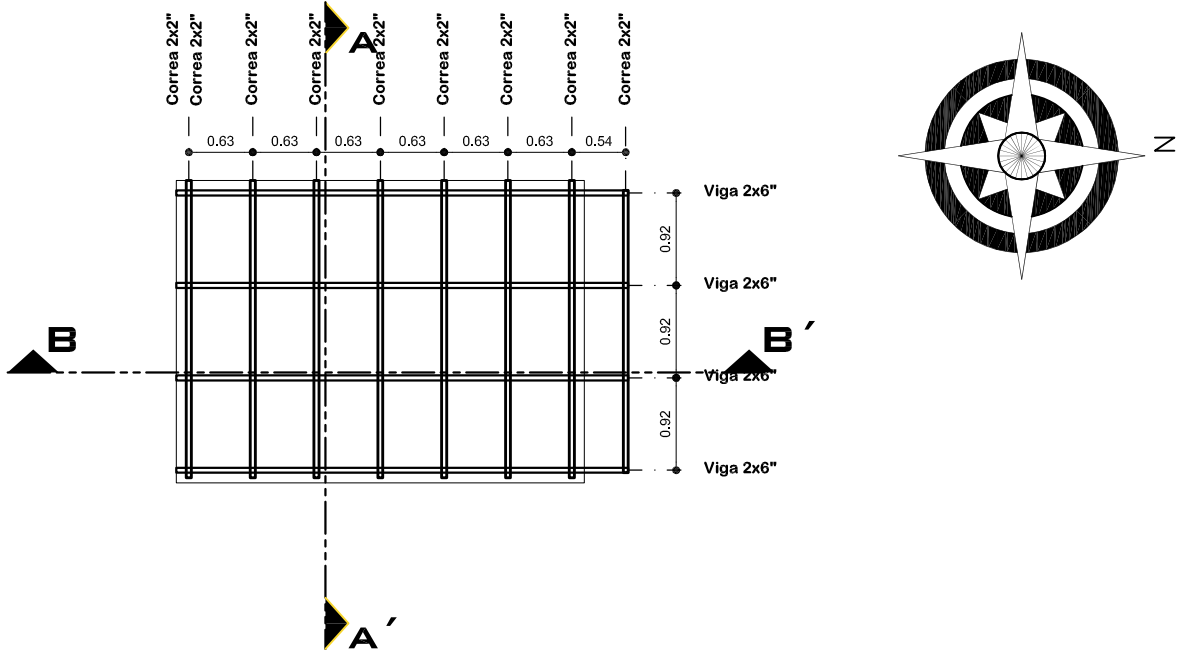

**PLANO ESTRUCTURAL DE CUBIERTAS**  
 ESCALA: 1:75

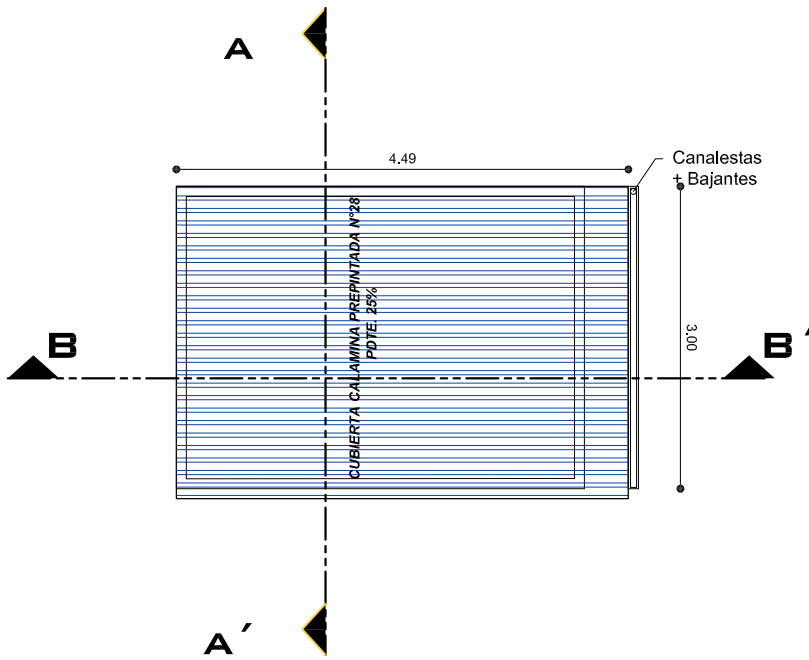

**PLANO DE CUBIERTAS**  
 ESCALA: 1:75

AGENCIA ESTATAL DE VIVIENDA - AEVIVIENDA	
PROYECTO: PROYECTO DE VIVIENDA CUALITATIVA EN EL MUNICIPIO DE RAVELO -FASE(VIII) 2023- POTOSI	
MUNICIPIO: RAVELO	
PROVINCIA: CHAYANTA	DEPARTAMENTO: POTOSI

DISEÑO ARQUITECTÓNICO:	REVISADO Y APROBADO :	FECHA: NOVIEMBRE/2023
		SUPERFICIE: 12.15 m2
		LAMINA: 30/32

# MODULO 2: MEJORAMIENTO DE DORMITORIO

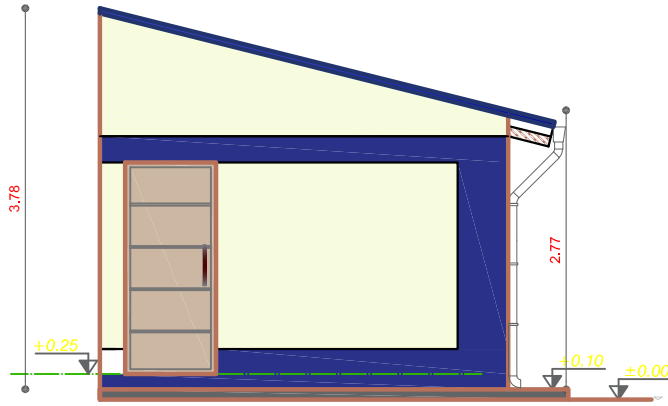

**ELEVACION FRONTAL**  
ESCALA: 1:75

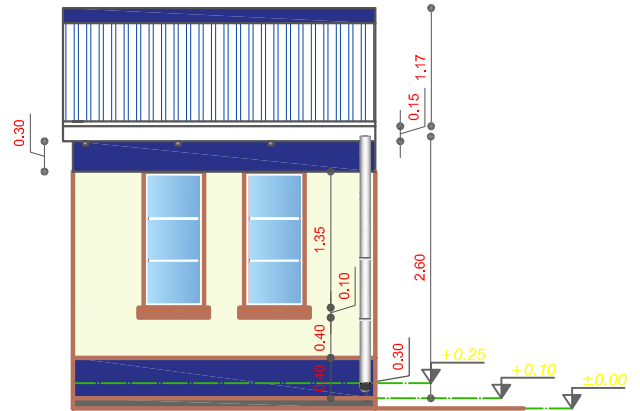

**ELEVACION LATERAL**  
ESCALA: 1:75

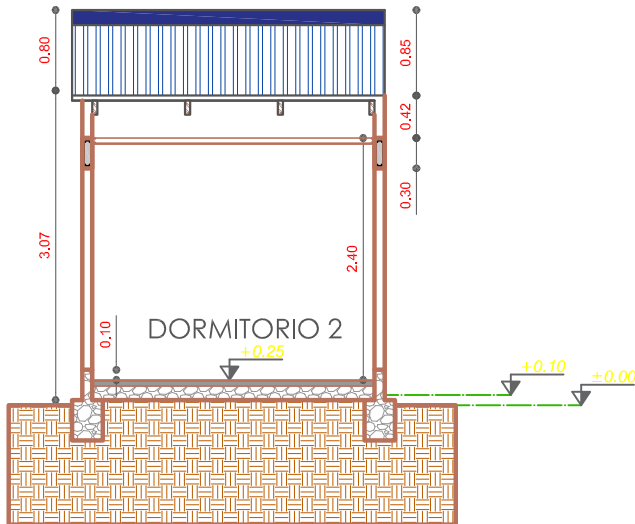

**SECCION A-A'**  
ESCALA: 1:75

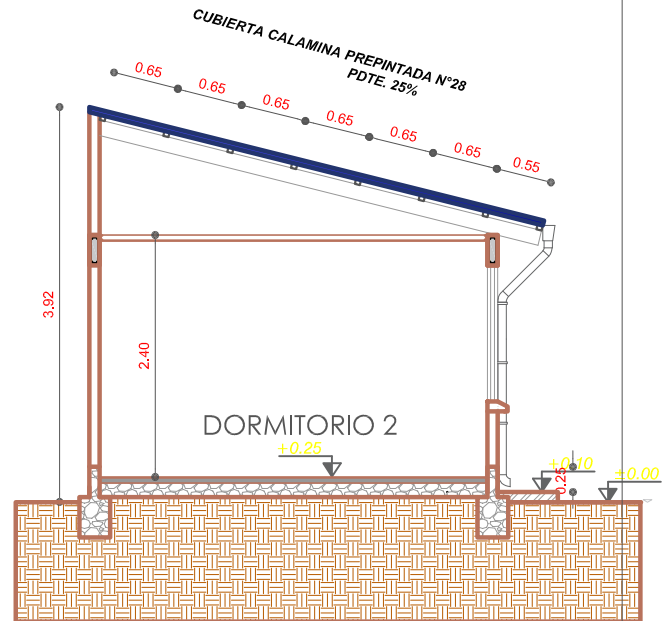

**SECCION B-B'**  
ESCALA: 1:75

<b>AGENCIA ESTATAL DE VIVIENDA - AEVIVIENDA</b>	
PROYECTO: PROYECTO DE VIVIENDA CUALITATIVA EN EL MUNICIPIO DE RAVELO -FASE(VIII) 2023- POTOSI	
MUNICIPIO: RAVELO	
PROVINCIA: CHAYANTA	DEPARTAMENTO: POTOSI

DISEÑO ARQUITECTÓNICO:	REVISADO Y APROBADO :	FECHA: <b>NOVIEMBRE/2023</b>
		SUPERFICIE: <b>12.15 m2</b>
		LAMINA: <b>31/32</b>

## MODULO 2: MEJORAMIENTO DE DORMITORIO

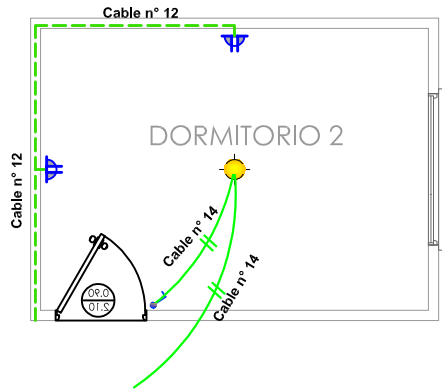

SIMBOLOGIA		
	TDS	TABLERO DE DISTRIBUCION SECUNDARIO
		CIRCUITO DE ILUMINACION
		CIRCUITO DE TOMA CORRIENTES
		PUNTO DE ILUMINACION
		TOMA DE FUERZA
		TOMA CORRIENTE DOBLE
		INTERRUPTOR SIMPLE

## INSTALACION ELECTRICA ESCALA: 1:75



## DORMITORIO 1



## VISTA EXTERIOR- INTERIOR

<b>AGENCIA ESTATAL DE VIVIENDA - AEVIVIENDA</b>	
PROYECTO: PROYECTO DE VIVIENDA CUALITATIVA EN EL MUNICIPIO DE RAVELO -FASE(VIII) 2023- POTOSI	
MUNICIPIO: RAVELO	
PROVINCIA: CHAYANTA	DEPARTAMENTO: POTOSI

DISEÑO ARQUITECTÓNICO:	REVISADO Y APROBADO :	FECHA: <b>NOVIEMBRE/2023</b>
		SUPERFICIE: <b>12.15 m2</b>
		LAMINA: <b>32/32</b>