

# MODULO 1: RENOVACION TIPO 1

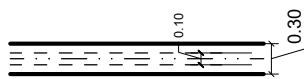
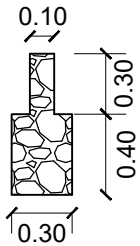
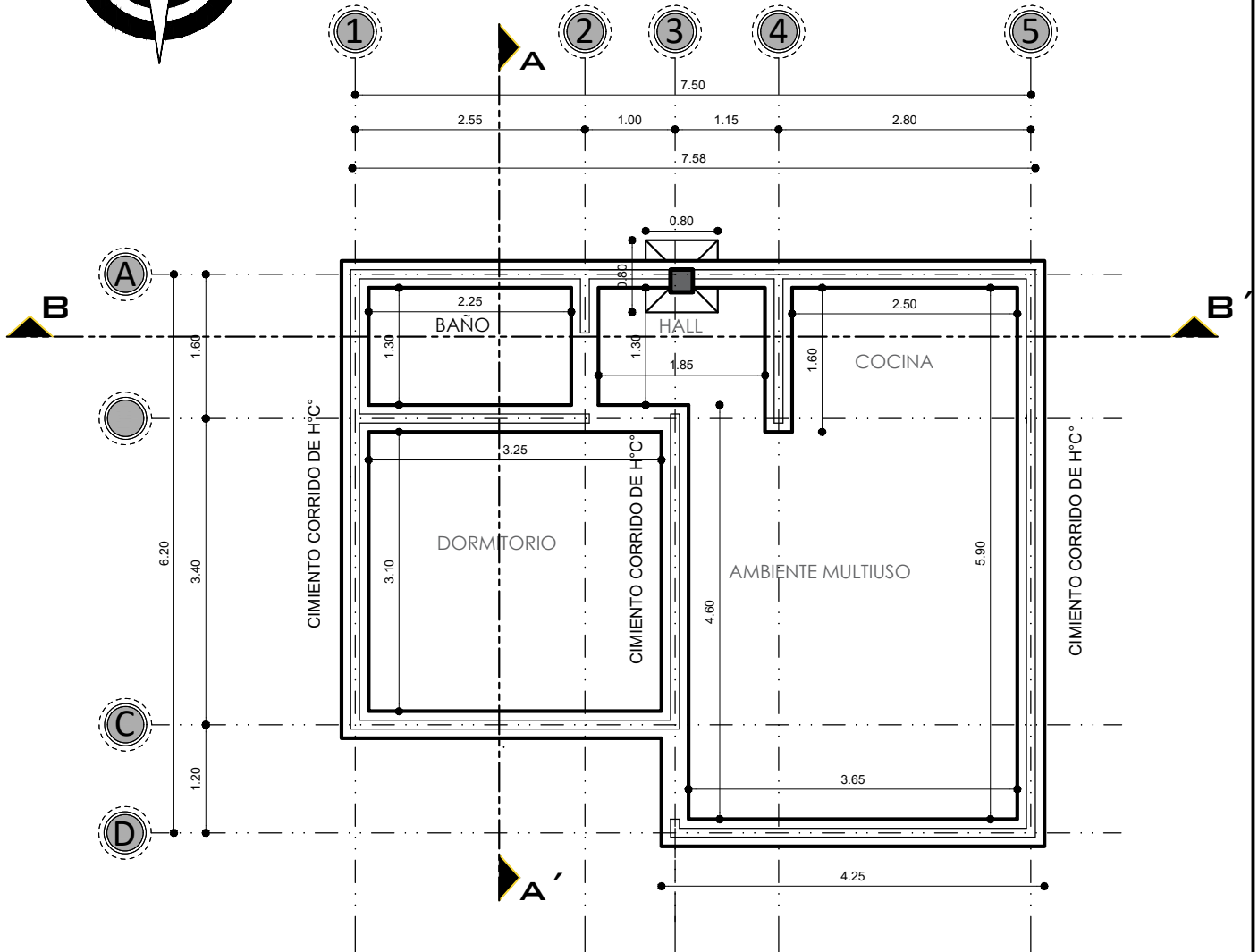
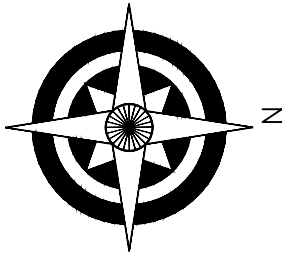

## PLANO DE CIMIENTOS ESCALA: 1:75

AGENCIA ESTATAL DE VIVIENDA - AEVIVIENDA	
PROYECTO: PROYECTO DE VIVIENDA CUALITATIVA EN EL MUNICIPIO DE SAN PEDRO DE BUENA VISTA - FASE (XIII) 2023 - POTOSI	
MUNICIPIO: SAN PEDRO DE BUENA VISTA	
PROVINCIA: CHARCAS	DEPARTAMENTO: POTOSI

DISEÑO ARQUITECTÓNICO:	REVISADO Y APROBADO:	FECHA: NOVIEMBRE/2023
		SUPERFICIE: 47.52 m2
		LAMINA: 1/29

# MODULO 1: RENOVACION TIPO 1

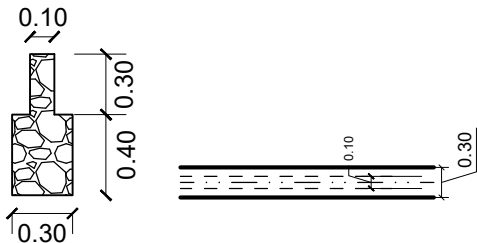
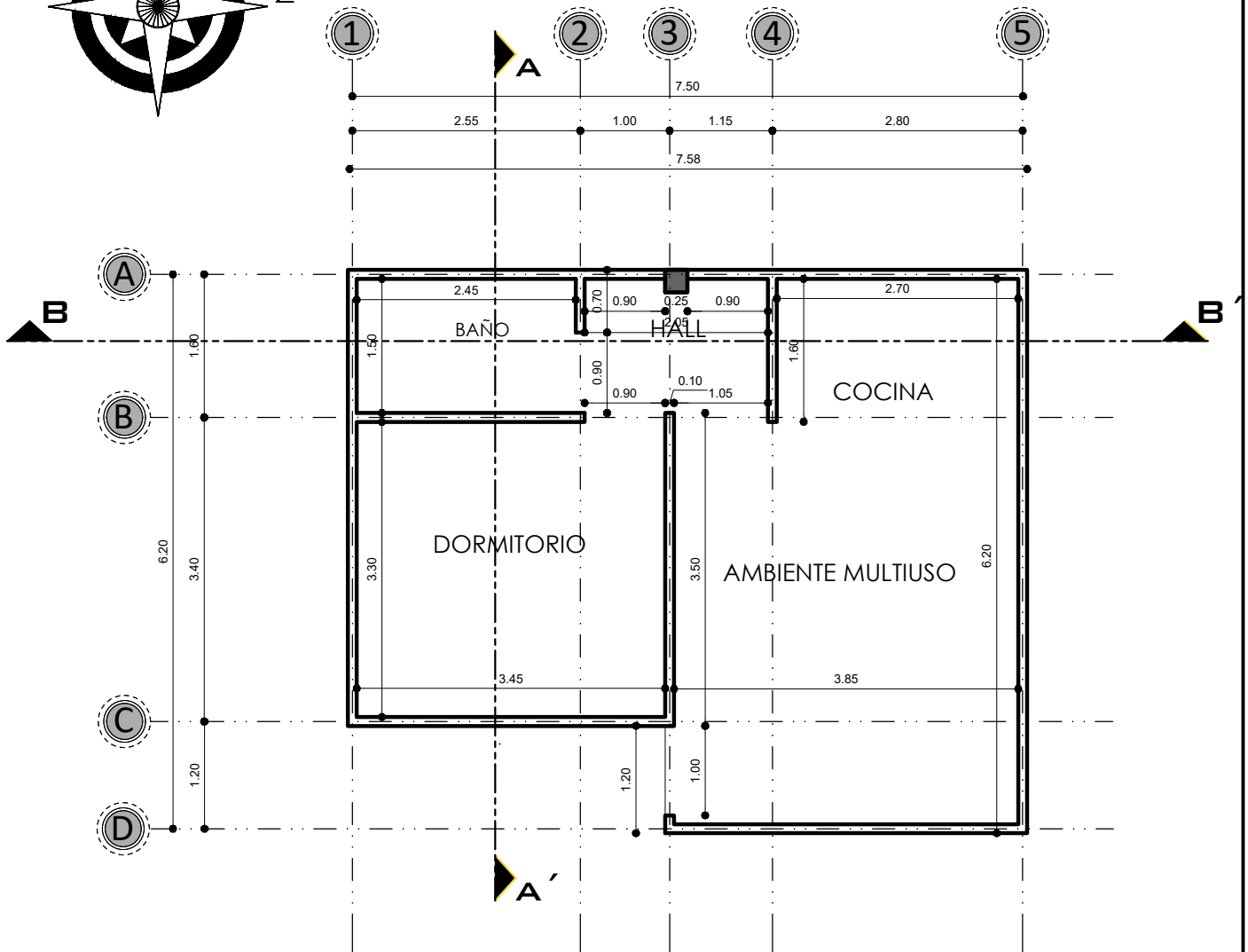
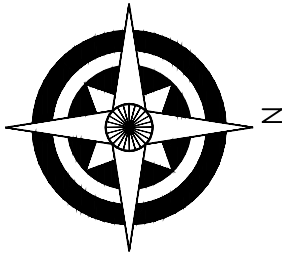

## PLANO DE SOBRECIMENTOS

ESCALA: 1:75

AGENCIA ESTATAL DE VIVIENDA - AEVIVIENDA	
PROYECTO: PROYECTO DE VIVIENDA CUALITATIVA EN EL MUNICIPIO DE SAN PEDRO DE BUENA VISTA - FASE (XIII) 2023 - POTOSI	
MUNICIPIO: SAN PEDRO DE BUENA VISTA	
PROVINCIA: CHARCAS	DEPARTAMENTO: POTOSI

DISEÑO ARQUITECTÓNICO:	REVISADO Y APROBADO:	FECHA: NOVIEMBRE/2023
		SUPERFICIE: 47.52 m2
		LAMINA: 2/29

# MODULO 1: RENOVACION TIPO 1

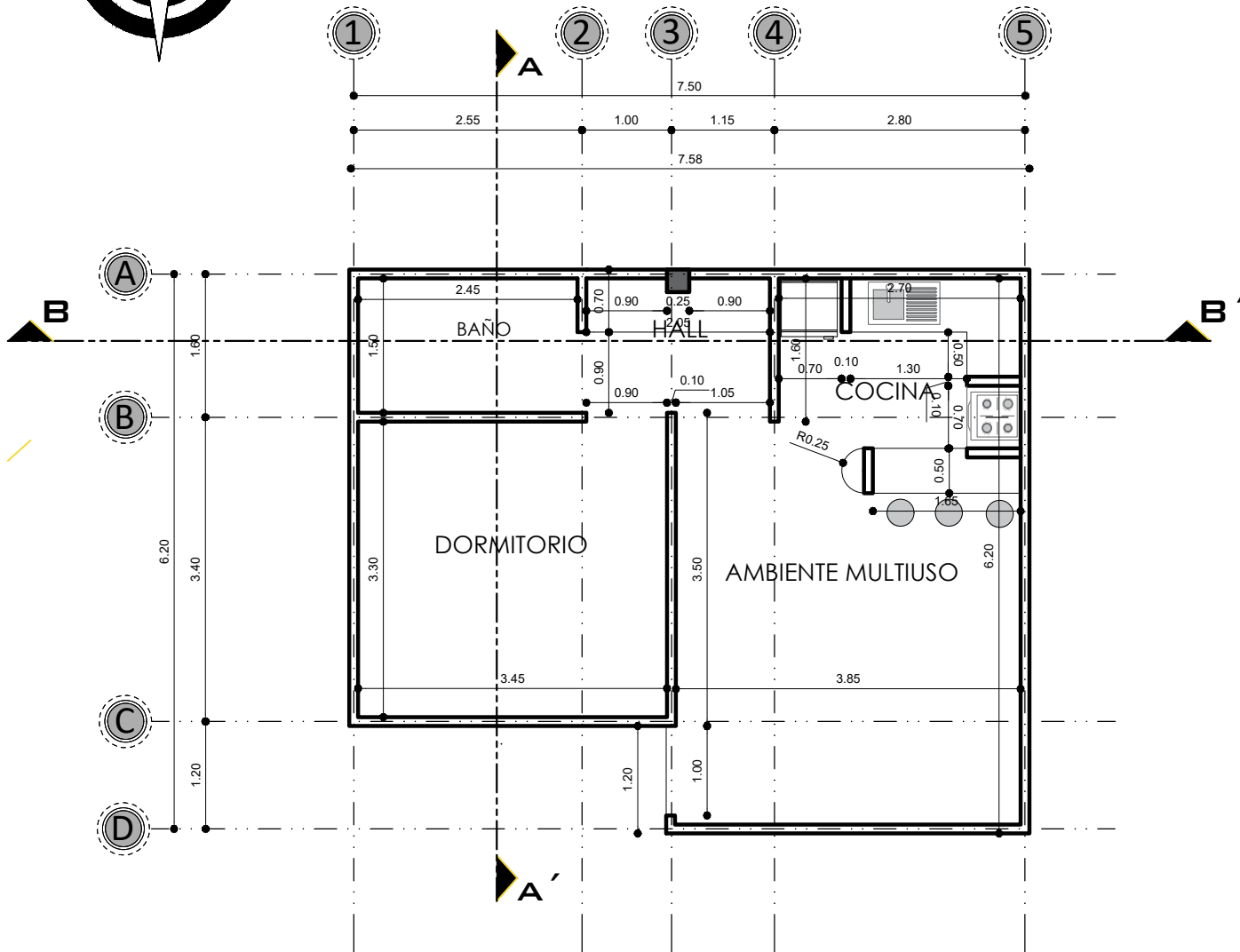
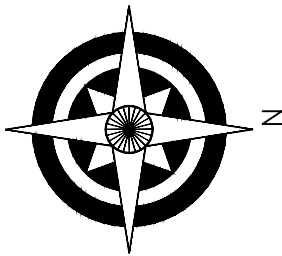

**PLANO DE MUROS**  
ESCALA: 1:75

AGENCIA ESTATAL DE VIVIENDA - AEVIVIENDA	
PROYECTO: PROYECTO DE VIVIENDA CUALITATIVA EN EL MUNICIPIO DE SAN PEDRO DE BUENA VISTA - FASE (XIII) 2023 - POTOSI	
MUNICIPIO: SAN PEDRO DE BUENA VISTA	
PROVINCIA: CHARCAS	DEPARTAMENTO: POTOSI

DISEÑO ARQUITECTÓNICO:	REVISADO Y APROBADO:	FECHA: NOVIEMBRE/2023
		SUPERFICIE: 47.52 m2
		LAMINA: <b>3/29</b>

# MODULO 1: RENOVACION TIPO 1

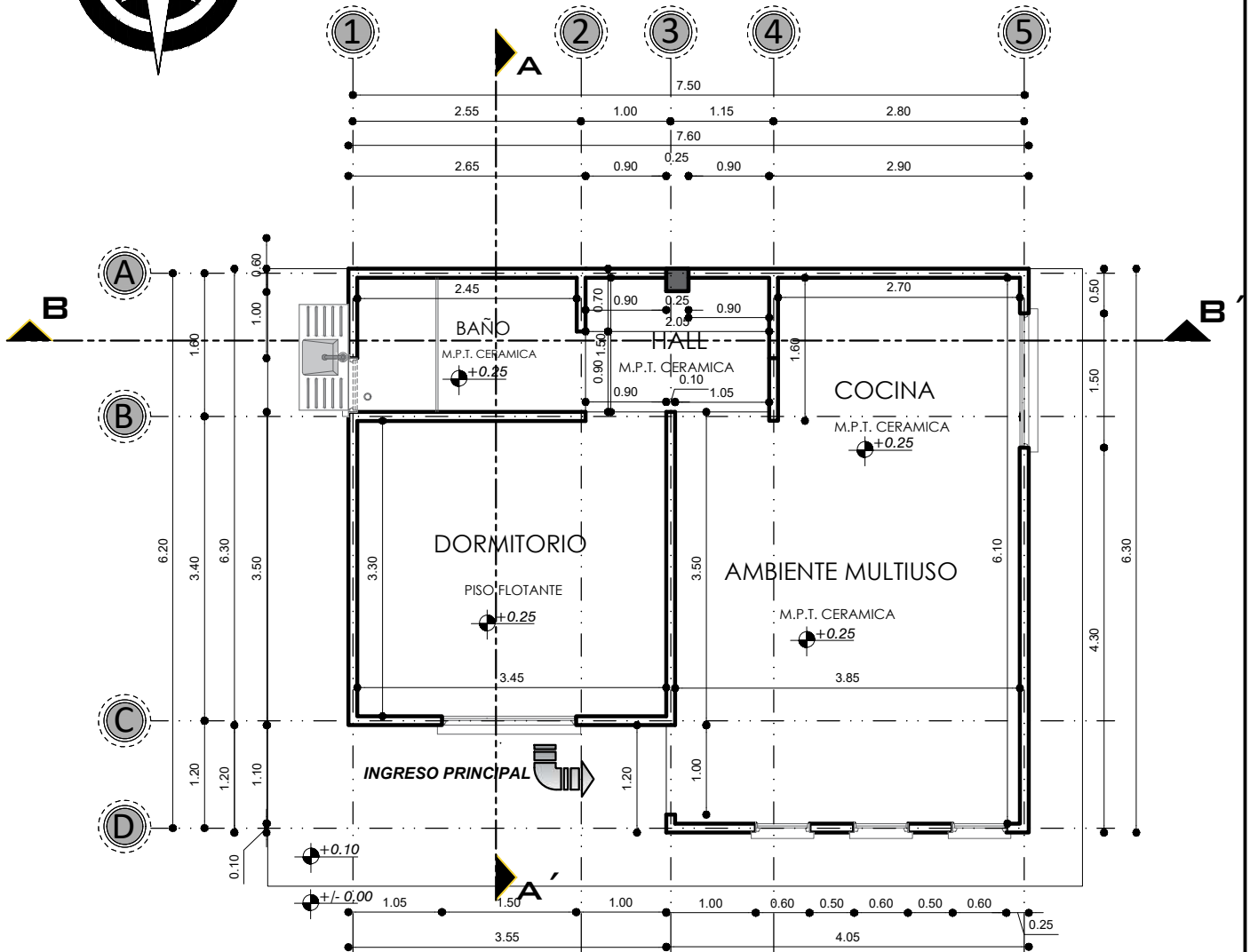
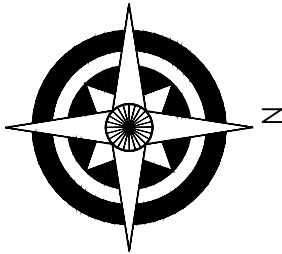

## PLANTA ACOTADA ESCALA: 1:75

AGENCIA ESTATAL DE VIVIENDA - AEVIVIENDA	
PROYECTO: PROYECTO DE VIVIENDA CUALITATIVA EN EL MUNICIPIO DE SAN PEDRO DE BUENA VISTA - FASE (XIII) 2023 - POTOSI	
MUNICIPIO: SAN PEDRO DE BUENA VISTA	
PROVINCIA: CHARCAS	DEPARTAMENTO: POTOSI

DISEÑO ARQUITECTÓNICO:	REVISADO Y APROBADO:	FECHA: NOVIEMBRE/2023
		SUPERFICIE: 47.52 m2
		LAMINA: 4/29

# MODULO 1: RENOVACION TIPO 1

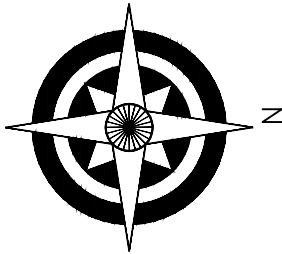

## PLANTA AMOBLADA ESCALA: 1:75

AGENCIA ESTATAL DE VIVIENDA - AEVIVIENDA	
PROYECTO: PROYECTO DE VIVIENDA CUALITATIVA EN EL MUNICIPIO DE SAN PEDRO DE BUENA VISTA - FASE (XIII) 2023 - POTOSI	
MUNICIPIO: SAN PEDRO DE BUENA VISTA	
PROVINCIA: CHARCAS	DEPARTAMENTO: POTOSI

DISEÑO ARQUITECTÓNICO:	REVISADO Y APROBADO:	FECHA: NOVIEMBRE/2023
		SUPERFICIE: 47.52 m <sup>2</sup>
		LAMINA: 5/ 29

# MODULO 1: RENOVACION TIPO 1

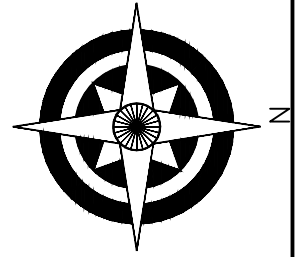

DETALLE DE VIGA 1

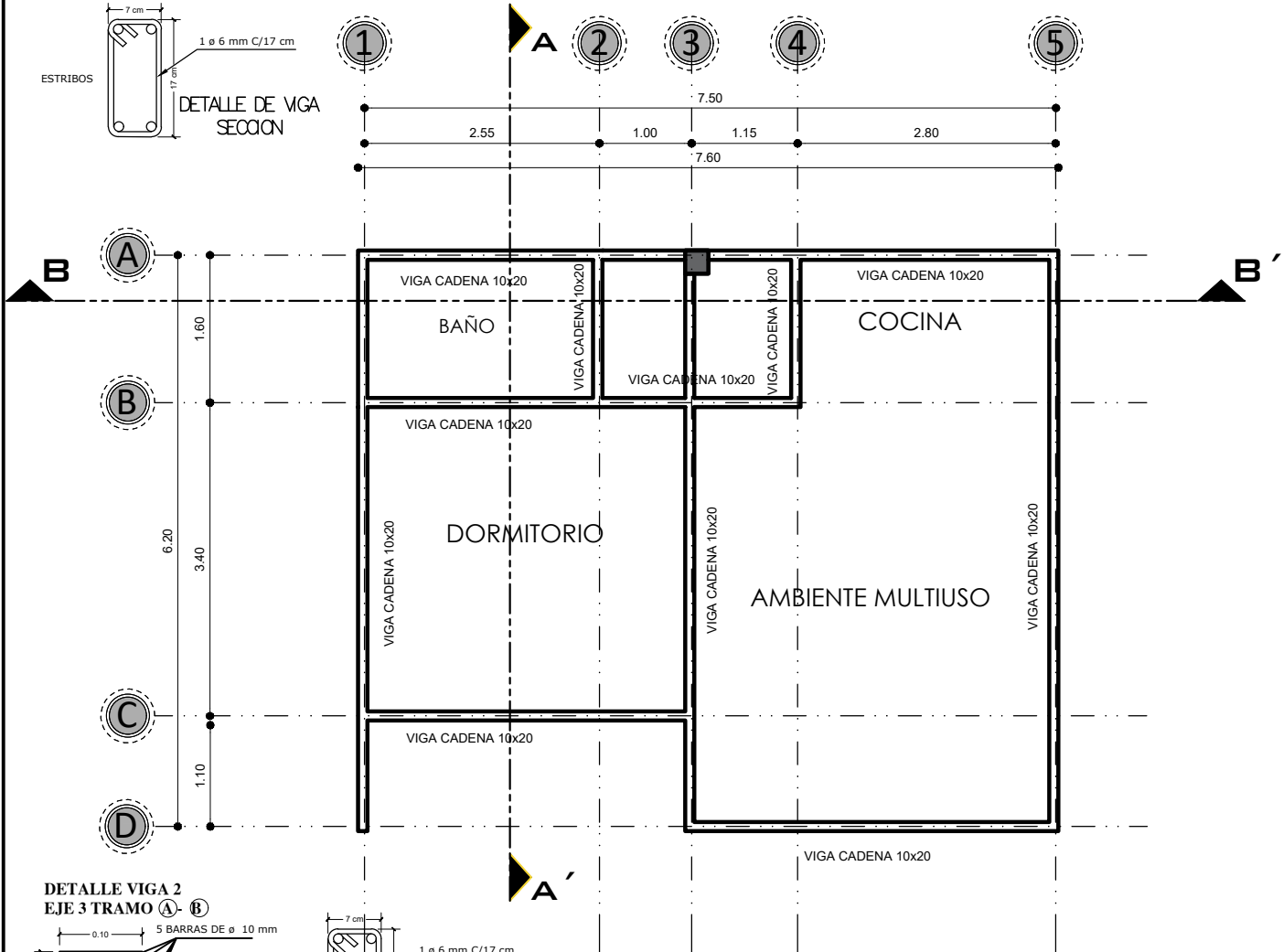
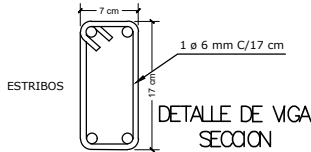
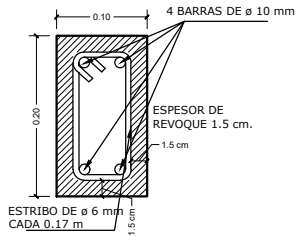

DETALLE VIGA 2 EJE 3 TRAMO (A-B)

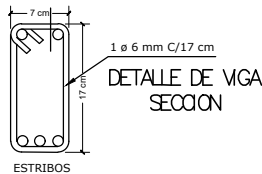
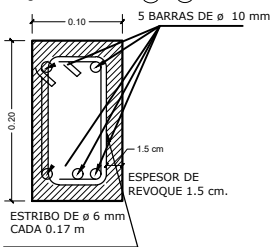

## PLANO DE VIGAS ESCALA: 1:75

AGENCIA ESTATAL DE VIVIENDA - AEVIVIENDA	
PROYECTO: PROYECTO DE VIVIENDA CUALITATIVA EN EL MUNICIPIO DE SAN PEDRO DE BUENA VISTA - FASE (XIII) 2023 - POTOSI	
MUNICIPIO: SAN PEDRO DE BUENA VISTA	
PROVINCIA: CHARCAS	DEPARTAMENTO: POTOSI

DISEÑO ARQUITECTÓNICO:	REVISADO Y APROBADO:	FECHA: NOVIEMBRE/2023
		SUPERFICIE: 47.52 m <sup>2</sup>
		LAMINA: 6/29

# MODULO 1: RENOVACION TIPO 1

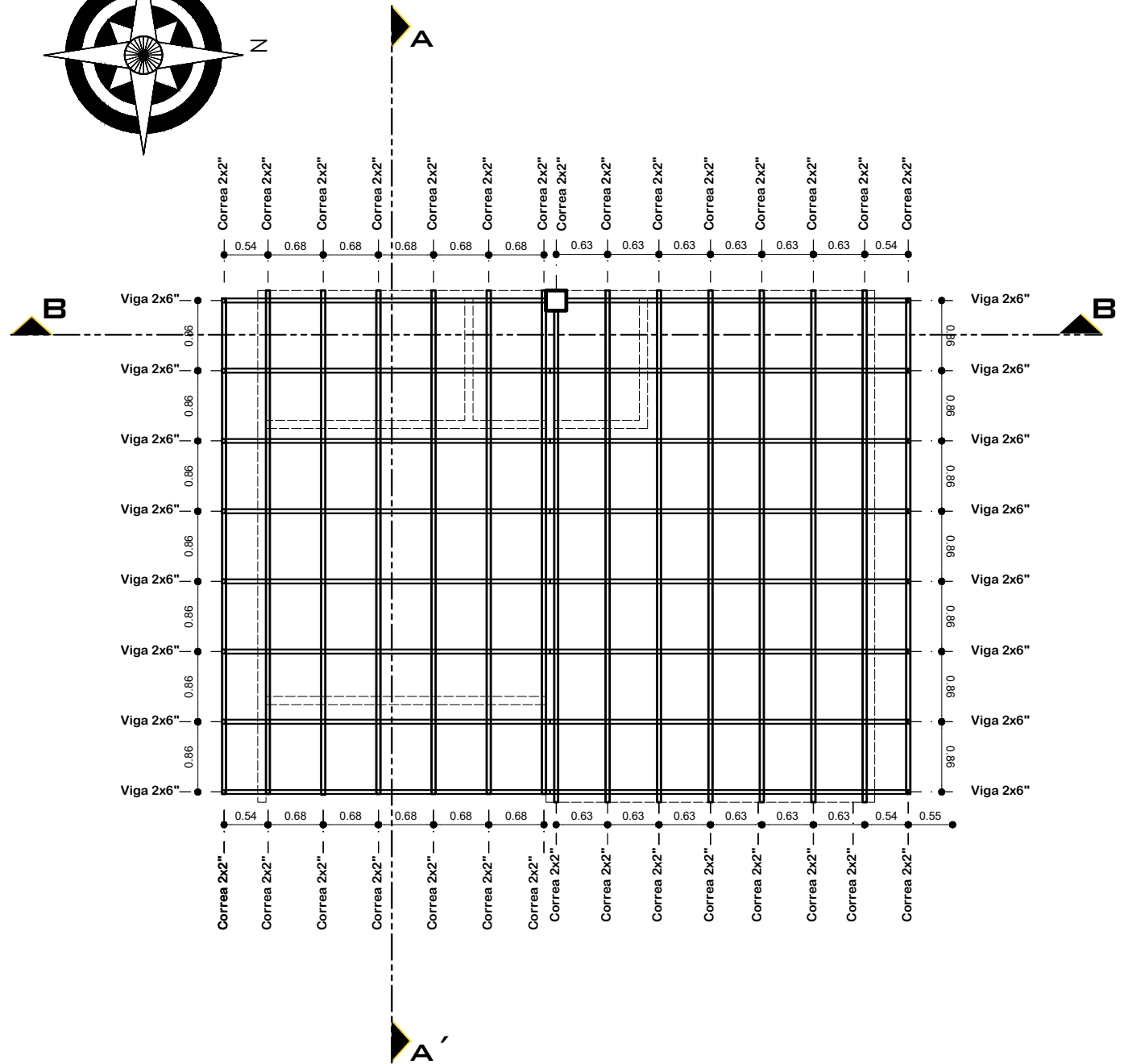
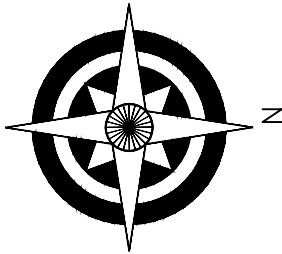

## PLANO DE MADERAN ESCALA: 1:75

AGENCIA ESTATAL DE VIVIENDA - AEVIVIENDA	
PROYECTO: PROYECTO DE VIVIENDA CUALITATIVA EN EL MUNICIPIO DE SAN PEDRO DE BUENA VISTA - FASE (XIII) 2023 - POTOSI	
MUNICIPIO: SAN PEDRO DE BUENA VISTA	
PROVINCIA: CHARCAS	DEPARTAMENTO: POTOSI

DISEÑO ARQUITECTÓNICO:	REVISADO Y APROBADO:	FECHA: NOVIEMBRE/2023
		SUPERFICIE: 47.52 m <sup>2</sup>
		LAMINA: 7/ 29

# MODULO 1: RENOVACION TIPO 1

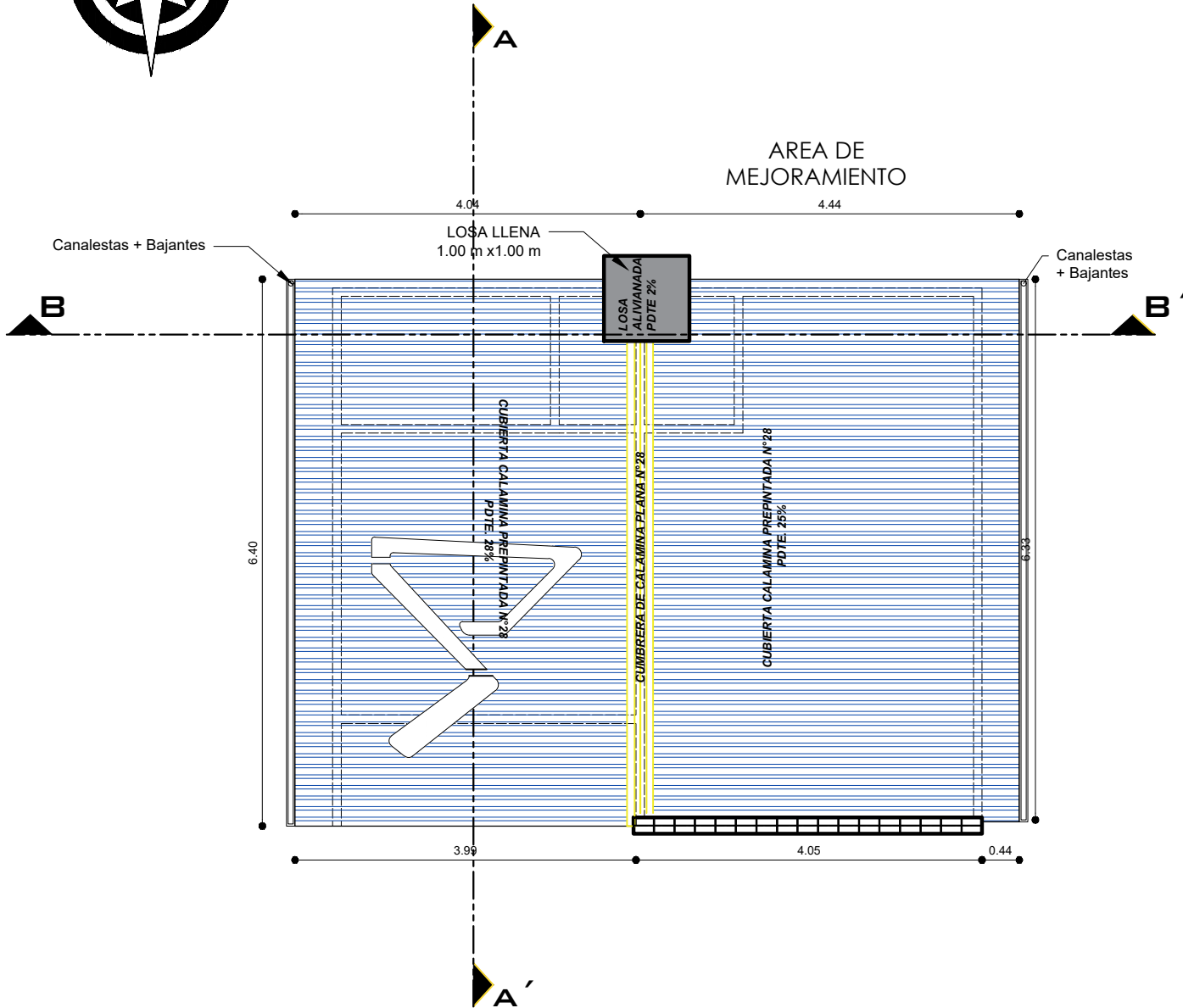
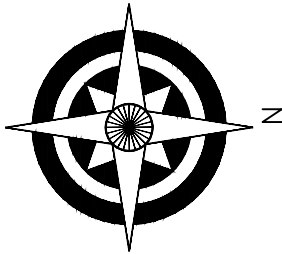

## PLANO DE CUBIERTAS ESCALA: 1:75

AGENCIA ESTATAL DE VIVIENDA - AEVIVIENDA	
PROYECTO: PROYECTO DE VIVIENDA CUALITATIVA EN EL MUNICIPIO DE SAN PEDRO DE BUENA VISTA - FASE (XIII) 2023 - POTOSI	
MUNICIPIO: SAN PEDRO DE BUENA VISTA	
PROVINCIA: CHARCAS	DEPARTAMENTO: POTOSI

DISEÑO ARQUITECTÓNICO:	REVISADO Y APROBADO:	FECHA: NOVIEMBRE/2023
		SUPERFICIE: 47.52 m2
		LAMINA: 8/29



# MODULO 1: RENOVACION TIPO 1

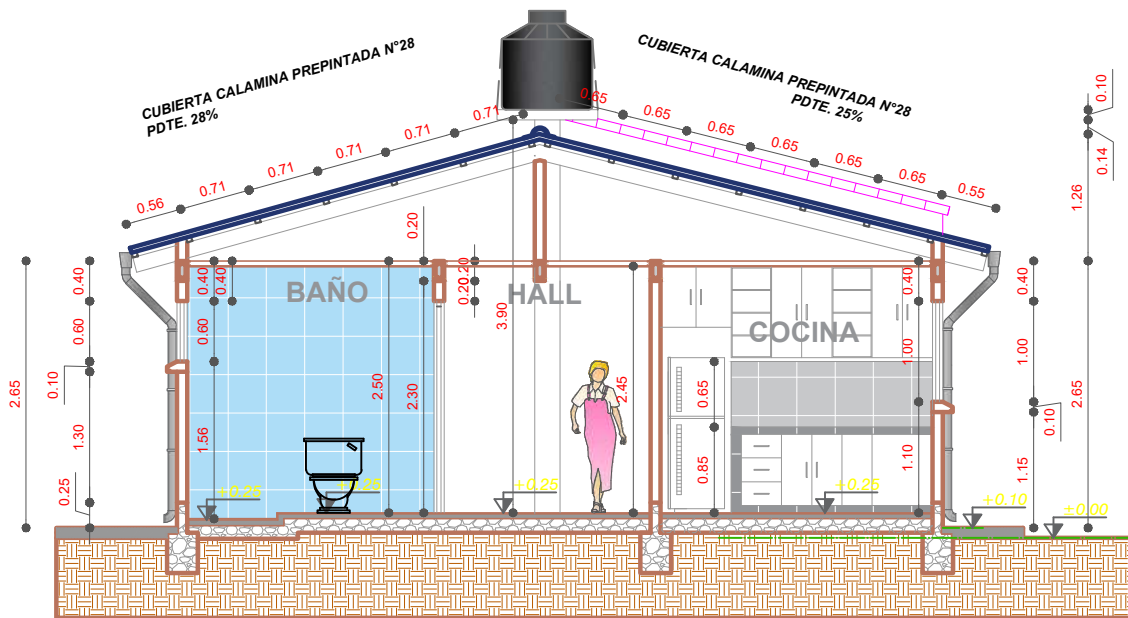

**CORTE B-B'**  
ESCALA: 1:75

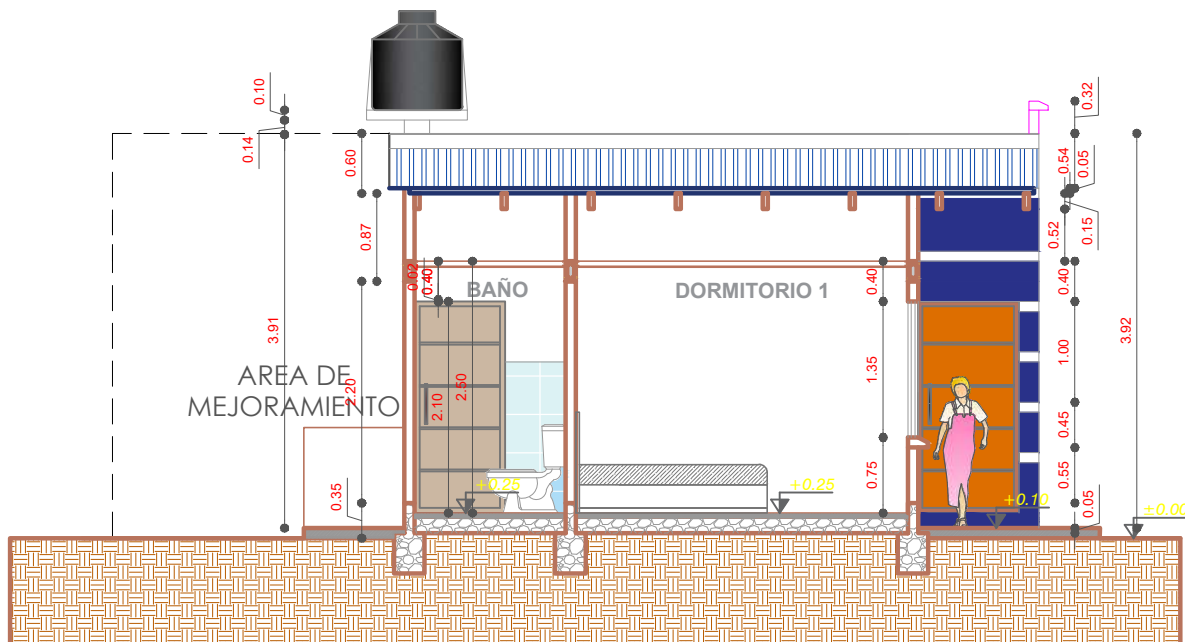

**CORTE A-A'**  
ESCALA: 1:75

AGENCIA ESTATAL DE VIVIENDA - AEVIVIENDA

PROYECTO: PROYECTO DE VIVIENDA CUALITATIVA EN EL MUNICIPIO DE SAN PEDRO DE BUENA VISTA - FASE (XIII) 2023 - POTOSI

MUNICIPIO: SAN PEDRO DE BUENA VISTA

PROVINCIA: CHARCAS

DEPARTAMENTO: POTOSI

DISEÑO ARQUITECTÓNICO:

REVISADO Y APROBADO:

FECHA: NOVIEMBRE/2023

SUPERFICIE: 47.52 m2

LAMINA:

**9/29**

# MODULO 1: RENOVACION TIPO 1

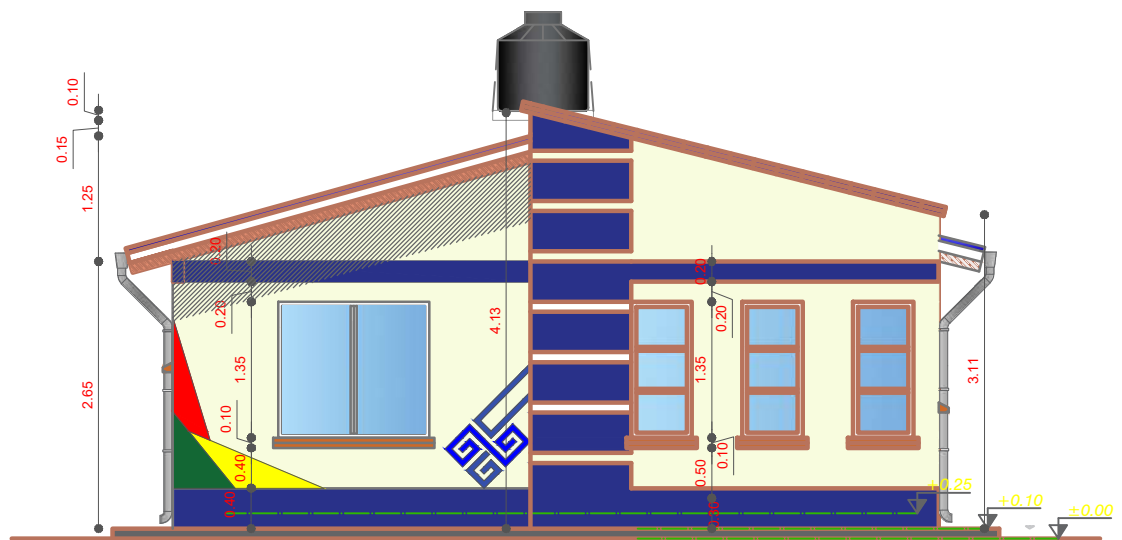

**ELEVACION FRONTAL**  
ESCALA: 1:75

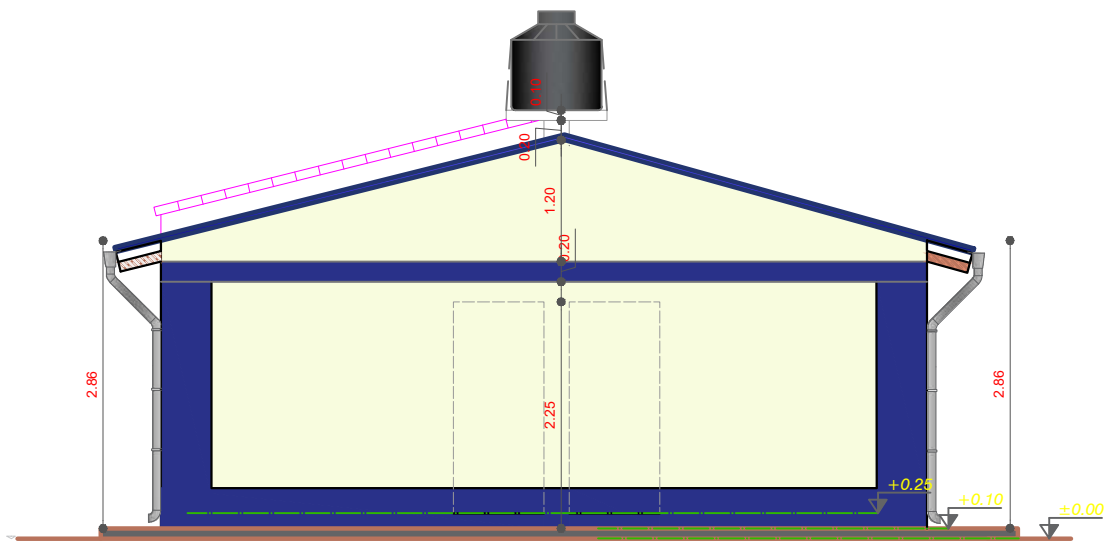

**ELEVACION POSTERIOR**  
ESCALA: 1:75

<b>AGENCIA ESTATAL DE VIVIENDA - AEVIVIENDA</b>	
PROYECTO: PROYECTO DE VIVIENDA CUALITATIVA EN EL MUNICIPIO DE SAN PEDRO DE BUENA VISTA - FASE (XIII) 2023 - POTOSI	
MUNICIPIO: SAN PEDRO DE BUENA VISTA	
PROVINCIA: CHARCAS	DEPARTAMENTO: POTOSI

DISEÑO ARQUITECTÓNICO:	REVISADO Y APROBADO:	FECHA: <b>NOVIEMBRE/2023</b>
		SUPERFICIE: <b>47.52 m2</b>
		LAMINA: <b>10/29</b>

# MODULO 1: RENOVACION TIPO 1



## ELEVACION LATERAL IZQUIERDO

ESCALA: 1:75

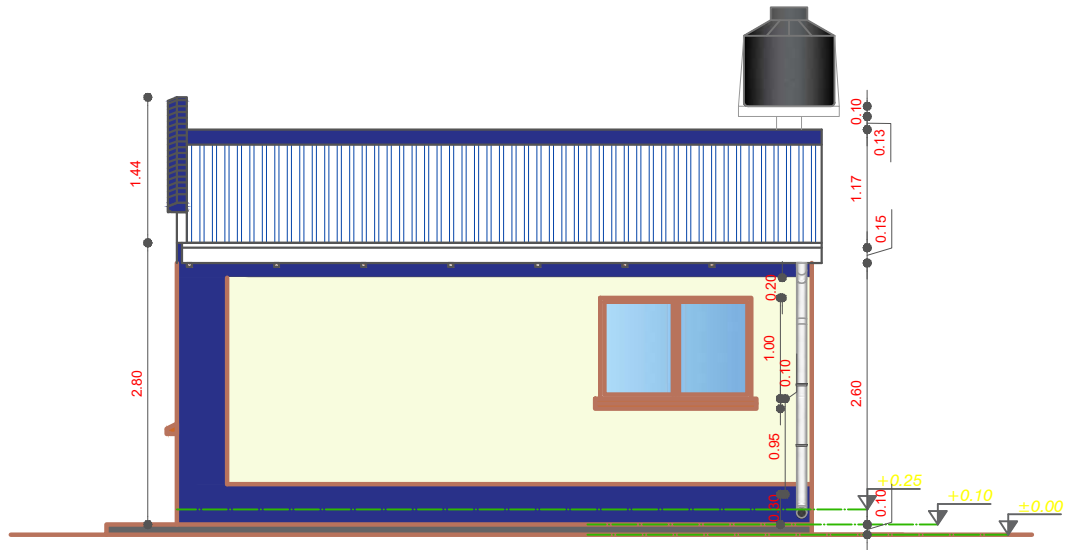

## ELEVACION LATERAL DERECHO

ESCALA: 1:75

AGENCIA ESTATAL DE VIVIENDA - AEVIVIENDA

PROYECTO: PROYECTO DE VIVIENDA CUALITATIVA EN EL MUNICIPIO DE SAN PEDRO DE BUENA VISTA - FASE (XIII) 2023 - POTOSI

MUNICIPIO: SAN PEDRO DE BUENA VISTA

PROVINCIA: CHARCAS

DEPARTAMENTO: POTOSI

DISEÑO ARQUITECTÓNICO:

REVISADO Y APROBADO:

FECHA: NOVIEMBRE/2023

SUPERFICIE: 47.52 m2

LAMINA:

11/29

# MODULO 1: RENOVACION TIPO 1

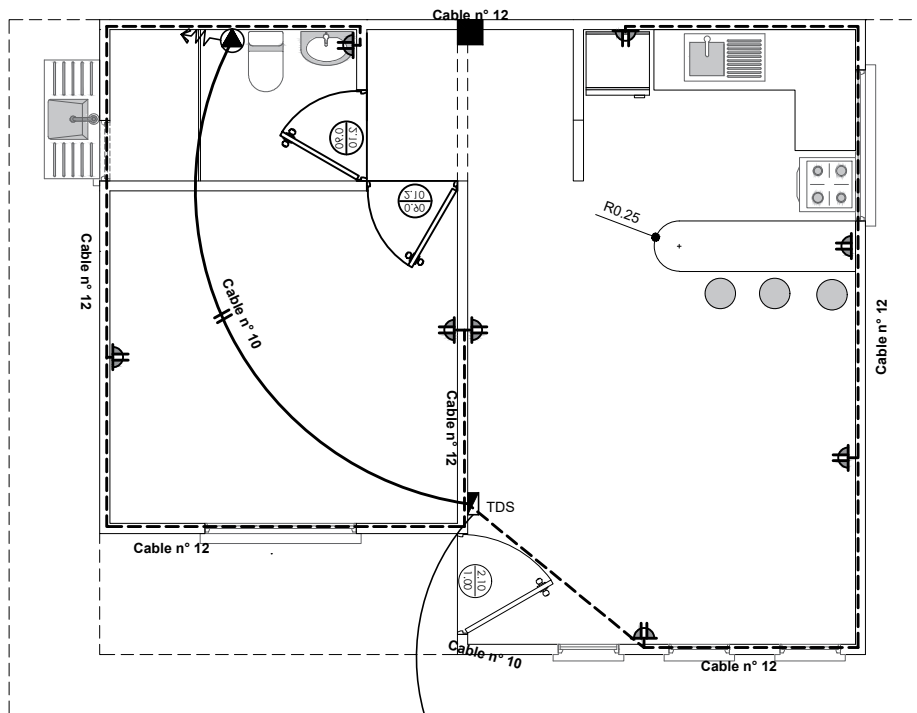
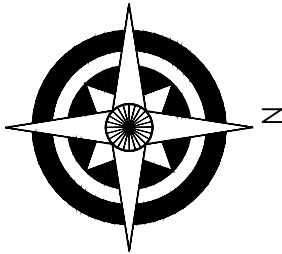

SIMBOLOGIA	
	TDS TABLERO DE DISTRIBUCION SECUNDARIO
	CIRCUITO DE TOMA CORRIENTES
	TOMA DE FUERZA
	TOMA CORRIENTE DOBLE

A MEDIDOR

## INSTALACION ELECTRICA-ILUMINACION

ESCALA: 1:75

AGENCIA ESTATAL DE VIVIENDA - AEVIVIENDA	
PROYECTO: PROYECTO DE VIVIENDA CUALITATIVA EN EL MUNICIPIO DE SAN PEDRO DE BUENA VISTA - FASE (XIII) 2023 - POTOSI	
MUNICIPIO: SAN PEDRO DE BUENA VISTA	
PROVINCIA: CHARCAS	DEPARTAMENTO: POTOSI

DISEÑO ARQUITECTÓNICO:	REVISADO Y APROBADO:	FECHA: NOVIEMBRE/2023
		SUPERFICIE: 47.52 m2
		LAMINA: 12/ 29

# MODULO 1: RENOVACION TIPO 1

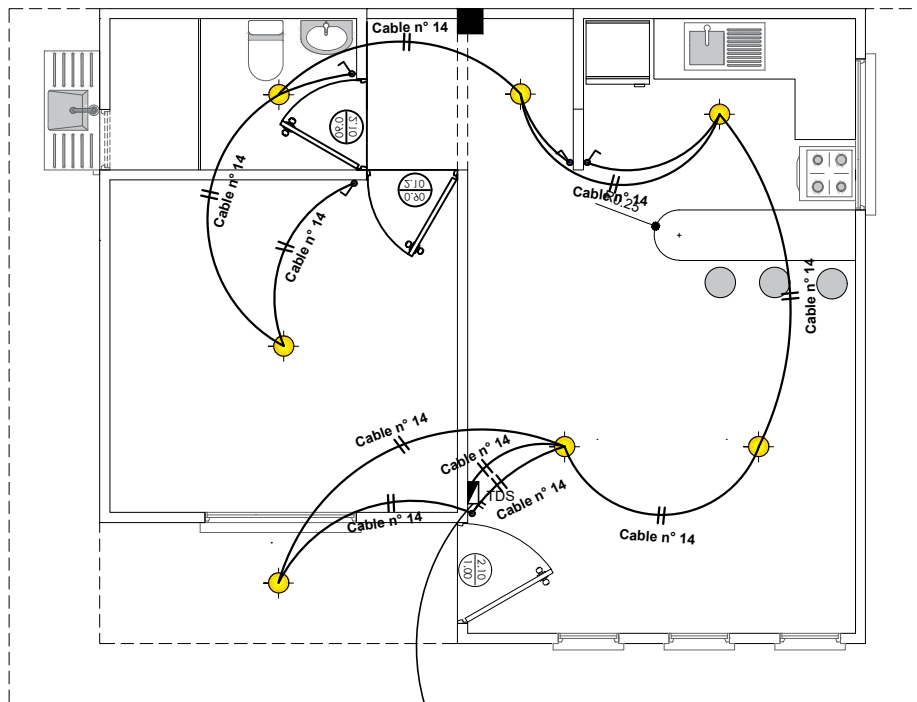
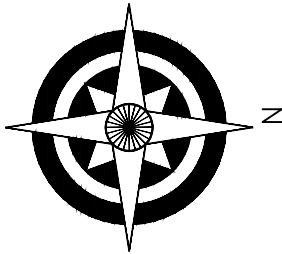

SIMBOLOGIA	
	TDS TABLERO DE DISTRIBUCION SECUNDARIO
	CIRCUITO DE ILUMINACION
	PUNTO DE ILUMINACION
	INTERRUPTOR SIMPLE

A MEDIDOR

## INSTALACION ELECTRICA-TOMACORRIENTE

ESCALA: 1:75

AGENCIA ESTATAL DE VIVIENDA - AEVIVIENDA	
PROYECTO:	PROYECTO DE VIVIENDA CUALITATIVA EN EL MUNICIPIO DE SAN PEDRO DE BUENA VISTA - FASE (XIII) 2023 - POTOSI
MUNICIPIO:	SAN PEDRO DE BUENA VISTA
PROVINCIA:	CHARCAS
DEPARTAMENTO:	POTOSI

DISEÑO ARQUITECTÓNICO:	REVISADO Y APROBADO:	FECHA: NOVIEMBRE/2023
		SUPERFICIE: 47.52 m2
		LAMINA: <b>13/ 29</b>

# MODULO 1: RENOVACION TIPO 1

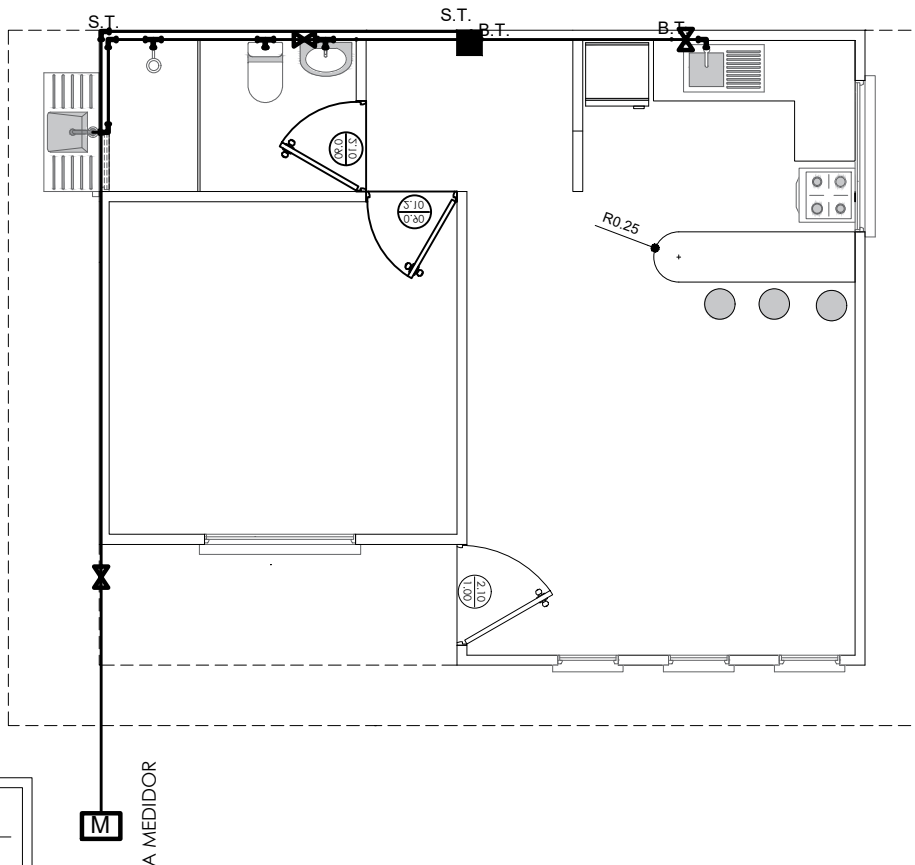
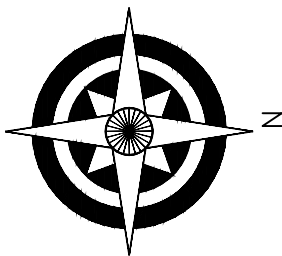

<b>REFERENCIAS:</b>	
—	Tubería de Agua Potable (TAP)
Lavanderia	Lv
Lavamanos	Lm
Inodoro	I
Ducha	Du
Lavaplatos	Lp
Tanque plastico de agua	Tq
<b>SIMBOLOGÍA</b>	
	Ducha
	Union "T"
	Codo a 90°
	Medidor
	Válvula de Paso

## INSTALACION AGUA POTABLE ESCALA: 1:75

<b>AGENCIA ESTATAL DE VIVIENDA - AEVIVIENDA</b>	
PROYECTO: <b>PROYECTO DE VIVIENDA CUALITATIVA EN EL MUNICIPIO DE SAN PEDRO DE BUENA VISTA - FASE (XIII) 2023 - POTOSI</b>	
MUNICIPIO: <b>SAN PEDRO DE BUENA VISTA</b>	
PROVINCIA: <b>CHARCAS</b>	DEPARTAMENTO: <b>POTOSI</b>

DISEÑO ARQUITECTÓNICO:	REVISADO Y APROBADO:	FECHA: <b>NOVIEMBRE/2023</b>
		SUPERFICIE: <b>47.52 m2</b>
		LAMINA: <b>14/29</b>

# MODULO 1: RENOVACION TIPO 1

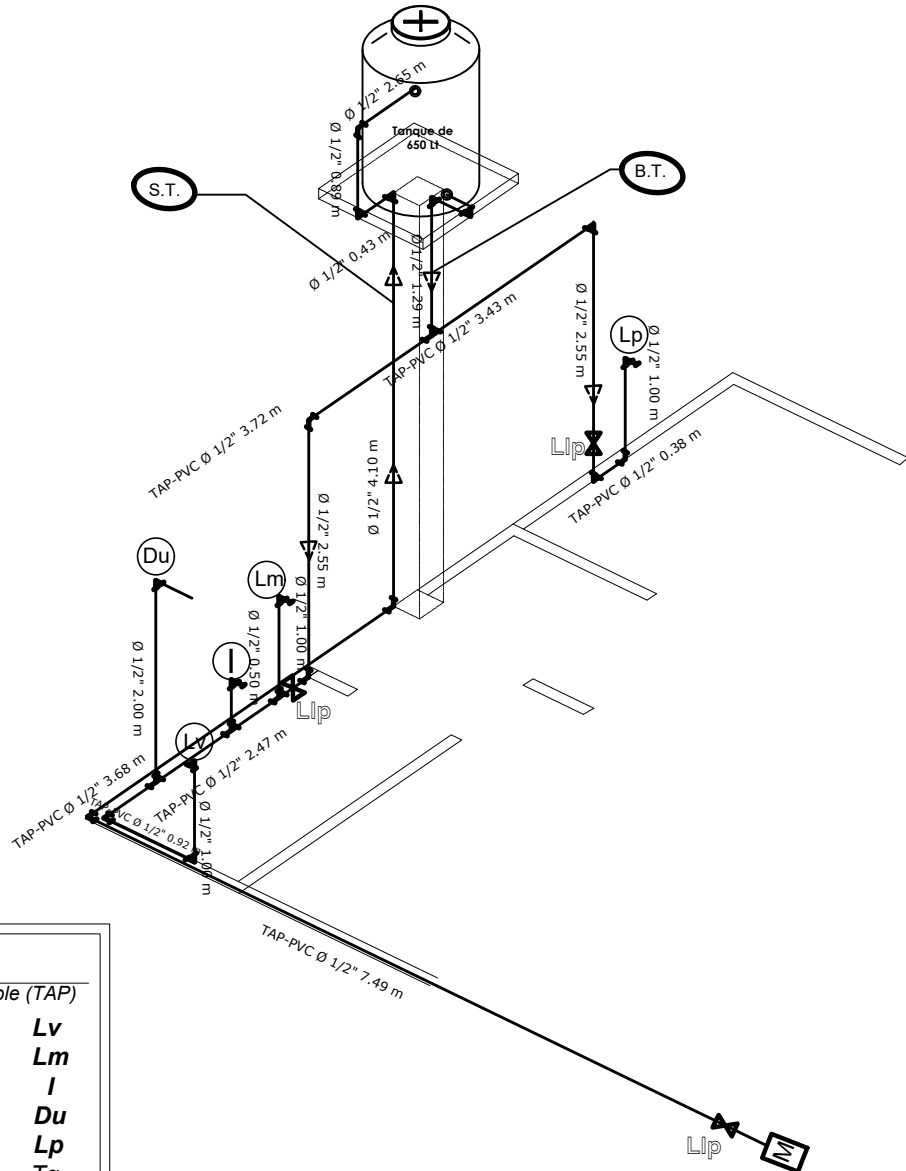

**REFERENCIAS:**

— Tubería de Agua Potable (TAP)

Lavandería Lv  
 Lavamanos Lm  
 Inodoro I  
 Ducha Du  
 Lavaplatos Lp  
 Tanque plástico de agua Tq

**SIMBOLOGÍA**

Ducha  
 Union "T"  
 Codo a 90°  
 Medidor  
 Válvula de Paso

**ISOMETRIA**  
 ESCALA: 1:75

AGENCIA ESTATAL DE VIVIENDA - AEVIVIENDA	
PROYECTO: PROYECTO DE VIVIENDA CUALITATIVA EN EL MUNICIPIO DE SAN PEDRO DE BUENA VISTA - FASE (XIII) 2023 - POTOSI	
MUNICIPIO: SAN PEDRO DE BUENA VISTA	
PROVINCIA: CHARCAS	DEPARTAMENTO: POTOSI

DISÑO ARQUITECTÓNICO:	REVISADO Y APROBADO:	FECHA: NOVIEMBRE/2023
		SUPERFICIE: 47.52 m2
		LAMINA: 15/29

# MODULO 1: RENOVACION TIPO 1

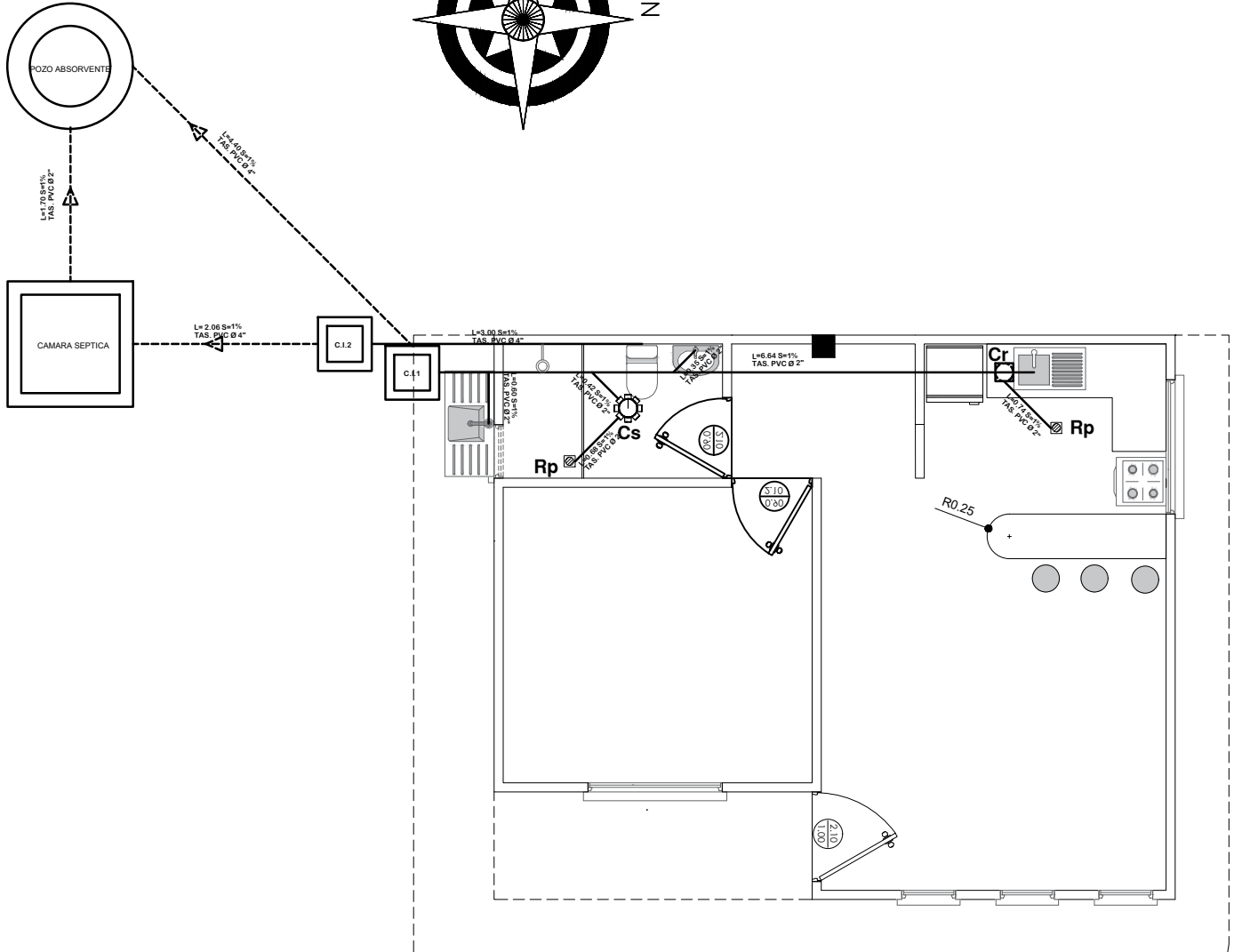
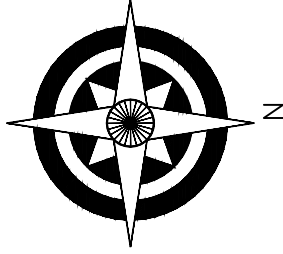

## SIMBOLOGIA

	TUBERIA SANITARIA DE P.V.C.
	YEE DE REDUCCION DE P.V.C. 4" A 2"
	YEE DE P.V.C. 2"
	CODO DE P.V.C. 2"
	CAJA SIFONISADA
	CI CAMARA DE INSPECCION
	Car CAJA DE REGISTRO
	Rp REJILLA DE PISO

## INSTALACION SANITARIA ESCALA: 1:75

AGENCIA ESTATAL DE VIVIENDA - AEVIVIENDA

PROYECTO: PROYECTO DE VIVIENDA CUALITATIVA EN EL MUNICIPIO DE SAN PEDRO DE BUENA VISTA - FASE (XIII) 2023 - POTOSI

MUNICIPIO: SAN PEDRO DE BUENA VISTA

PROVINCIA: CHARCAS

DEPARTAMENTO: POTOSI

DISEÑO ARQUITECTÓNICO:

REVISADO Y APROBADO:

FECHA: NOVIEMBRE/2023

SUPERFICIE: 47.52 m2

LAMINA:

16/ 29



# MODULO 1: RENOVACION TIPO 1

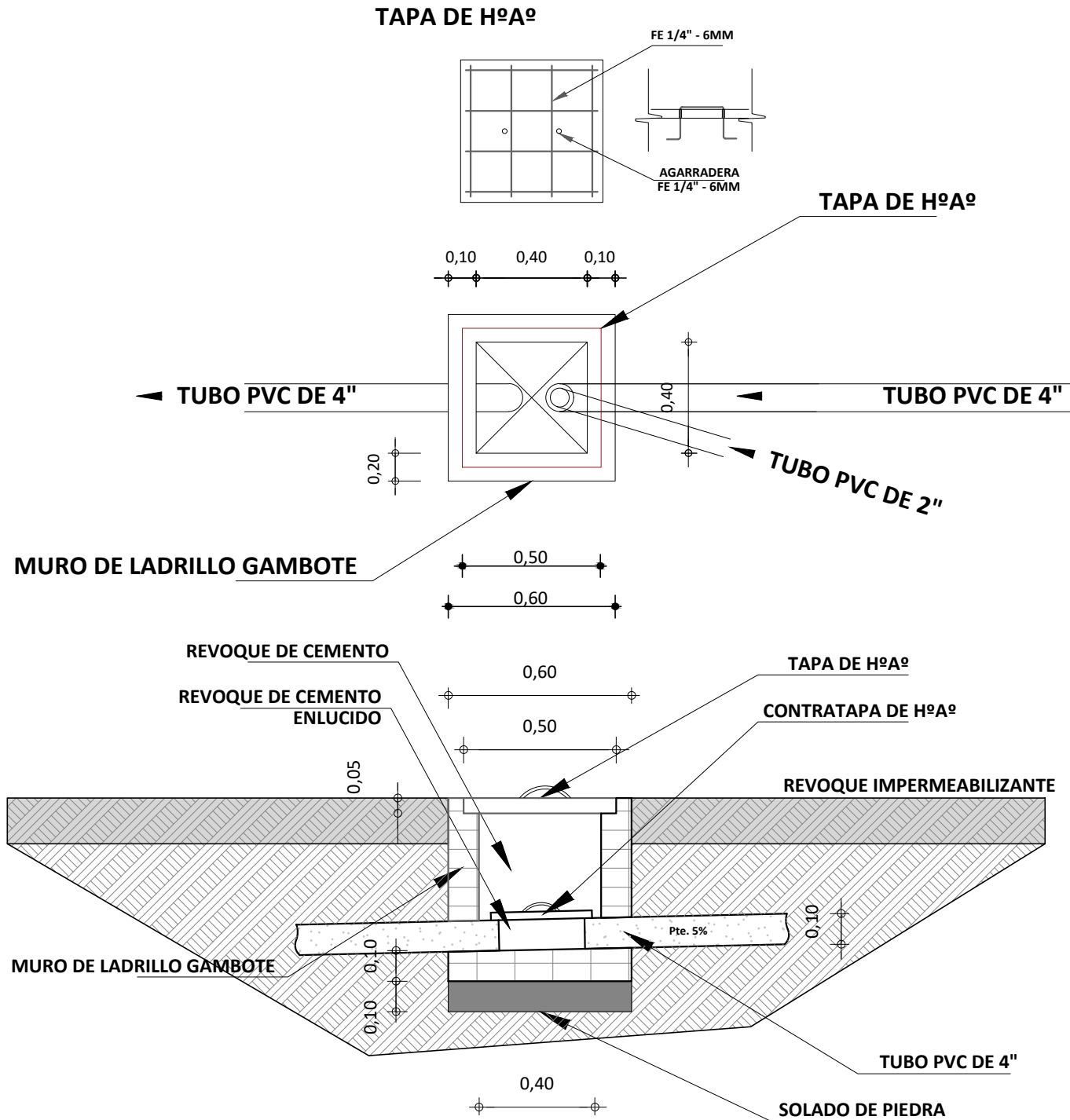

## DETALLE DE CAMARA DE INSPECCION

ESCALA: 1:25

AGENCIA ESTATAL DE VIVIENDA - AEVIVIENDA	
PROYECTO: PROYECTO DE VIVIENDA CUALITATIVA EN EL MUNICIPIO DE SAN PEDRO DE BUENA VISTA - FASE (XIII) 2023 - POTOSI	
MUNICIPIO: SAN PEDRO DE BUENA VISTA	
PROVINCIA: CHARCAS	DEPARTAMENTO: POTOSI

DISEÑO ARQUITECTÓNICO:	REVISADO Y APROBADO:	FECHA: NOVIEMBRE/2023
		SUPERFICIE: 47.52 m2
		LAMINA: 17/ 29

# MODULO 1: RENOVACION TIPO 1

## TAPA DE HºAº POZO DE ABSORCION

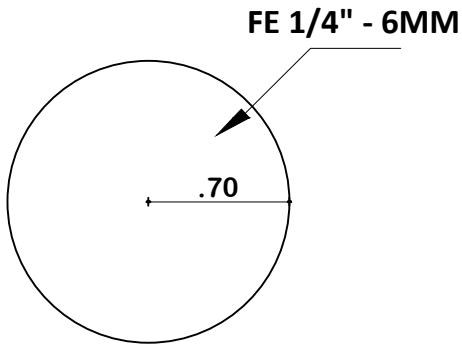

PLANTA

## TAPA DE HºAº CAMARA SEPTICA

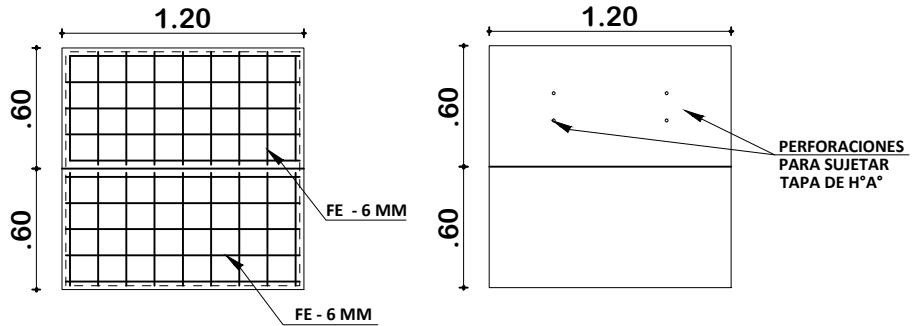

PLANTA

### DETALLE CONSTRUCTIVOS POZO DE ABSORCION Y CAMARA SEPTICA ESCALA: 1:50

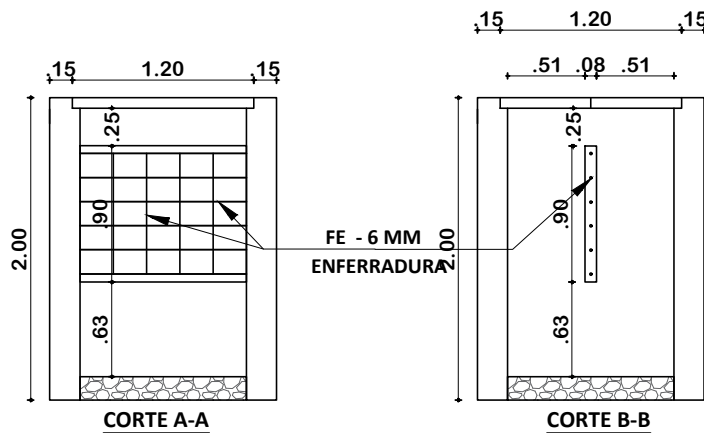

### INSTALACION SANITARIA ESCALA: 1:75

AGENCIA ESTATAL DE VIVIENDA - AEVIVIENDA	
PROYECTO: PROYECTO DE VIVIENDA CUALITATIVA EN EL MUNICIPIO DE SAN PEDRO DE BUENA VISTA - FASE (XIII) 2023 - POTOSI	
MUNICIPIO: SAN PEDRO DE BUENA VISTA	
PROVINCIA: CHARCAS	DEPARTAMENTO: POTOSI

DISEÑO ARQUITECTÓNICO:	REVISADO Y APROBADO :	FECHA: NOVIEMBRE/2023
		SUPERFICIE: 47.52 m2
		LAMINA: <b>18/ 29</b>

# MODULO 1: RENOVACION TIPO 1

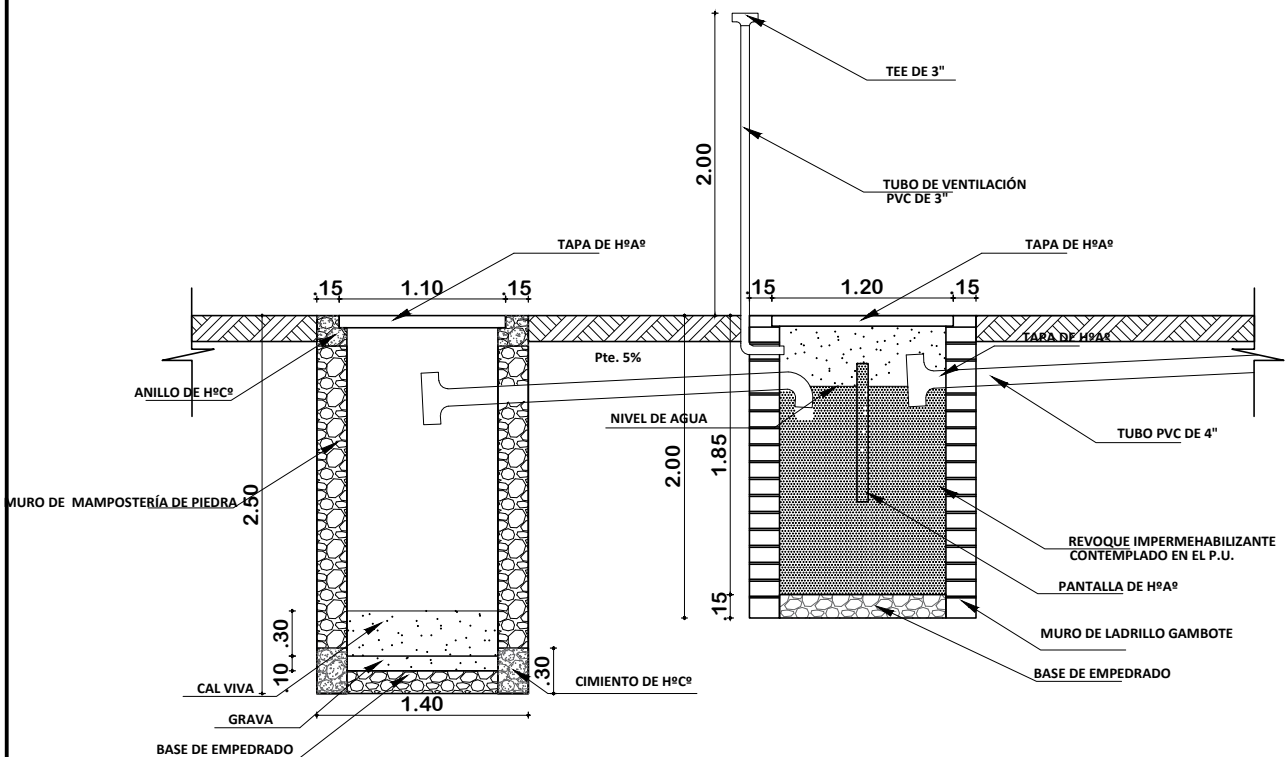
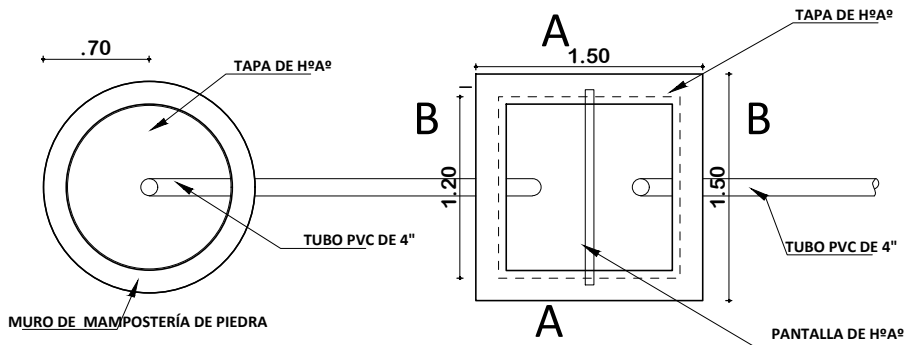

**POZO ABSORVENTE H=2.50m**  
 TEE 4" PZA 1  
 TUBERIA 4" ML 4

**CÁMARA SÉPTICA**  
 CODO 4" PZA 1  
 TEE 4" PZA 1  
 TUBERIA 4" ML 4

## PLANO INSTALACION CAMARA Y POZO ABSORVENTE ESCALA: 1:75

AGENCIA ESTATAL DE VIVIENDA - AEVIVIENDA	
PROYECTO: PROYECTO DE VIVIENDA CUALITATIVA EN EL MUNICIPIO DE SAN PEDRO DE BUENA VISTA - FASE (XIII) 2023 - POTOSI	
MUNICIPIO: SAN PEDRO DE BUENA VISTA	
PROVINCIA: CHARCAS	DEPARTAMENTO: POTOSI

DISEÑO ARQUITECTÓNICO:	REVISADO Y APROBADO:	FECHA: NOVIEMBRE/2023
		SUPERFICIE: 47.52 m2
		LAMINA:
		<b>19/ 29</b>

# MODULO 1: RENOVACION TIPO 1

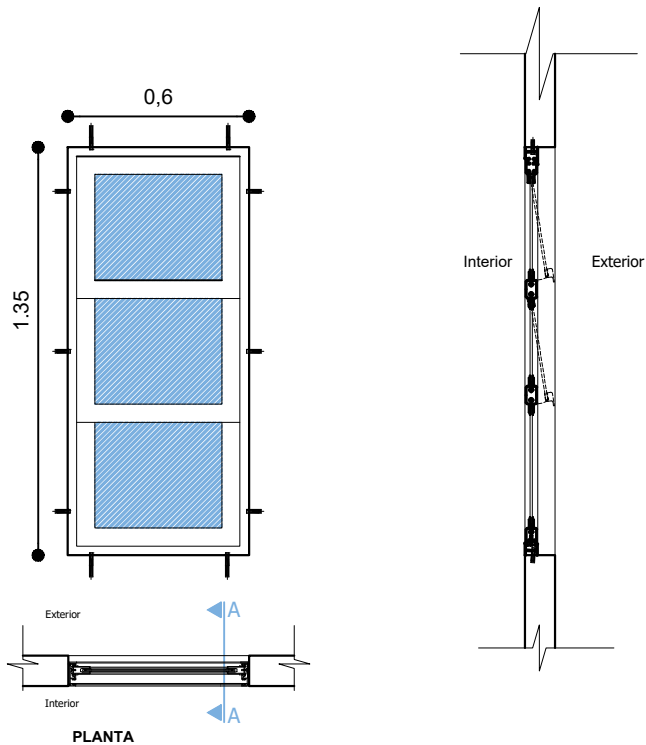

## VENTANA TIPO 1

### DETALLE VENTANA DE ALUMINIO 0,60 x 1,35

ESC: 1:25

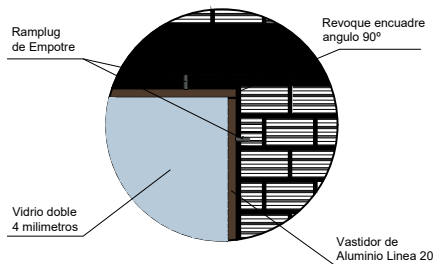
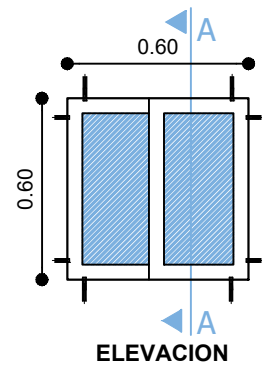

## VENTANA TIPO 3

### DETALLE VENTANA DE ALUMINIO 0,60 x 0.60

ESC: 1:25

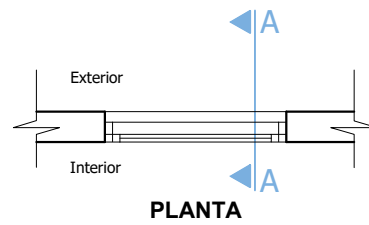
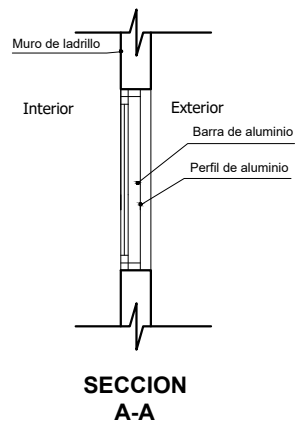

AGENCIA ESTATAL DE VIVIENDA - AEVIENDA	
PROYECTO: PROYECTO DE VIVIENDA CUALITATIVA EN EL MUNICIPIO DE SAN PEDRO DE BUENA VISTA - FASE (XIII) 2023 - POTOSI	
MUNICIPIO: SAN PEDRO DE BUENA VISTA	
PROVINCIA: CHARCAS	DEPARTAMENTO: POTOSI

DISEÑO ARQUITECTÓNICO:	REVISADO Y APROBADO :	FECHA: NOVIEMBRE/2023
		SUPERFICIE: 47.52 m2
		LAMINA: 20/ 29

# MODULO 1: RENOVACION TIPO 1

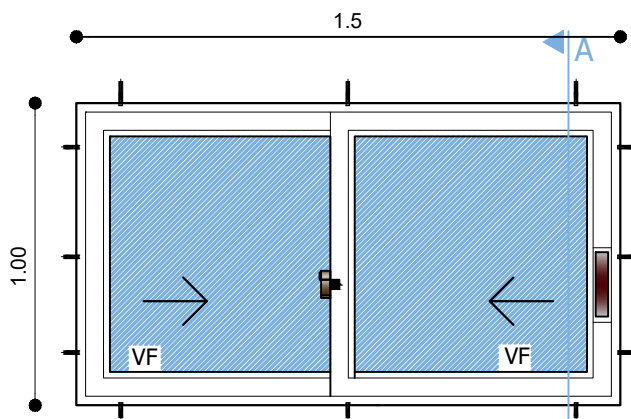

ELEVACION

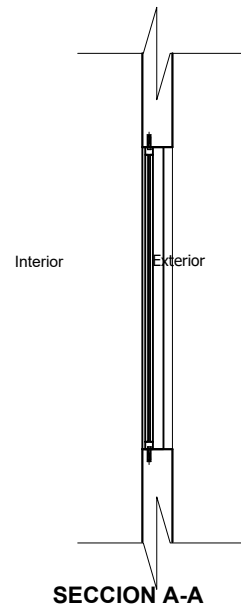

SECCION A-A

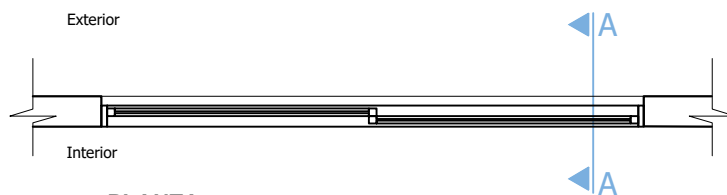

PLANTA

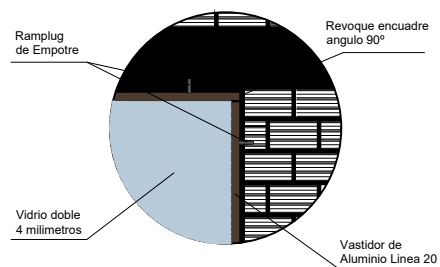
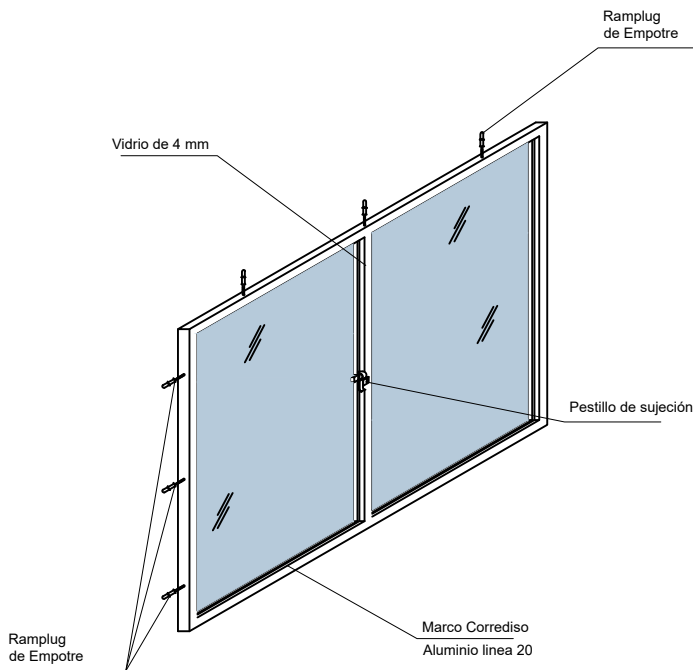

## VENTANA TIPO 2 DETALLE VENTANA DE ALUMINIO 1,00 X 1,50

ESC: 1:25

AGENCIA ESTATAL DE VIVIENDA - AEVIVIENDA	
PROYECTO: PROYECTO DE VIVIENDA CUALITATIVA EN EL MUNICIPIO DE SAN PEDRO DE BUENA VISTA - FASE (XIII) 2023 - POTOSI	
MUNICIPIO: SAN PEDRO DE BUENA VISTA	
PROVINCIA: CHARCAS	DEPARTAMENTO: POTOSI

DISEÑO ARQUITECTÓNICO:	REVISADO Y APROBADO:	FECHA: NOVIEMBRE/2023
		SUPERFICIE: 47.52 m2
		LAMINA: 21/ 29

# MODULO 1: RENOVACION TIPO 1

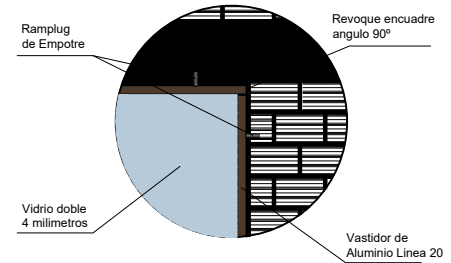
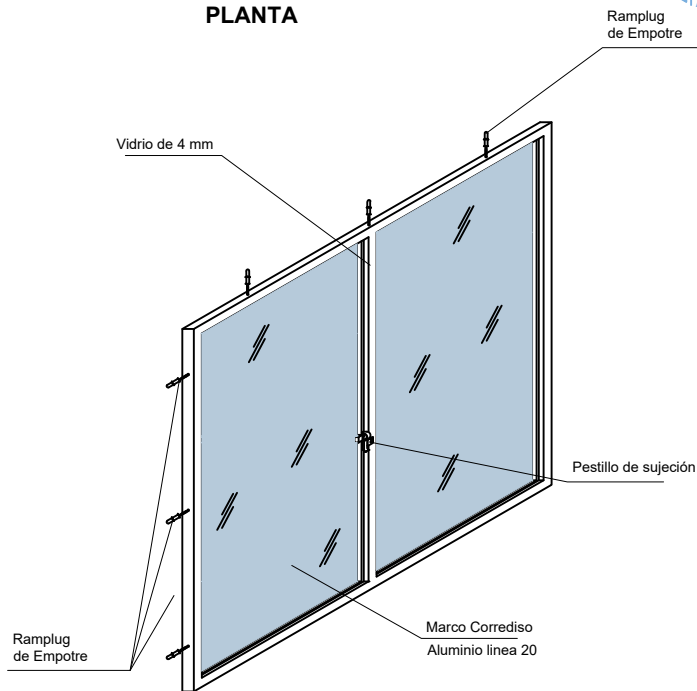
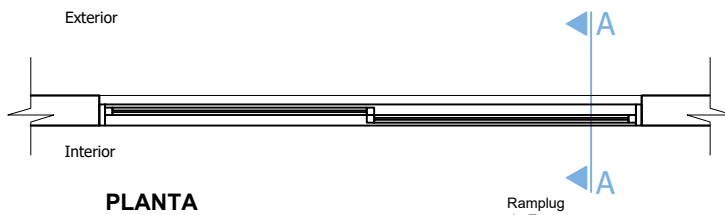
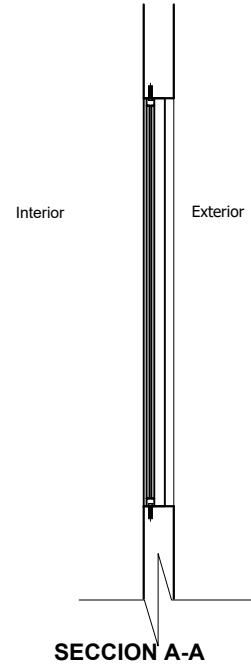
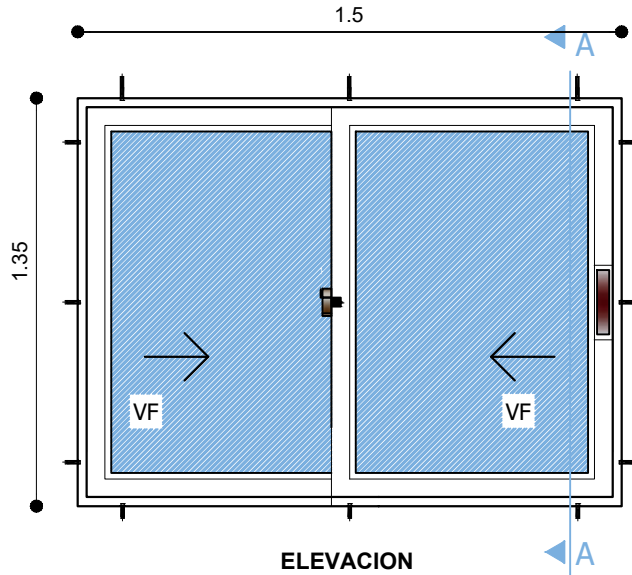

## VENTANA TIPO 4

### DETALLE VENTANA DE ALUMINIO 1,35 x 1,50

ESC: 1:25

AGENCIA ESTATAL DE VIVIENDA - AEVIVIENDA	
PROYECTO: PROYECTO DE VIVIENDA CUALITATIVA EN EL MUNICIPIO DE SAN PEDRO DE BUENA VISTA - FASE (XIII) 2023 - POTOSI	
MUNICIPIO: SAN PEDRO DE BUENA VISTA	
PROVINCIA: CHARCAS	DEPARTAMENTO: POTOSI

DISEÑO ARQUITECTÓNICO:	REVISADO Y APROBADO :	FECHA: NOVIEMBRE/2023
		SUPERFICIE: 47.52 m2
		LAMINA: 22/ 29

# MODULO 1: RENOVACION TIPO 1

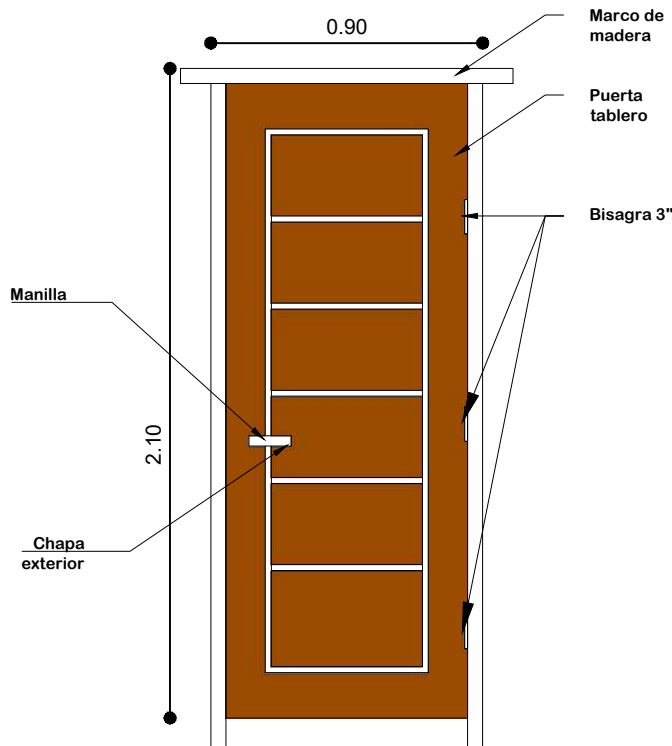

**PUERTA 0,90x2,10**

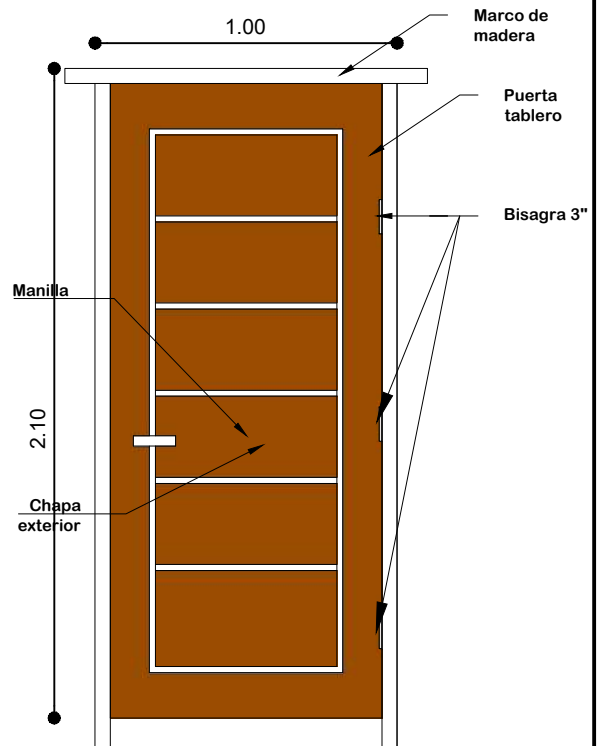

**PUERTA 1,00x2,10**

**ESC: 1:25**

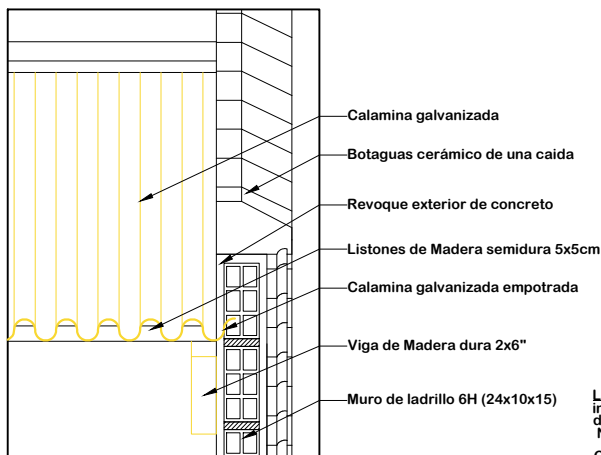

**DETALLE EMPOTRADO DE CALAMINA**  
**ESC: 1:15**

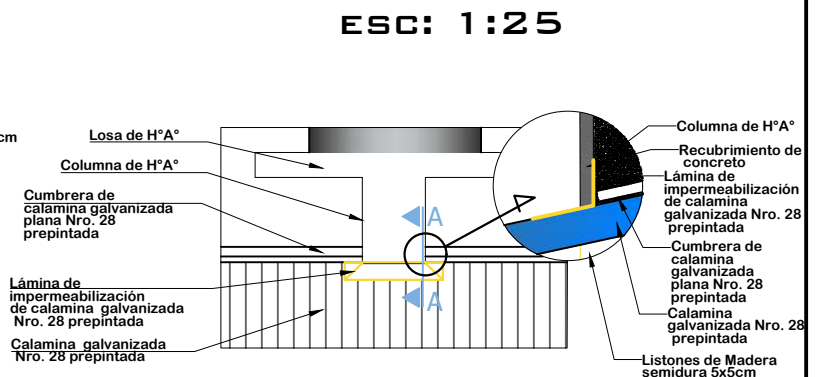

**DETALLE DE IMPERMEABILIZACIÓN DE CUBIERTA**  
**ESC: 1:30**

AGENCIA ESTATAL DE VIVIENDA - AEVIVIENDA

PROYECTO: PROYECTO DE VIVIENDA CUALITATIVA EN EL MUNICIPIO DE SAN PEDRO DE BUENA VISTA - FASE (XIII) 2023 - POTOSI

MUNICIPIO: SAN PEDRO DE BUENA VISTA

PROVINCIA: CHARCAS

DEPARTAMENTO: POTOSI

DISEÑO ARQUITECTÓNICO:

REVISADO Y APROBADO:

FECHA: NOVIEMBRE/2023

SUPERFICIE: 47.52 m2

LAMINA:

**23/29**

# MODULO 1: RENOVACION TIPO 1

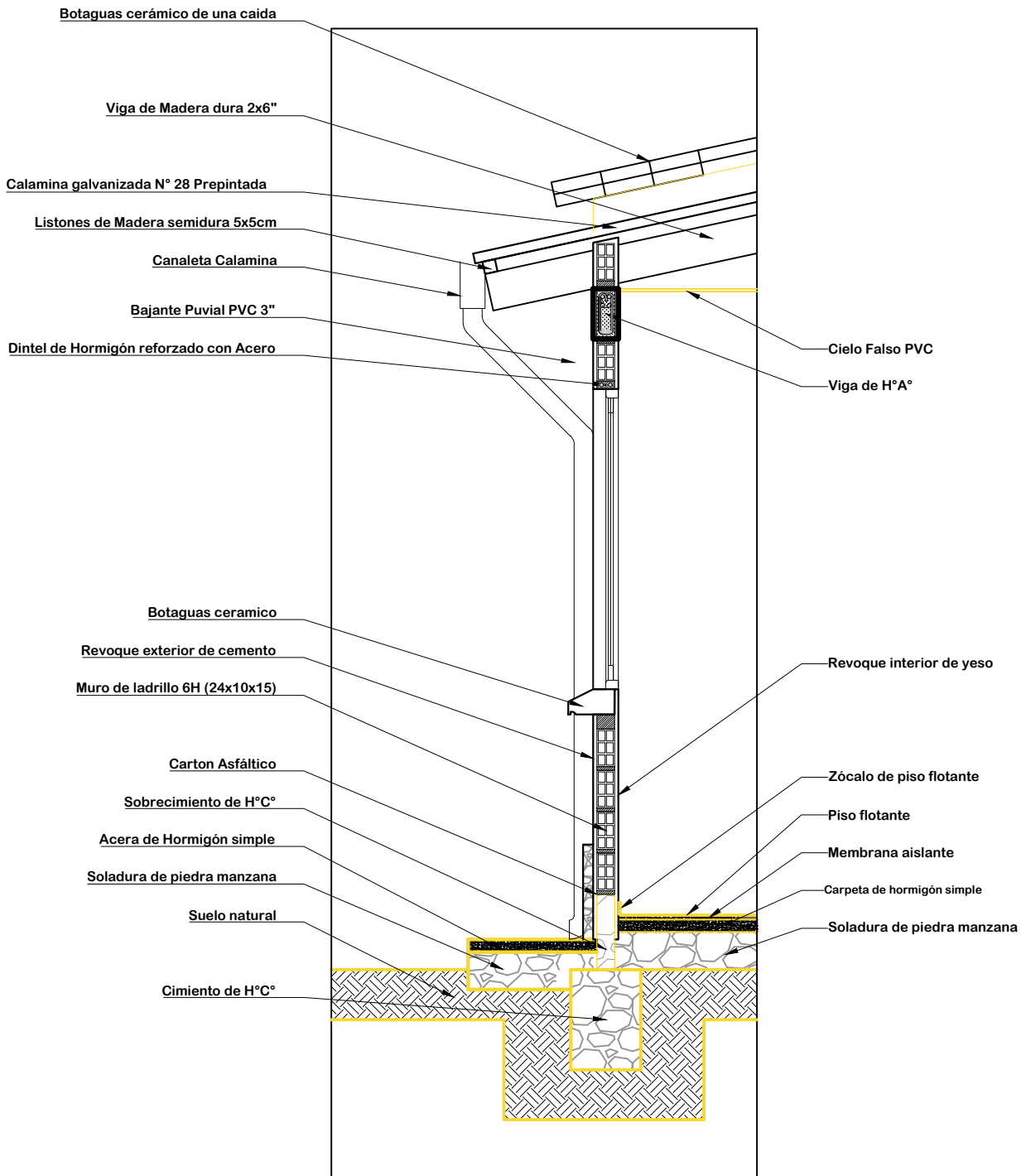

## DETALLE CORTE DE BORDE

ESC: 1:25

AGENCIA ESTATAL DE VIVIENDA - AEVIVIENDA	
PROYECTO: PROYECTO DE VIVIENDA CUALITATIVA EN EL MUNICIPIO DE SAN PEDRO DE BUENA VISTA - FASE (XIII) 2023 - POTOSI	
MUNICIPIO: SAN PEDRO DE BUENA VISTA	
PROVINCIA: CHARCAS	DEPARTAMENTO: POTOSI

DISEÑO ARQUITECTÓNICO:	REVISADO Y APROBADO:	FECHA: NOVIEMBRE/2023
		SUPERFICIE: 47.52 m2
		LAMINA: 24/29



# MODULO 1: RENOVACION TIPO 1

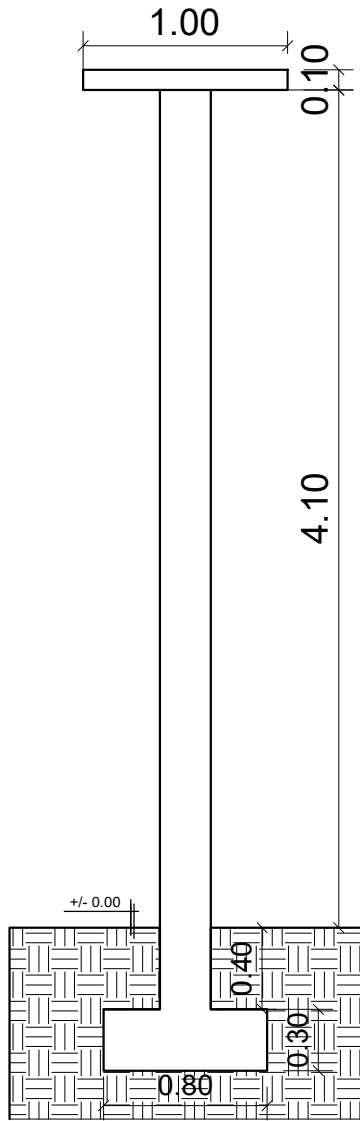

COLUMNA: ARMADURA LONGITUDINAL  
DE 1/2" 12 mm

COLUMNAS: ESTRIBOS  
DE 1/4" - 6mm c/ 15cm

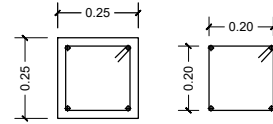

**DETALLE COLUMNA DE H<sup>o</sup>A<sup>o</sup>**  
**DETALLE ZAPATA DE H<sup>o</sup>A<sup>o</sup>**  
 ESCALA: 1:50

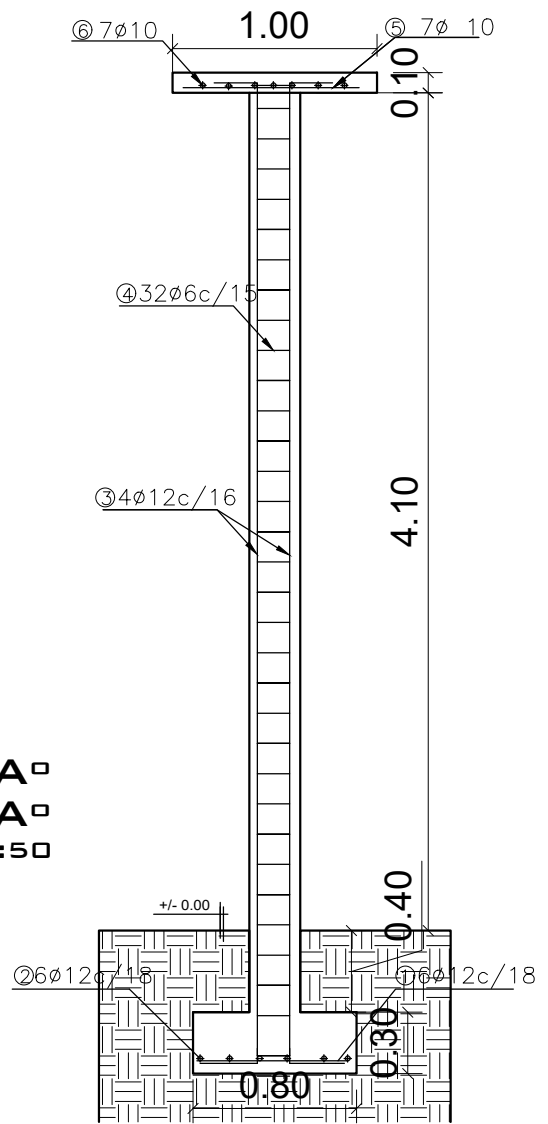

AGENCIA ESTATAL DE VIVIENDA - AEVIVIENDA	
PROYECTO: PROYECTO DE VIVIENDA CUALITATIVA EN EL MUNICIPIO DE SAN PEDRO DE BUENA VISTA - FASE (XIII) 2023 - POTOSI	
MUNICIPIO: SAN PEDRO DE BUENA VISTA	
PROVINCIA: CHARCAS	DEPARTAMENTO: POTOSI

DISEÑO ARQUITECTÓNICO:	REVISADO Y APROBADO:	FECHA: NOVIEMBRE/2023
		SUPERFICIE: 47.52 m2
		LAMINA: 25/29

# MODULO 1: RENOVACION TIPO 1

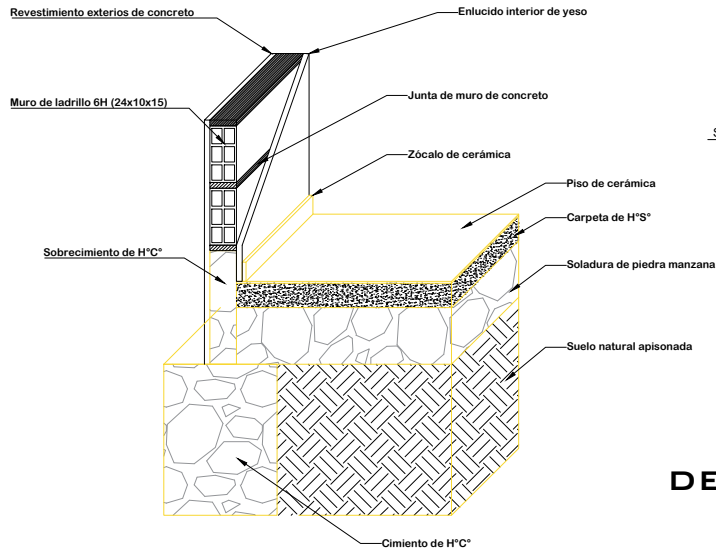

**DETALLE CIMIENTO Y SUELO DE CERÁMICA**

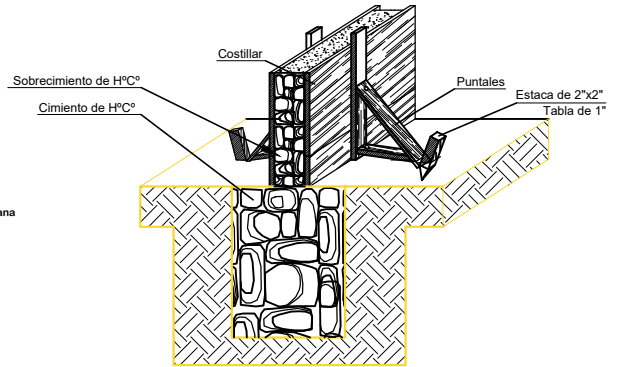

**DETALLE ARMADO DE CIMIENTO Y SOBRECIMIENTO DE H² Cº**

## DETALLE DE CONTRAPISO

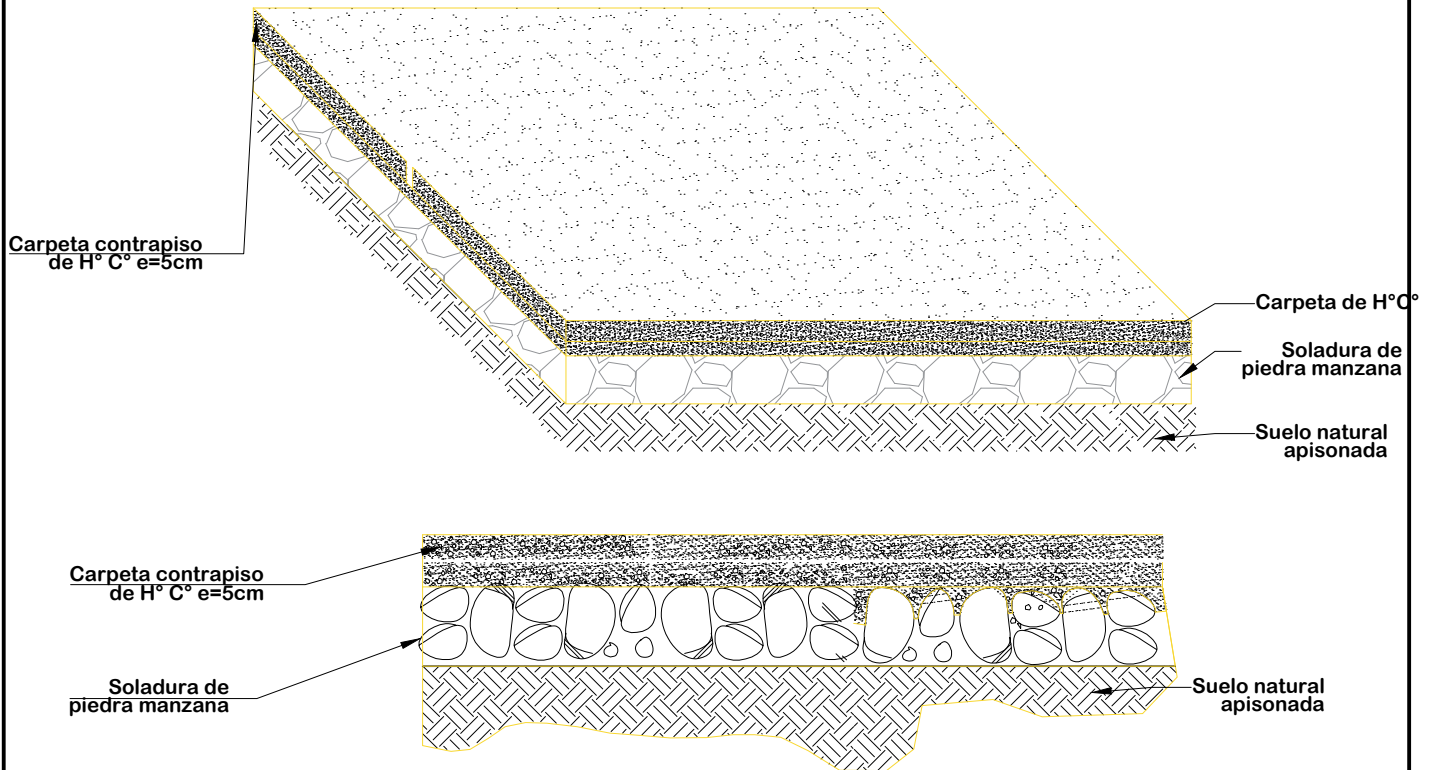

**ESC: 1:20**

AGENCIA ESTATAL DE VIVIENDA - AEVIVIENDA	
PROYECTO: PROYECTO DE VIVIENDA CUALITATIVA EN EL MUNICIPIO DE SAN PEDRO DE BUENA VISTA - FASE (XIII) 2023 - POTOSI	
MUNICIPIO: SAN PEDRO DE BUENA VISTA	
PROVINCIA: CHARCAS	DEPARTAMENTO: POTOSI

DISEÑO ARQUITECTÓNICO:	REVISADO Y APROBADO :	FECHA: NOVIEMBRE/2023
		SUPERFICIE: 47.52 m2
		LAMINA: 26/29

# MODULO 1: RENOVACION TIPO 1

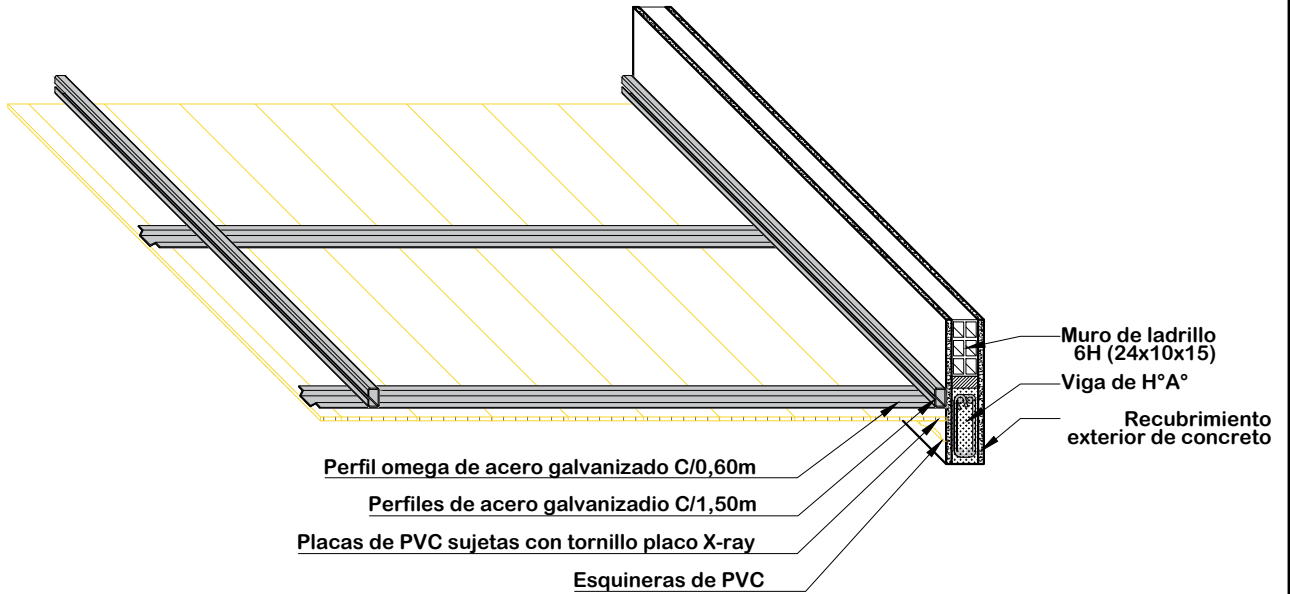

## DETALLE DE CIELO FALSO DE PVC ESC: 1:20

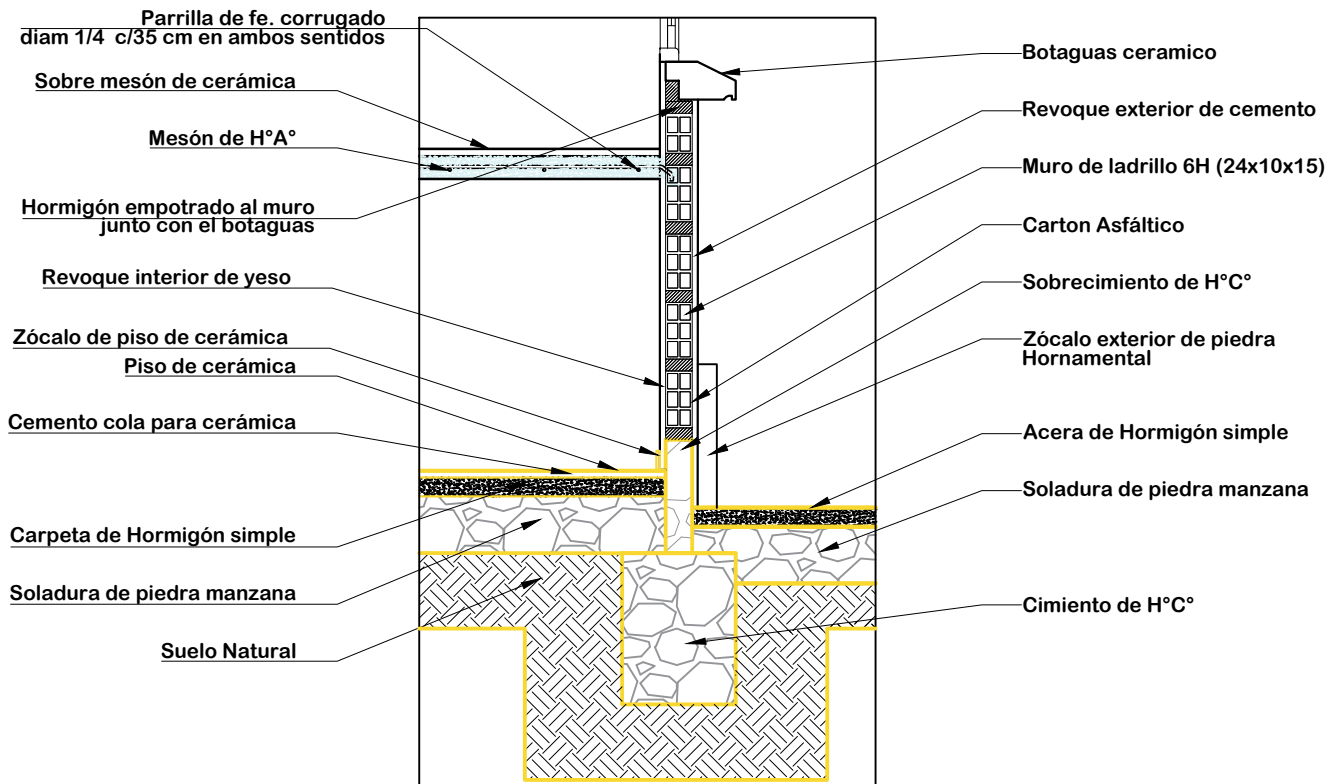

## DETALLE DE MESON DE LA COCINA ESC: 1:20

AGENCIA ESTATAL DE VIVIENDA - AEVIVIENDA	
PROYECTO: PROYECTO DE VIVIENDA CUALITATIVA EN EL MUNICIPIO DE SAN PEDRO DE BUENA VISTA - FASE (XIII) 2023 - POTOSI	
MUNICIPIO: SAN PEDRO DE BUENA VISTA	
PROVINCIA: CHARCAS	DEPARTAMENTO: POTOSI

DISEÑO ARQUITECTÓNICO:	REVISADO Y APROBADO :	FECHA: NOVIEMBRE/2023
		SUPERFICIE: 47.52 m2
		LAMINA: <b>27/29</b>

# MODULO 1: RENOVACION TIPO 1

**COCINA**



**AMBIENTE  
MULTIUSO**

**DORMITORIO 1**



**BAÑO**

## INTERIORES

AGENCIA ESTATAL DE VIVIENDA - AEVIVIENDA	
PROYECTO: <b>PROYECTO DE VIVIENDA CUALITATIVA EN EL MUNICIPIO DE SAN PEDRO DE BUENA VISTA - FASE (XIII) 2023 - POTOSI</b>	
MUNICIPIO: <b>SAN PEDRO DE BUENA VISTA</b>	
PROVINCIA: <b>CHARCAS</b>	DEPARTAMENTO: <b>POTOSI</b>

DISEÑO ARQUITECTÓNICO:	REVISADO Y APROBADO:	FECHA: <b>NOVIEMBRE/2023</b>
		SUPERFICIE: <b>47.52 m2</b>
		LAMINA: <b>28/29</b>

# MODULO 1: RENOVACION TIPO 1

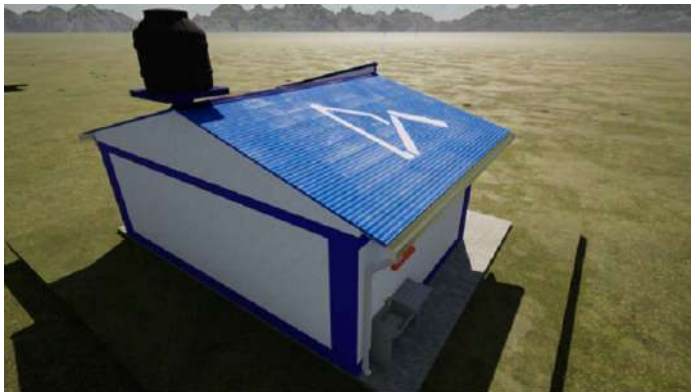

VISTAS 3D

AGENCIA ESTATAL DE VIVIENDA - AEVIVIENDA	
PROYECTO: PROYECTO DE VIVIENDA CUALITATIVA EN EL MUNICIPIO DE SAN PEDRO DE BUENA VISTA - FASE (XIII) 2023 - POTOSI	
MUNICIPIO: SAN PEDRO DE BUENA VISTA	
PROVINCIA: CHARCAS	DEPARTAMENTO: POTOSI

DISEÑO ARQUITECTÓNICO:	REVISADO Y APROBADO:	FECHA: NOVIEMBRE/2023
		SUPERFICIE: 47.52 m2
		LAMINA: 29/29

# MODULO 2: RENOVACION TIPO 2

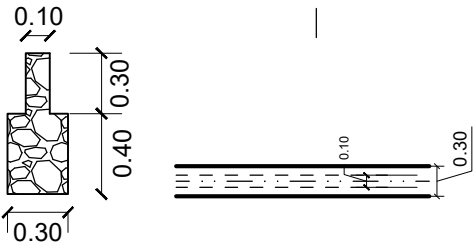
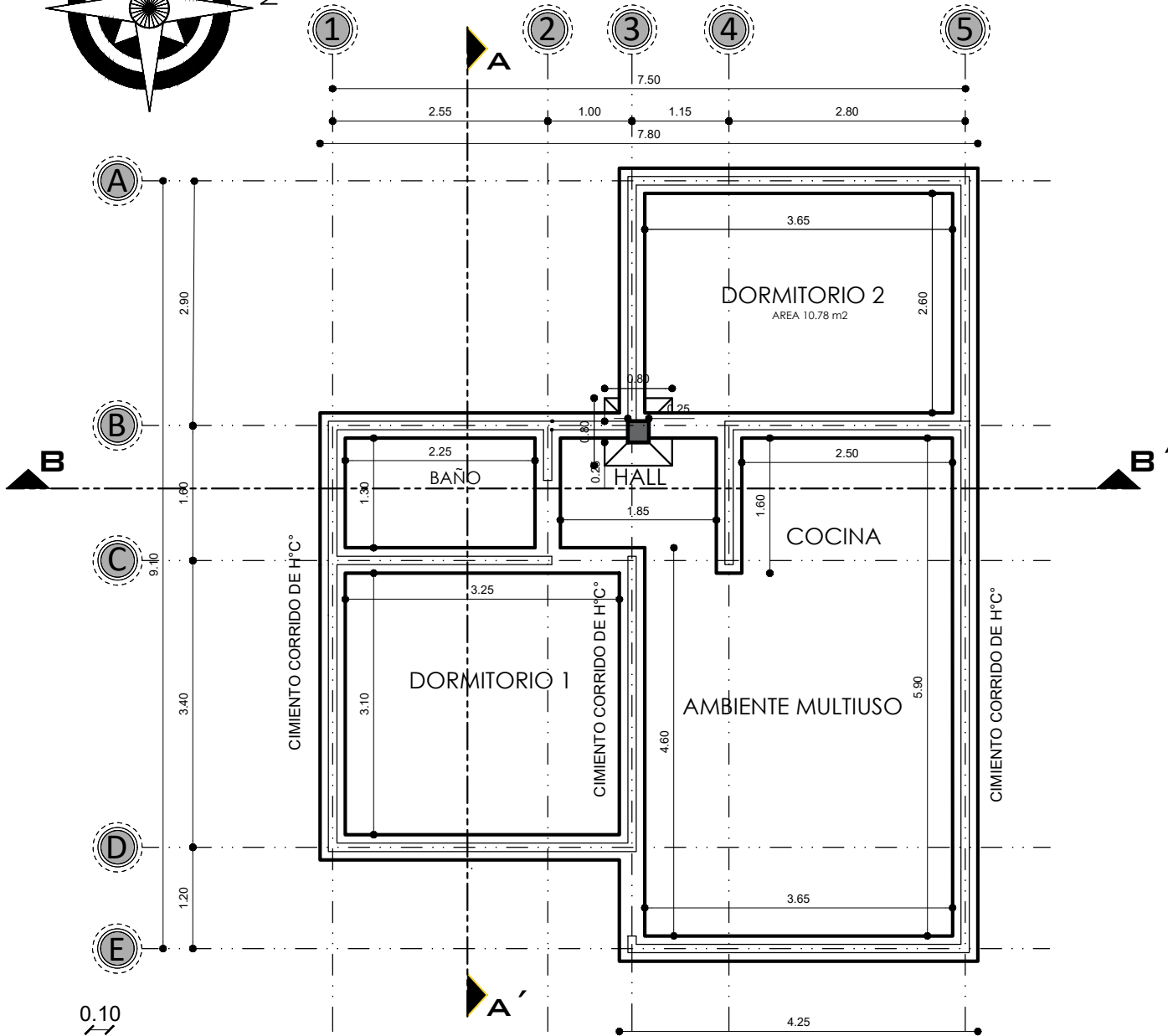
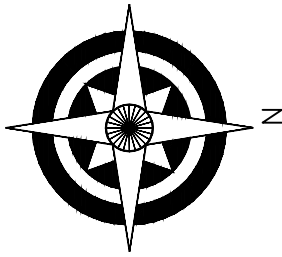

## PLANO DE CIMIENTOS ESCALA: 1:75

AGENCIA ESTATAL DE VIVIENDA - AEVIENDA	
PROYECTO: PROYECTO DE VIVIENDA CUALITATIVA EN EL MUNICIPIO DE SAN PEDRO DE BUENA VISTA - FASE (XIII) 2023 - POTOSI	
MUNICIPIO: SAN PEDRO DE BUENA VISTA	
PROVINCIA: CHARCAS	DEPARTAMENTO: POTOSI

DISEÑO ARQUITECTÓNICO:	REVISADO Y APROBADO:	FECHA: NOVIEMBRE/2023
		SUPERFICIE: 59.27 m2
		LAMINA: 1/30

# MODULO 2: RENOVACION TIPO 2

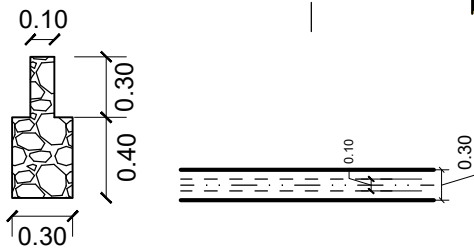
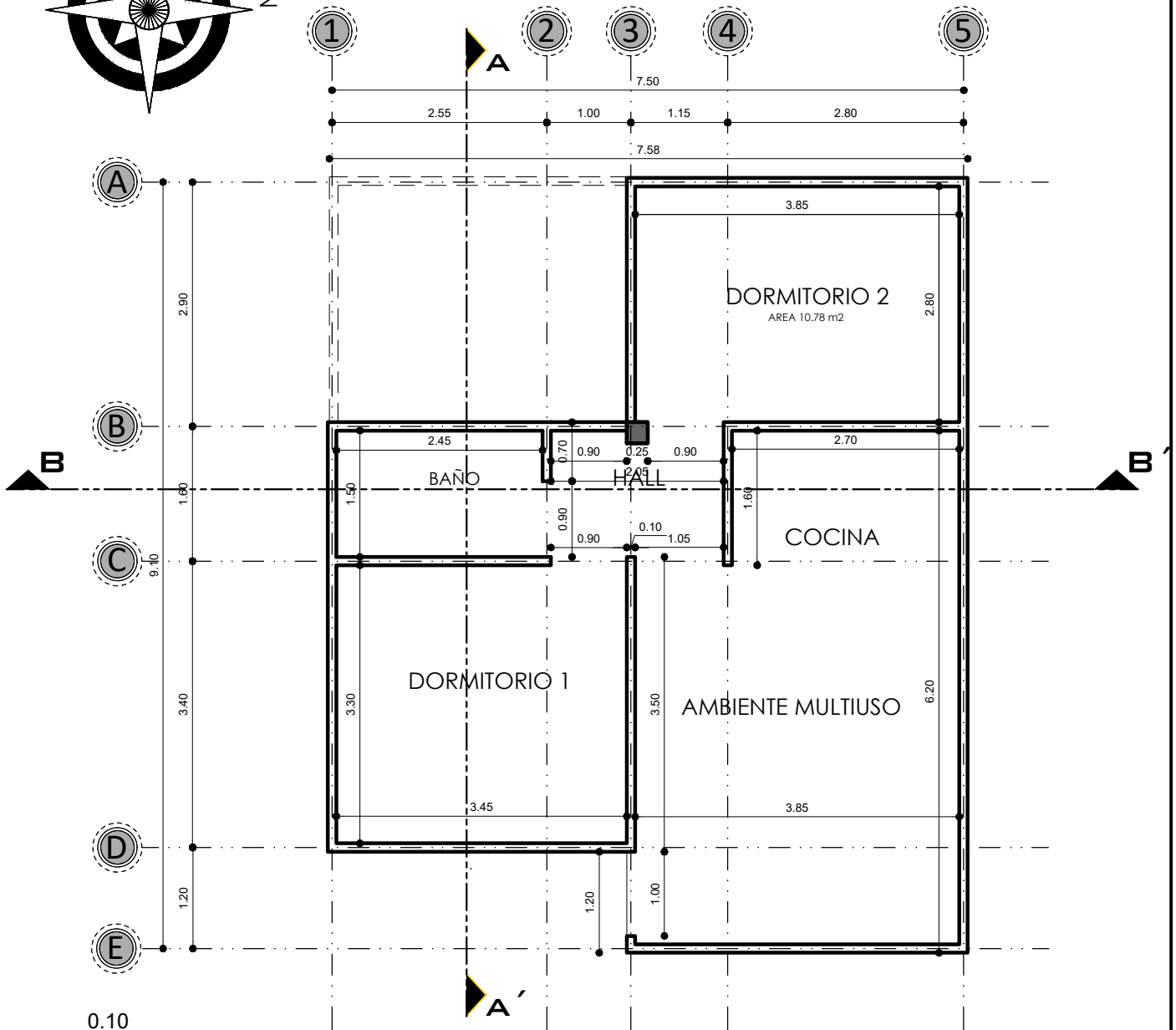
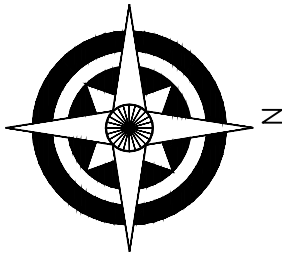

## PLANO DE SOBRECIMIENTOS

ESCALA: 1:75

AGENCIA ESTATAL DE VIVIENDA - AEVIENDA	
PROYECTO: PROYECTO DE VIVIENDA CUALITATIVA EN EL MUNICIPIO DE SAN PEDRO DE BUENA VISTA - FASE (XIII) 2023 - POTOSI	
MUNICIPIO: SAN PEDRO DE BUENA VISTA	
PROVINCIA: CHARCAS	DEPARTAMENTO: POTOSI

DISEÑO ARQUITECTÓNICO:	REVISADO Y APROBADO:	FECHA: NOVIEMBRE/2023
		SUPERFICIE: 59.27 m <sup>2</sup>
		LAMINA: 2/30

# MODULO 2: RENOVACION TIPO 2

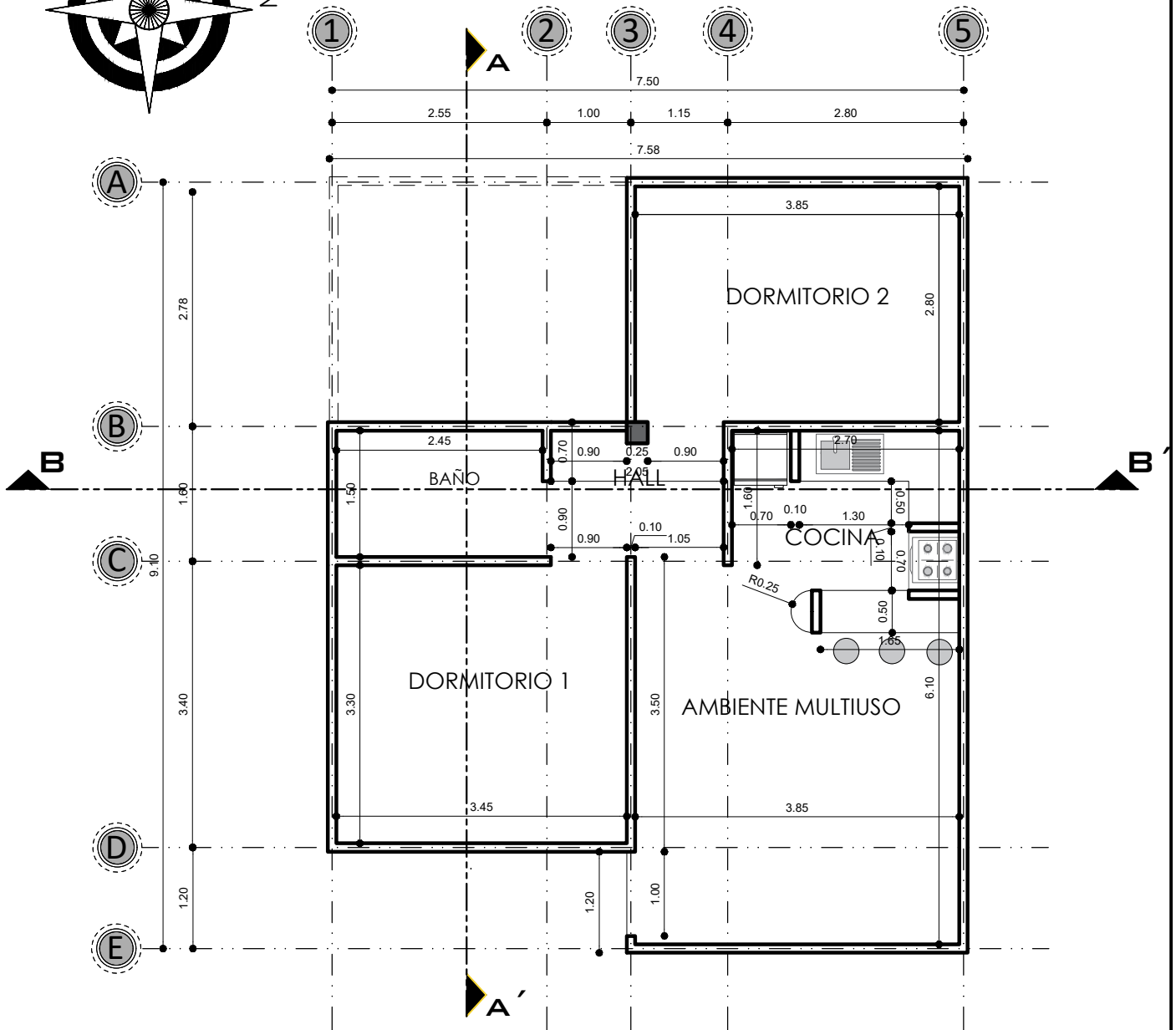
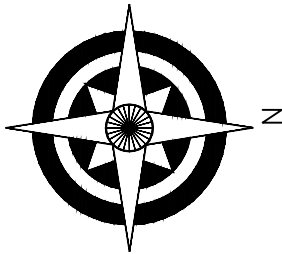

## PLANO DE MUROS ESCALA: 1:75

AGENCIA ESTATAL DE VIVIENDA - AEVIENDA	
PROYECTO: PROYECTO DE VIVIENDA CUALITATIVA EN EL MUNICIPIO DE SAN PEDRO DE BUENA VISTA - FASE (XIII) 2023 - POTOSI	
MUNICIPIO: SAN PEDRO DE BUENA VISTA	
PROVINCIA: CHARCAS	DEPARTAMENTO: POTOSI

DISEÑO ARQUITECTÓNICO:	REVISADO Y APROBADO:	FECHA: NOVIEMBRE/2023
		SUPERFICIE: 59.27 m2
		LAMINA: 3/30



# MODULO 2: RENOVACION TIPO 2

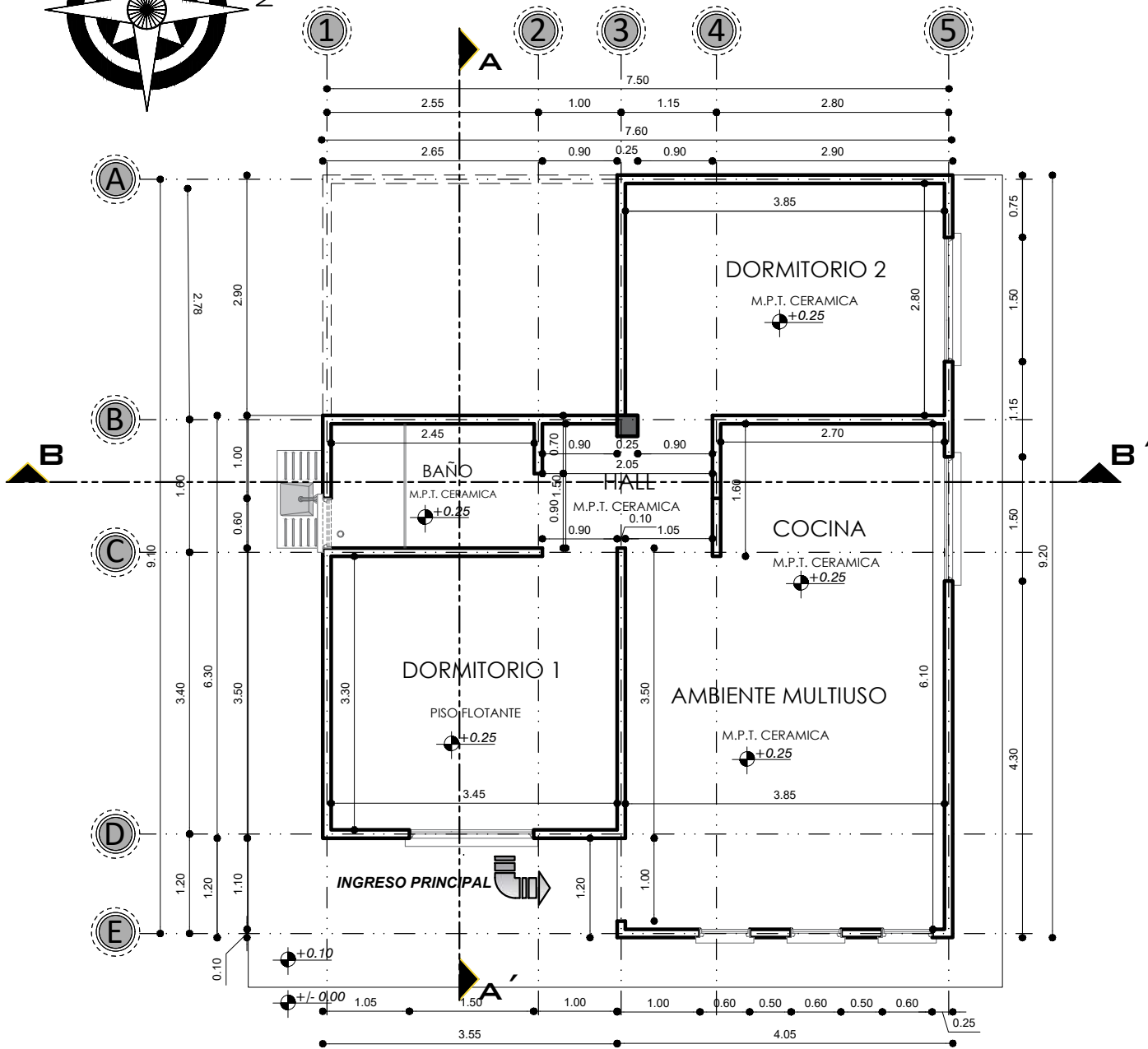
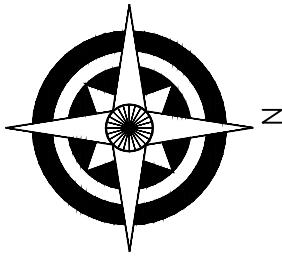

**PLANTA ACOTADA**  
**ESCALA: 1:75**

AGENCIA ESTATAL DE VIVIENDA - AEVIVIENDA	
PROYECTO: PROYECTO DE VIVIENDA CUALITATIVA EN EL MUNICIPIO DE SAN PEDRO DE BUENA VISTA - FASE (XIII) 2023 - POTOSI	
MUNICIPIO: SAN PEDRO DE BUENA VISTA	
PROVINCIA: CHARCAS	DEPARTAMENTO: POTOSI

DISEÑO ARQUITECTÓNICO:	REVISADO Y APROBADO:	FECHA: NOVIEMBRE/2023
		SUPERFICIE: 59.27 m2
		LAMINA: 4/30

# MODULO 2: RENOVACION TIPO 2

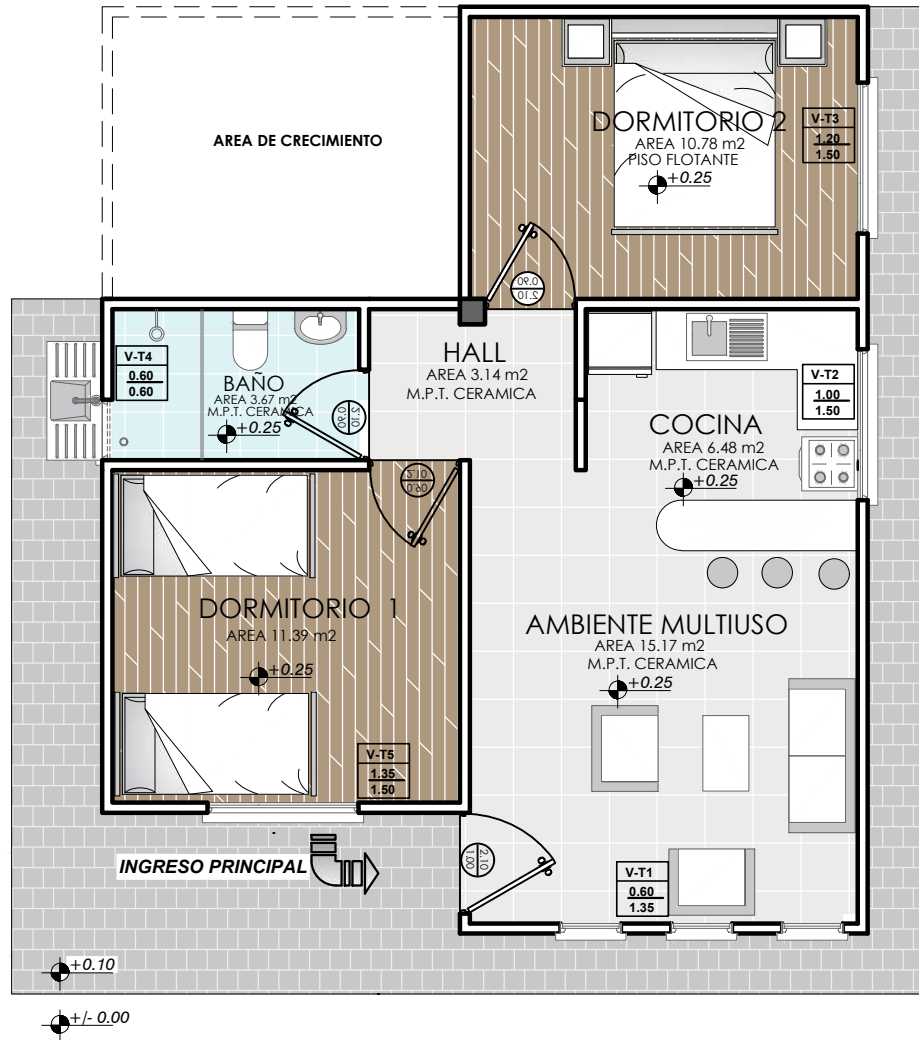
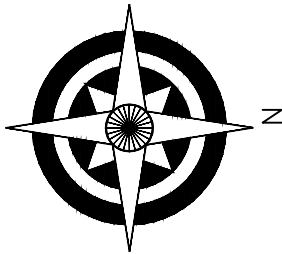

**PLANTA AMOBLADA**  
ESCALA: 1:75

AGENCIA ESTATAL DE VIVIENDA - AEVIENDA	
PROYECTO: PROYECTO DE VIVIENDA CUALITATIVA EN EL MUNICIPIO DE SAN PEDRO DE BUENA VISTA - FASE (XIII) 2023 - POTOSI	
MUNICIPIO: SAN PEDRO DE BUENA VISTA	
PROVINCIA: CHARCAS	DEPARTAMENTO: POTOSI

DISÑO ARQUITECTÓNICO:	REVISADO Y APROBADO :	FECHA: NOVIEMBRE/2023
		SUPERFICIE: 59.27 m2
		LAMINA: 5/30

# MODULO 2: RENOVACION TIPO 2

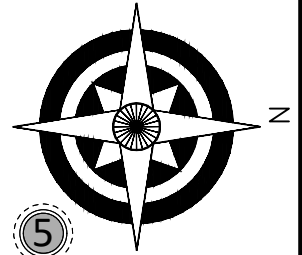

DETALLE DE VIGA 1

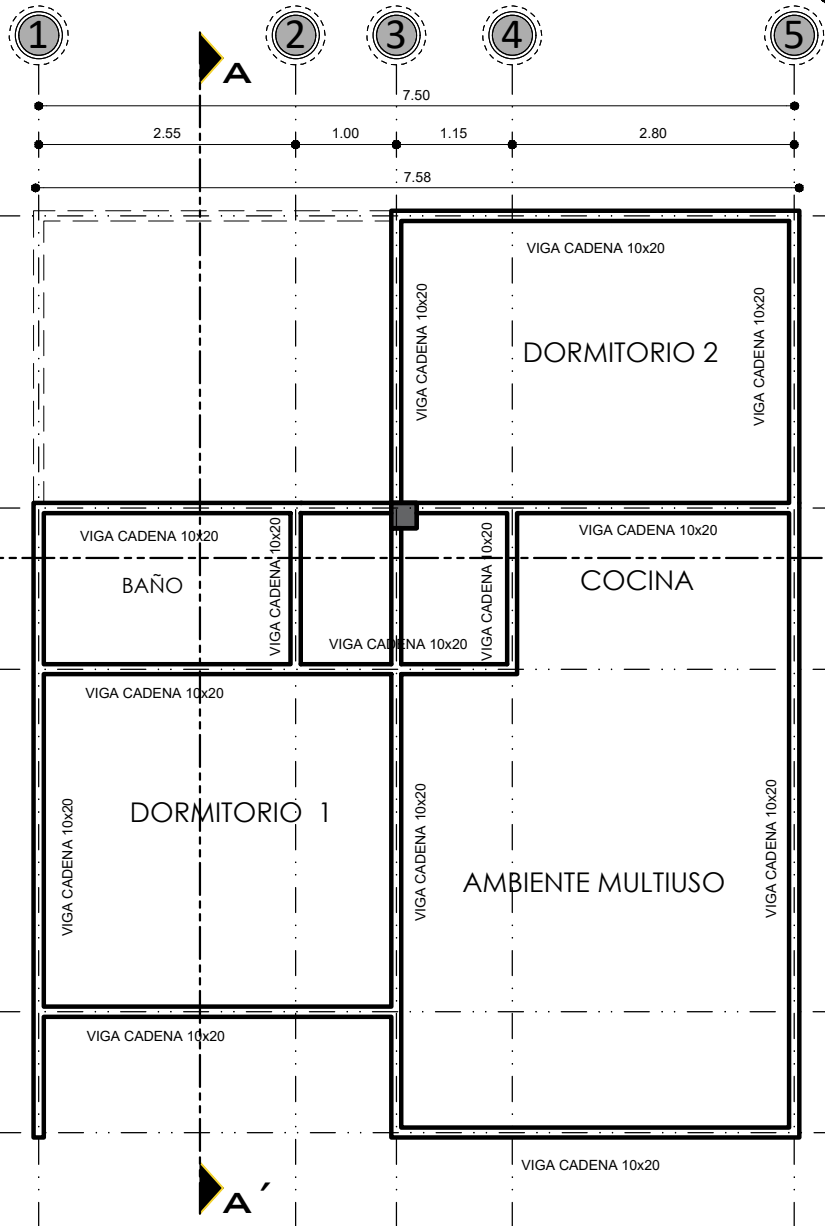
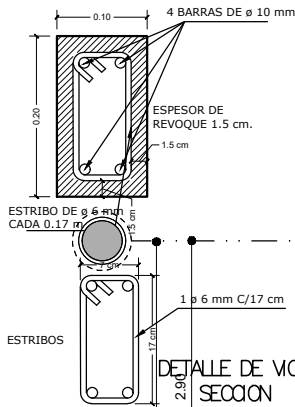

DETALLE VIGA 2 EJE 3 TRAMO A-B

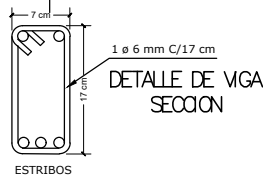
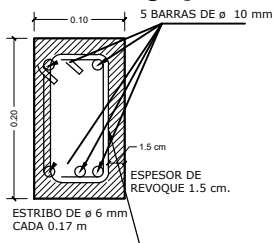

## PLANO DE VIGAS ESCALA: 1:75

AGENCIA ESTATAL DE VIVIENDA - AEVIVIENDA

PROYECTO: PROYECTO DE VIVIENDA CUALITATIVA EN EL MUNICIPIO DE SAN PEDRO DE BUENA VISTA - FASE (XIII) 2023 - POTOSI

MUNICIPIO: SAN PEDRO DE BUENA VISTA

PROVINCIA: CHARCAS

DEPARTAMENTO: POTOSI

DISEÑO ARQUITECTÓNICO:

REVISADO Y APROBADO:

FECHA: NOVIEMBRE/2023

SUPERFICIE: 59.27 m<sup>2</sup>

LAMINA:

6/30

# MODULO 2: RENOVACION TIPO 2

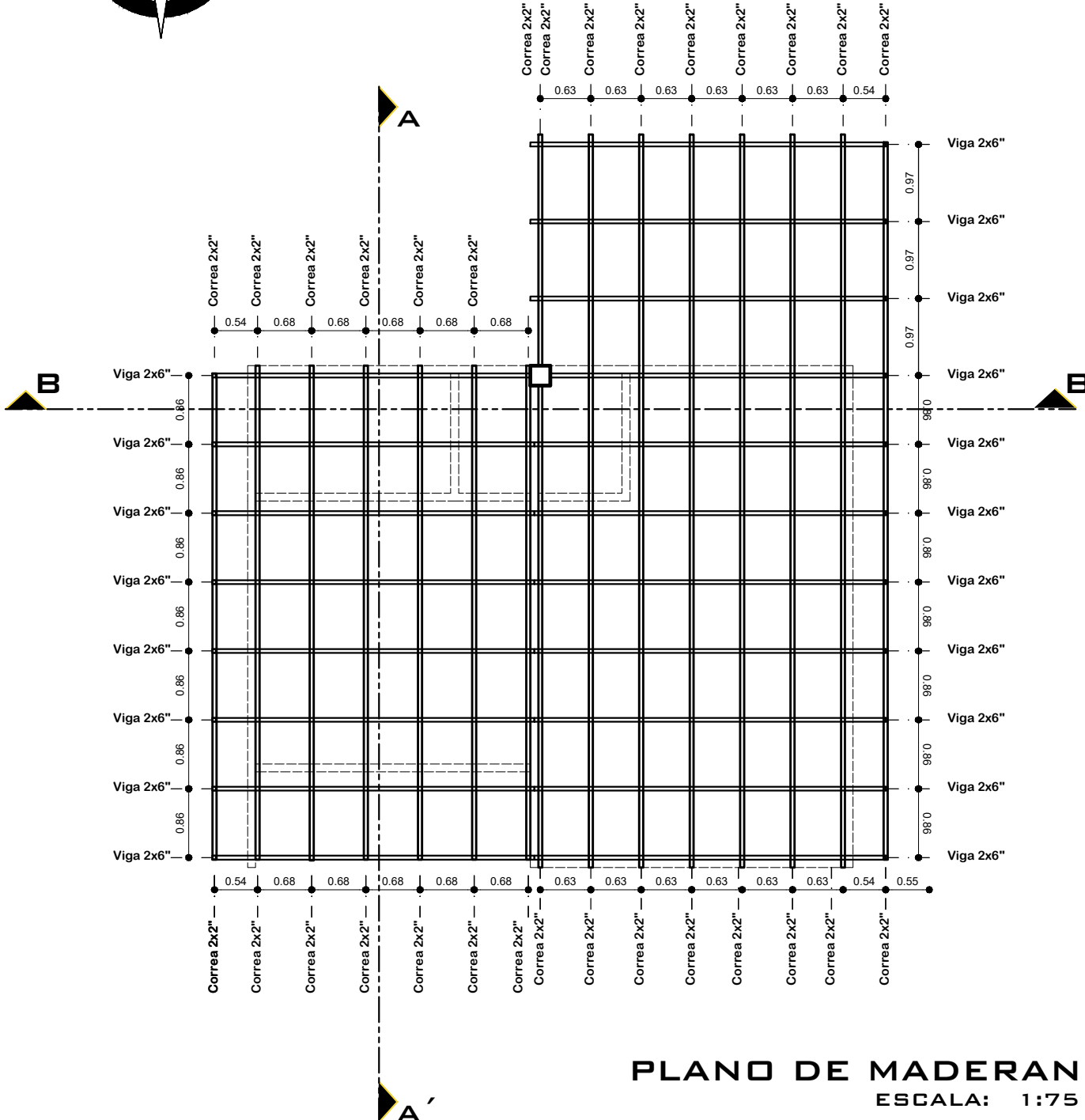
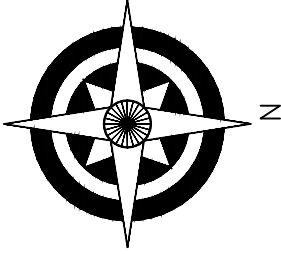

**PLANO DE MADERAN**  
ESCALA: 1:75

AGENCIA ESTATAL DE VIVIENDA - AEVIVIENDA	
PROYECTO: PROYECTO DE VIVIENDA CUALITATIVA EN EL MUNICIPIO DE SAN PEDRO DE BUENA VISTA - FASE (XIII) 2023 - POTOSI	
MUNICIPIO: SAN PEDRO DE BUENA VISTA	
PROVINCIA: CHARCAS	DEPARTAMENTO: POTOSI

DISEÑO ARQUITECTÓNICO:	REVISADO Y APROBADO:	FECHA: NOVIEMBRE/2023
		SUPERFICIE: 59.27 m2
		LAMINA: 7/30

# MODULO 2: RENOVACION TIPO 2

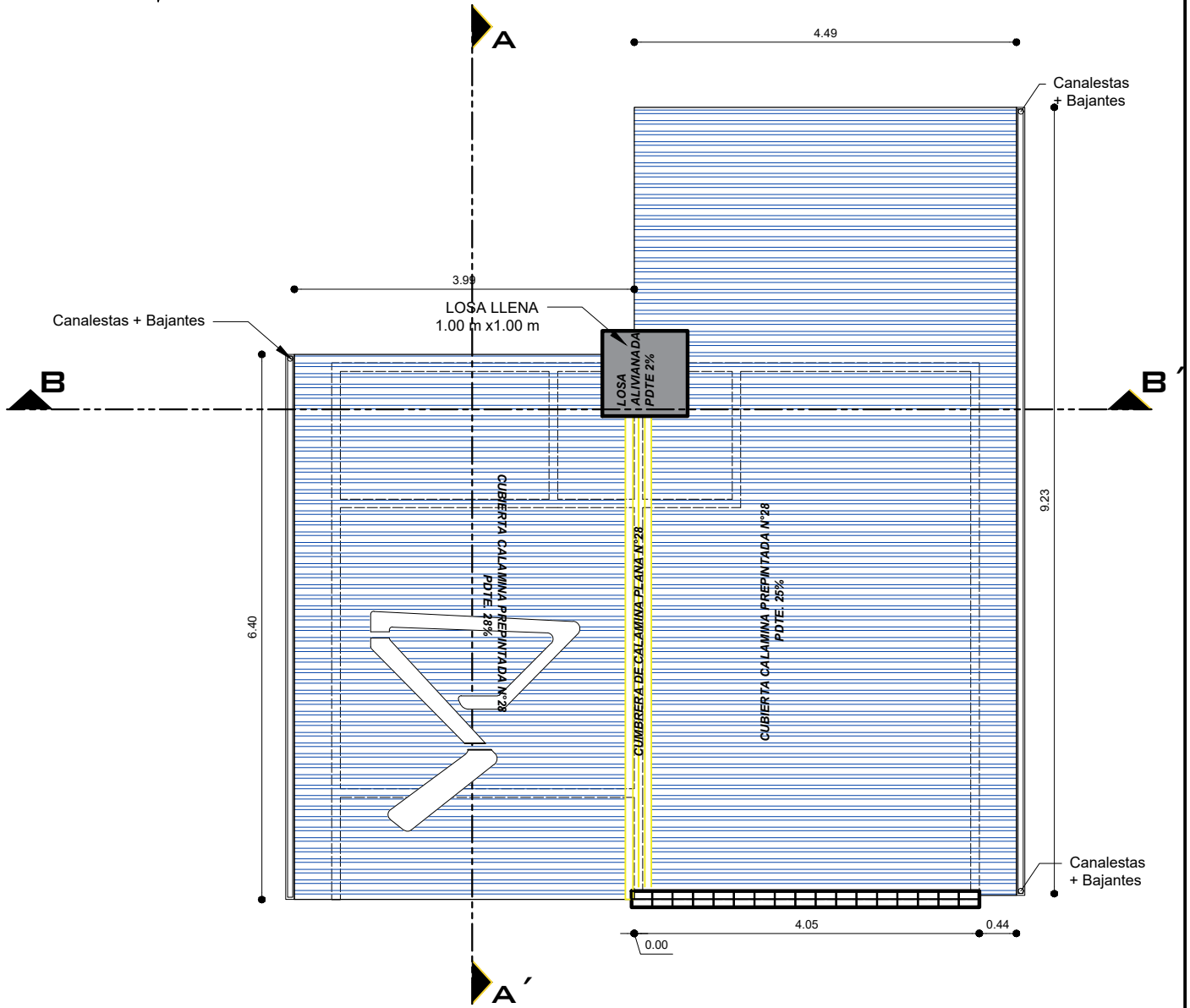
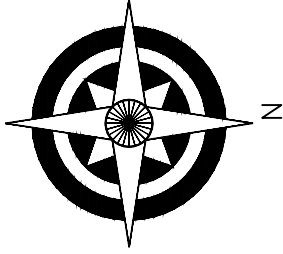

## PLANO DE CUBIERTAS ESCALA: 1:75

AGENCIA ESTATAL DE VIVIENDA - AEVIVIENDA	
PROYECTO: PROYECTO DE VIVIENDA CUALITATIVA EN EL MUNICIPIO DE SAN PEDRO DE BUENA VISTA - FASE (XIII) 2023 - POTOSI	
MUNICIPIO: SAN PEDRO DE BUENA VISTA	
PROVINCIA: CHARCAS	DEPARTAMENTO: POTOSI

DISEÑO ARQUITECTÓNICO:	REVISADO Y APROBADO:	FECHA: NOVIEMBRE/2023
		SUPERFICIE: 59.27 m2
		LAMINA: 8/30

# MODULO 2: RENOVACION TIPO 2

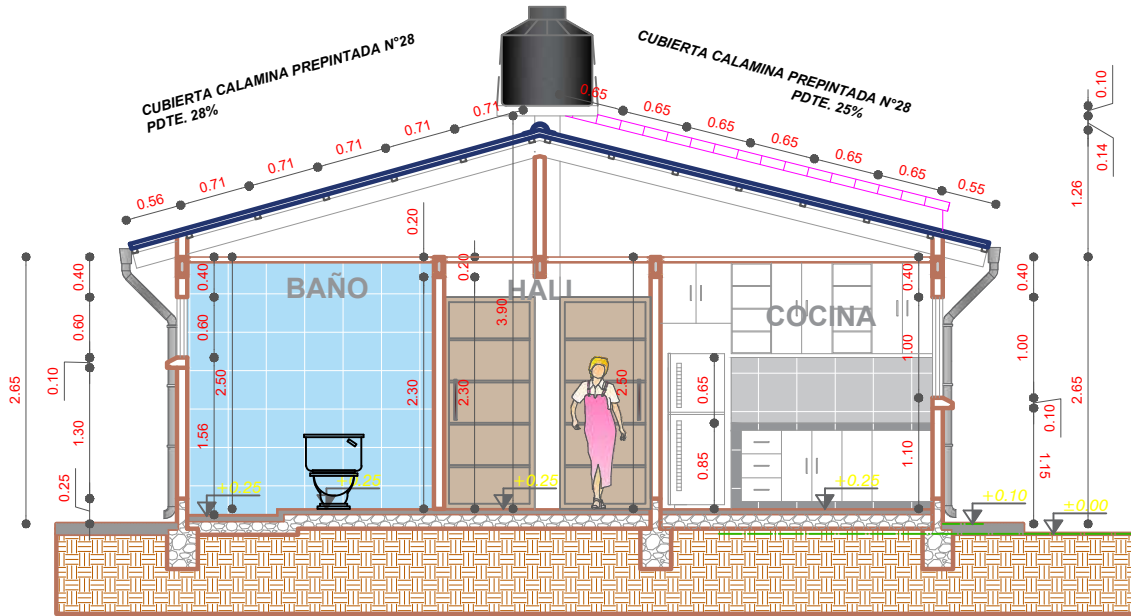

**CORTE B-B'**  
ESCALA: 1:75

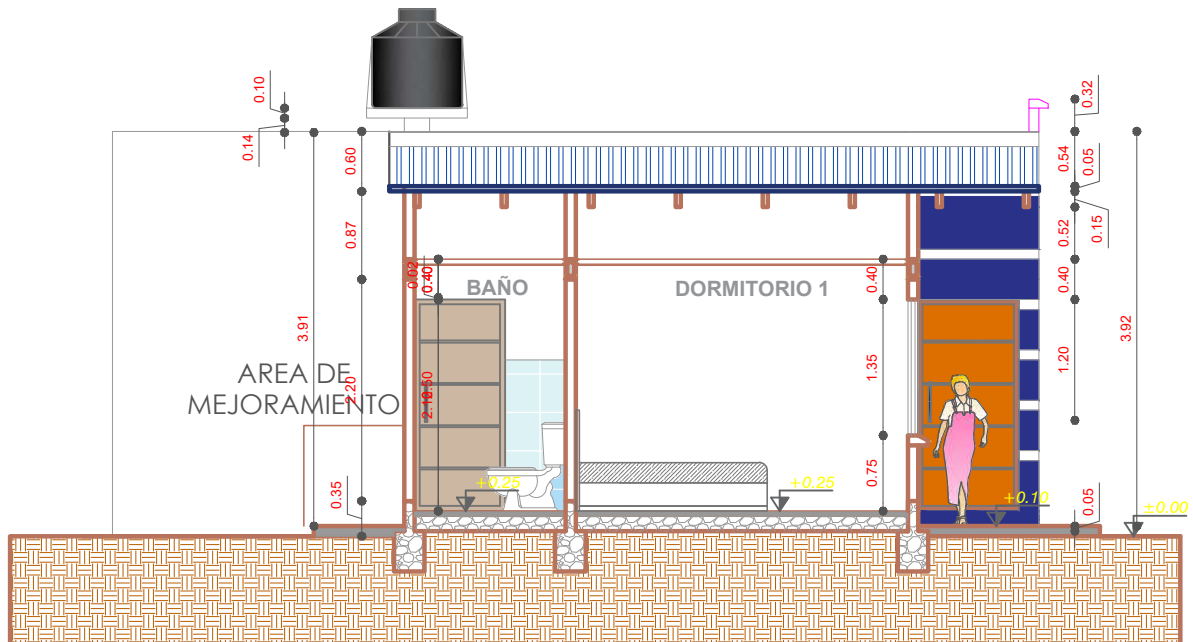

**CORTE A-A'**  
ESCALA: 1:75

<b>AGENCIA ESTATAL DE VIVIENDA - AEVIENDA</b>	
PROYECTO: PROYECTO DE VIVIENDA CUALITATIVA EN EL MUNICIPIO DE SAN PEDRO DE BUENA VISTA - FASE (XIII) 2023 - POTOSI	
MUNICIPIO: SAN PEDRO DE BUENA VISTA	
PROVINCIA: CHARCAS	DEPARTAMENTO: POTOSI

DISEÑO ARQUITECTÓNICO:	REVISADO Y APROBADO:	FECHA: NOVIEMBRE/2023
		SUPERFICIE: 59.27 m2
		LAMINA: 9/30

# MODULO 2: RENOVACION TIPO 2

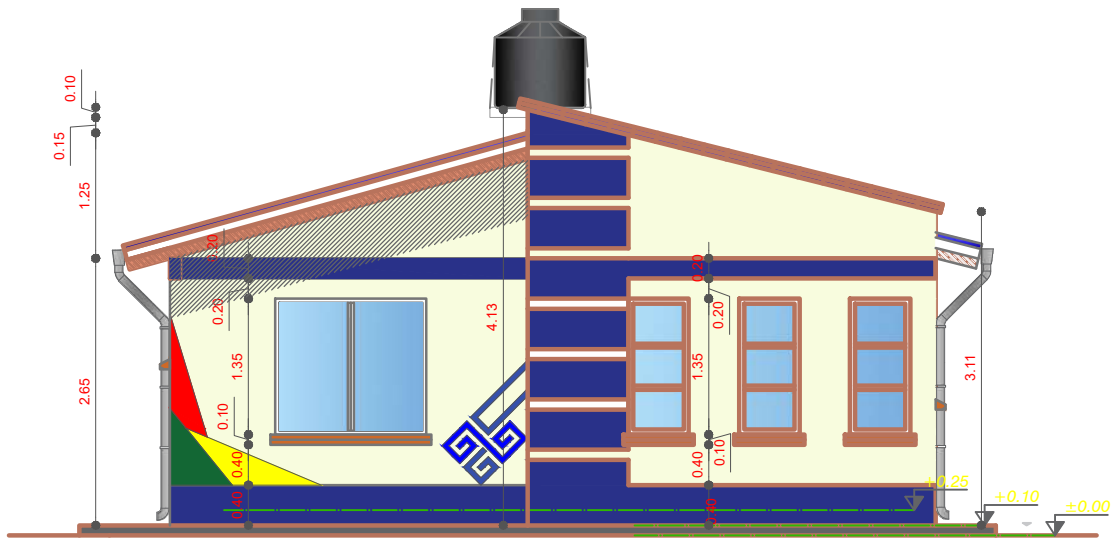

**ELEVACION FRONTAL**  
ESCALA: 1:75

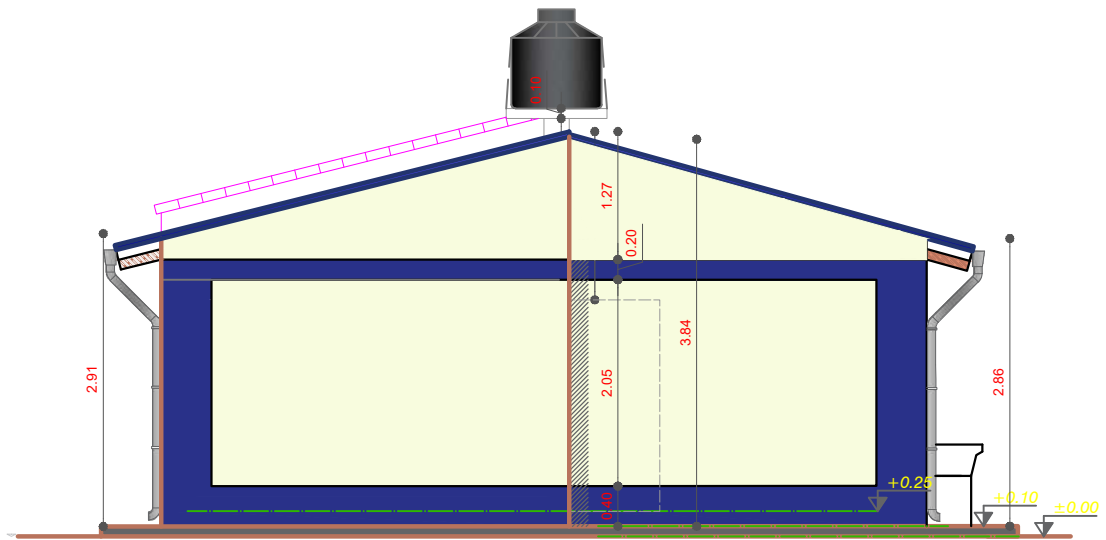

**ELEVACION POSTERIOR**  
ESCALA: 1:75

<b>AGENCIA ESTATAL DE VIVIENDA - AEVIVIENDA</b>		DISEÑO ARQUITECTÓNICO:	REVISADO Y APROBADO :	FECHA: <b>NOVIEMBRE/2023</b>
PROYECTO: PROYECTO DE VIVIENDA CUALITATIVA EN EL MUNICIPIO DE SAN PEDRO DE BUENA VISTA - FASE (XIII) 2023 - POTOSI				SUPERFICIE: <b>59.27 m2</b>
MUNICIPIO: SAN PEDRO DE BUENA VISTA				LAMINA: <b>10/30</b>
PROVINCIA: CHARCAS	DEPARTAMENTO: POTOSI			

# MODULO 2: RENOVACION TIPO 2

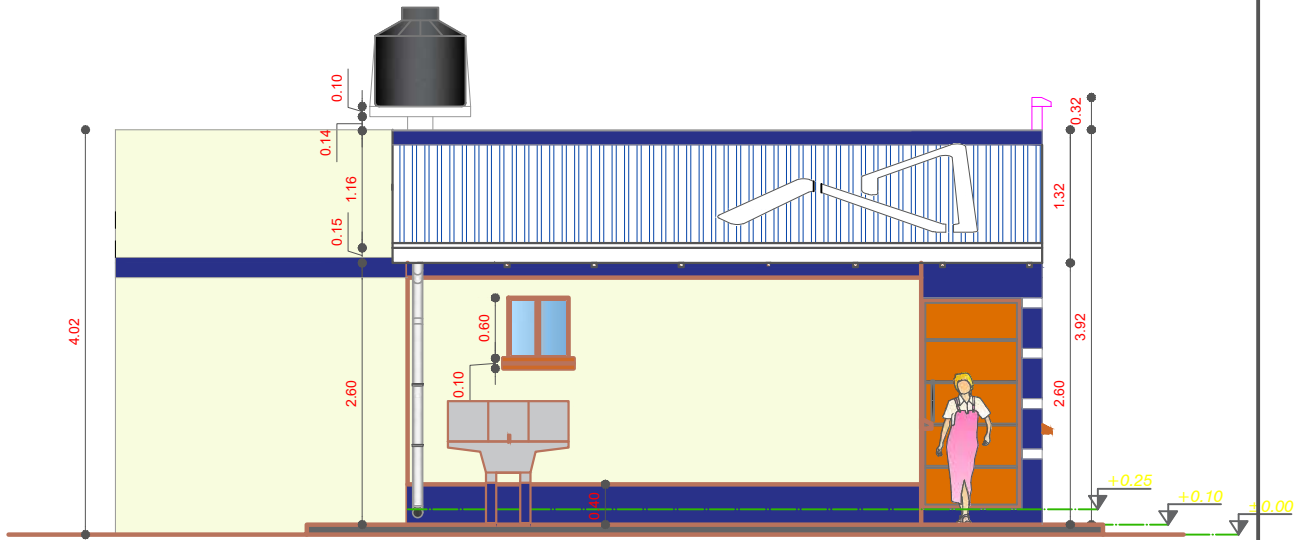

**ELEVACION LATERAL IZQUIERDO**  
 ESCALA: 1:75

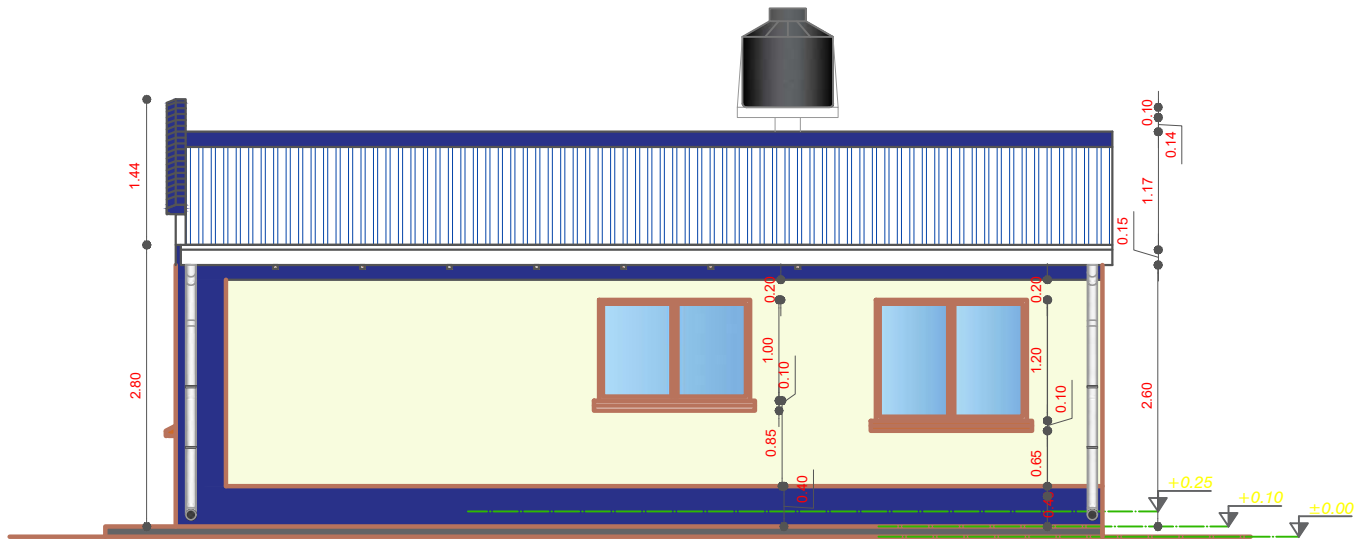

**ELEVACION LATERAL DERECHO**  
 ESCALA: 1:75

<b>AGENCIA ESTATAL DE VIVIENDA - AEVIVIENDA</b>	
PROYECTO: PROYECTO DE VIVIENDA CUALITATIVA EN EL MUNICIPIO DE SAN PEDRO DE BUENA VISTA - FASE (XIII) 2023 - POTOSI	
MUNICIPIO: SAN PEDRO DE BUENA VISTA	
PROVINCIA: CHARCAS	DEPARTAMENTO: POTOSI

DISEÑO ARQUITECTÓNICO:	REVISADO Y APROBADO:	FECHA: <b>NOVIEMBRE/2023</b>
		SUPERFICIE: <b>59.27 m2</b>
		LAMINA: <b>11/30</b>



# MODULO 2: RENOVACION TIPO 2

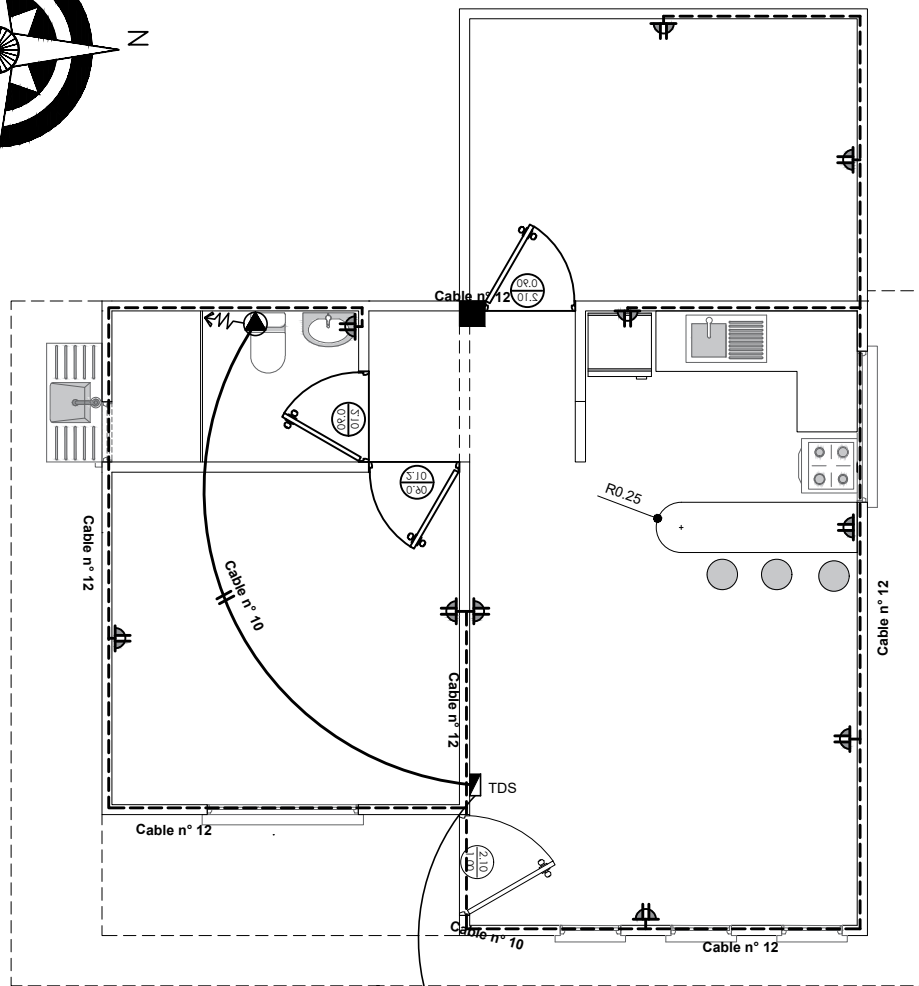
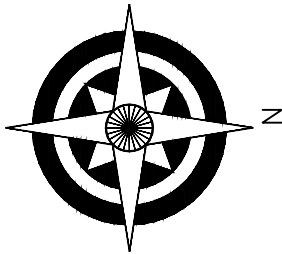

SIMBOLOGIA	
	TDS TABLERO DE DISTRIBUCION SECUNDARIO
	CIRCUITO DE TOMA CORRIENTES
	TOMA DE FUERZA
	TOMA CORRIENTE DOBLE

A MEDIDOR

## INSTALACION ELECTRICA-ILUMINACION

ESCALA: 1:75

AGENCIA ESTATAL DE VIVIENDA - AEVIVIENDA	
PROYECTO: PROYECTO DE VIVIENDA CUALITATIVA EN EL MUNICIPIO DE SAN PEDRO DE BUENA VISTA - FASE (XIII) 2023 - POTOSI	
MUNICIPIO: SAN PEDRO DE BUENA VISTA	
PROVINCIA: CHARCAS	DEPARTAMENTO: POTOSI

DISEÑO ARQUITECTÓNICO:	REVISADO Y APROBADO:	FECHA: NOVIEMBRE/2023
		SUPERFICIE: 59.27 m2
		LAMINA: 12/30

# MODULO 2: RENOVACION TIPO 2

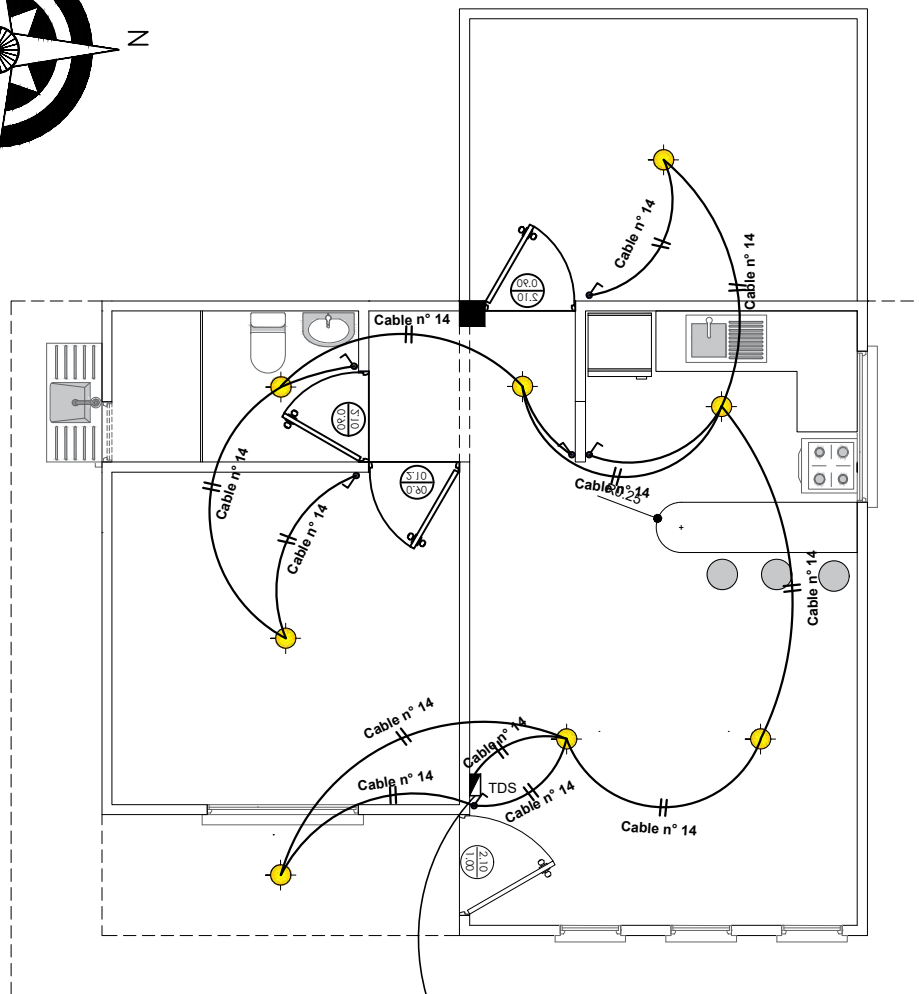
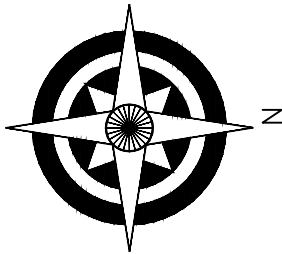

SIMBOLOGIA	
	TDS TABLERO DE DISTRIBUCION SECUNDARIO
	CIRCUITO DE ILUMINACION
	PUNTO DE ILUMINACION
	INTERRUPTOR SIMPLE

A MEDIDOR

## INSTALACION ELECTRICA-TOMACORRIENTE

ESCALA: 1:75

AGENCIA ESTATAL DE VIVIENDA - AEVIVIENDA	
PROYECTO: PROYECTO DE VIVIENDA CUALITATIVA EN EL MUNICIPIO DE SAN PEDRO DE BUENA VISTA - FASE (XIII) 2023 - POTOSI	
MUNICIPIO: SAN PEDRO DE BUENA VISTA	
PROVINCIA: CHARCAS	DEPARTAMENTO: POTOSI

DISEÑO ARQUITECTÓNICO:	REVISADO Y APROBADO:	FECHA: NOVIEMBRE/2023
		SUPERFICIE: 59.27 m2
		LAMINA: 13/30

# MODULO 2: RENOVACION TIPO 2

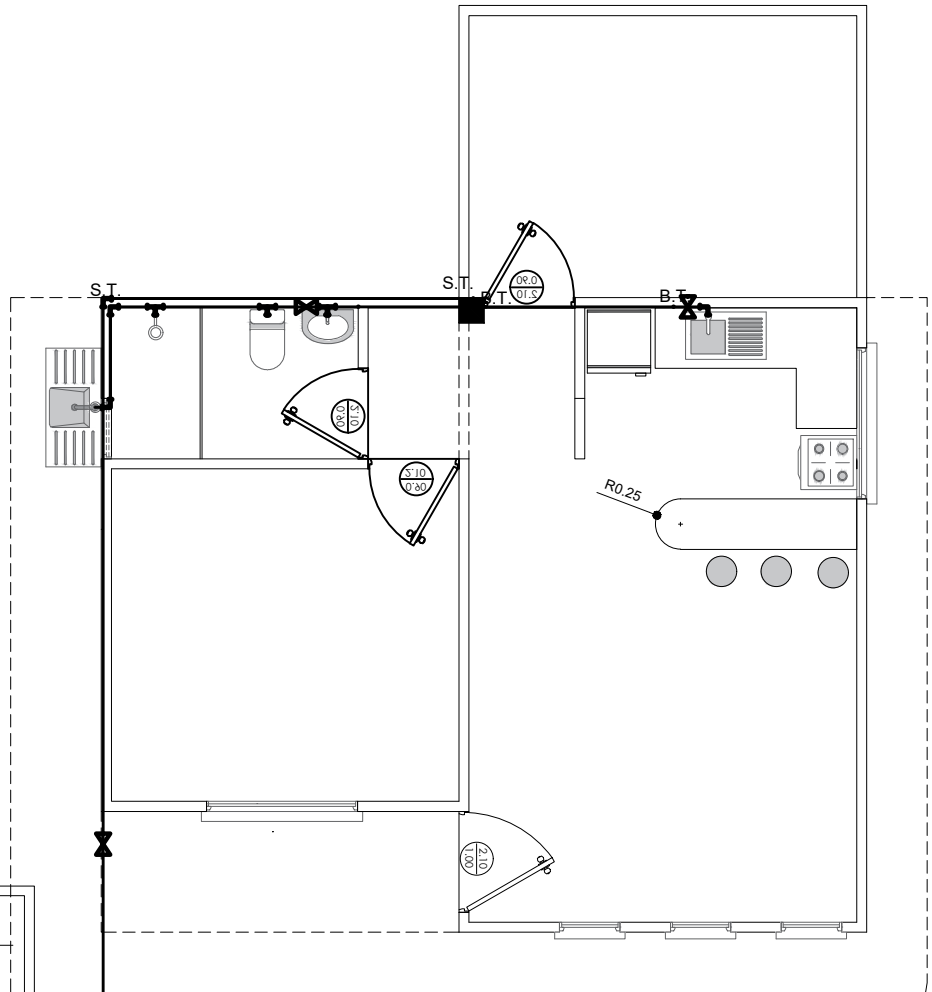
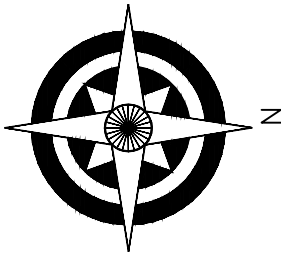

<b>REFERENCIAS:</b>	
— Tubería de Agua Potable (TAP)	
Lavanderia	Lv
Lavamanos	Lm
Inodoro	I
Ducha	Du
Lavaplatos	Lp
Tanque plastico de agua	Tq
<b>SIMBOLOGÍA</b>	
	Ducha
	Union "T"
	Codo a 90°
	Medidor
	Válvula de Paso

## INSTALACION AGUA POTABLE ESCALA: 1:75

AGENCIA ESTATAL DE VIVIENDA - AEVIVIENDA	
PROYECTO: PROYECTO DE VIVIENDA CUALITATIVA EN EL MUNICIPIO DE SAN PEDRO DE BUENA VISTA - FASE (XIII) 2023 - POTOSI	
MUNICIPIO: SAN PEDRO DE BUENA VISTA	
PROVINCIA: CHARCAS	DEPARTAMENTO: POTOSI

DISEÑO ARQUITECTÓNICO:	REVISADO Y APROBADO :	FECHA: NOVIEMBRE/2023
		SUPERFICIE: 59.27 m2
		LAMINA: 14/30

# MODULO 2: RENOVACION TIPO 2

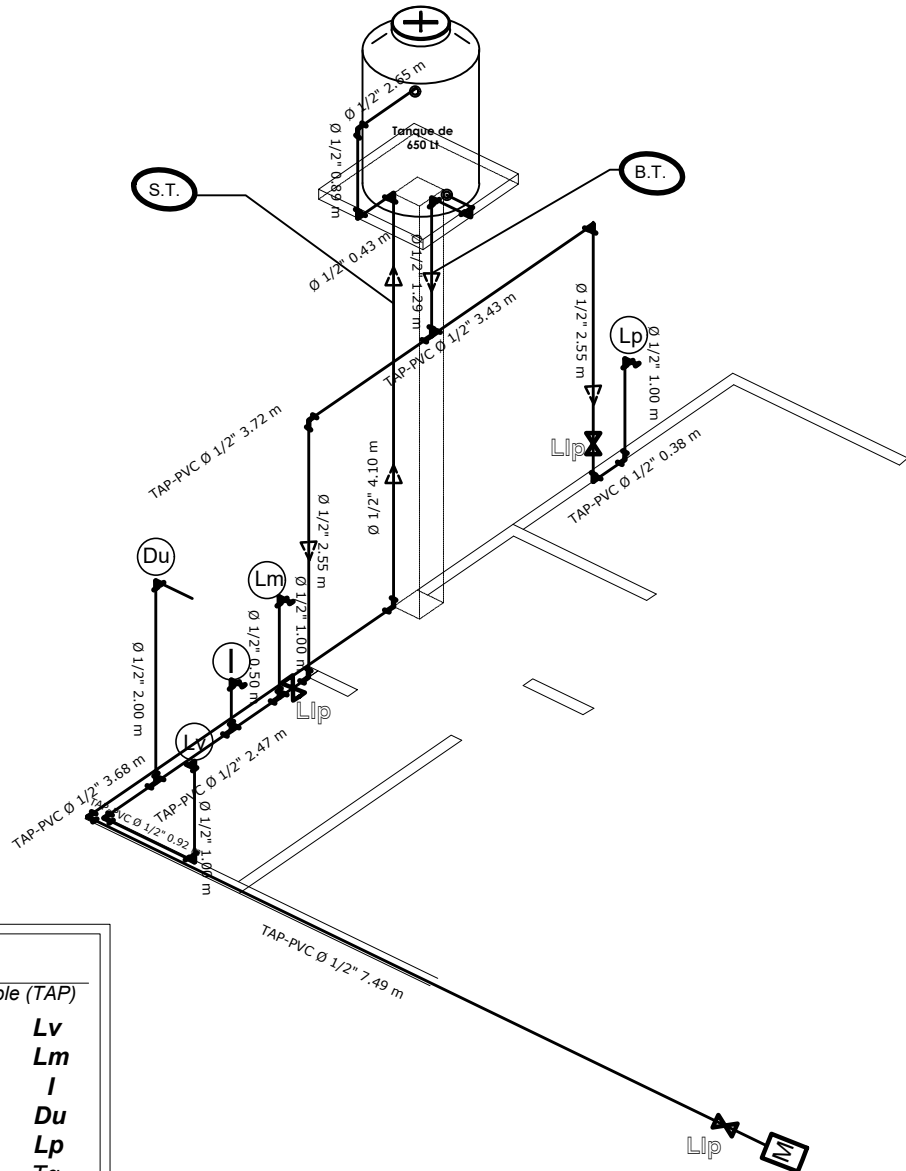

**REFERENCIAS:**

— Tubería de Agua Potable (TAP)

Lavanderia **Lv**  
 Lavamanos **Lm**  
 Inodoro **I**  
 Ducha **Du**  
 Lavaplatos **Lp**  
 Tanque plastico de agua **Tq**

**SIMBOLOGÍA**

Ducha  
 Union "T"  
 Codo a 90°  
 Medidor  
 Válvula de Paso

**ISOMETRIA**  
 ESCALA: 1:75

AGENCIA ESTATAL DE VIVIENDA - AEVIVIENDA	
PROYECTO: PROYECTO DE VIVIENDA CUALITATIVA EN EL MUNICIPIO DE SAN PEDRO DE BUENA VISTA - FASE (XIII) 2023 - POTOSI	
MUNICIPIO: SAN PEDRO DE BUENA VISTA	
PROVINCIA: CHARCAS	DEPARTAMENTO: POTOSI

DISEÑO ARQUITECTÓNICO:	REVISADO Y APROBADO:	FECHA: NOVIEMBRE/2023
		SUPERFICIE: 59.27 m2
		LAMINA: 15/30

# MODULO 2: RENOVACION TIPO 2

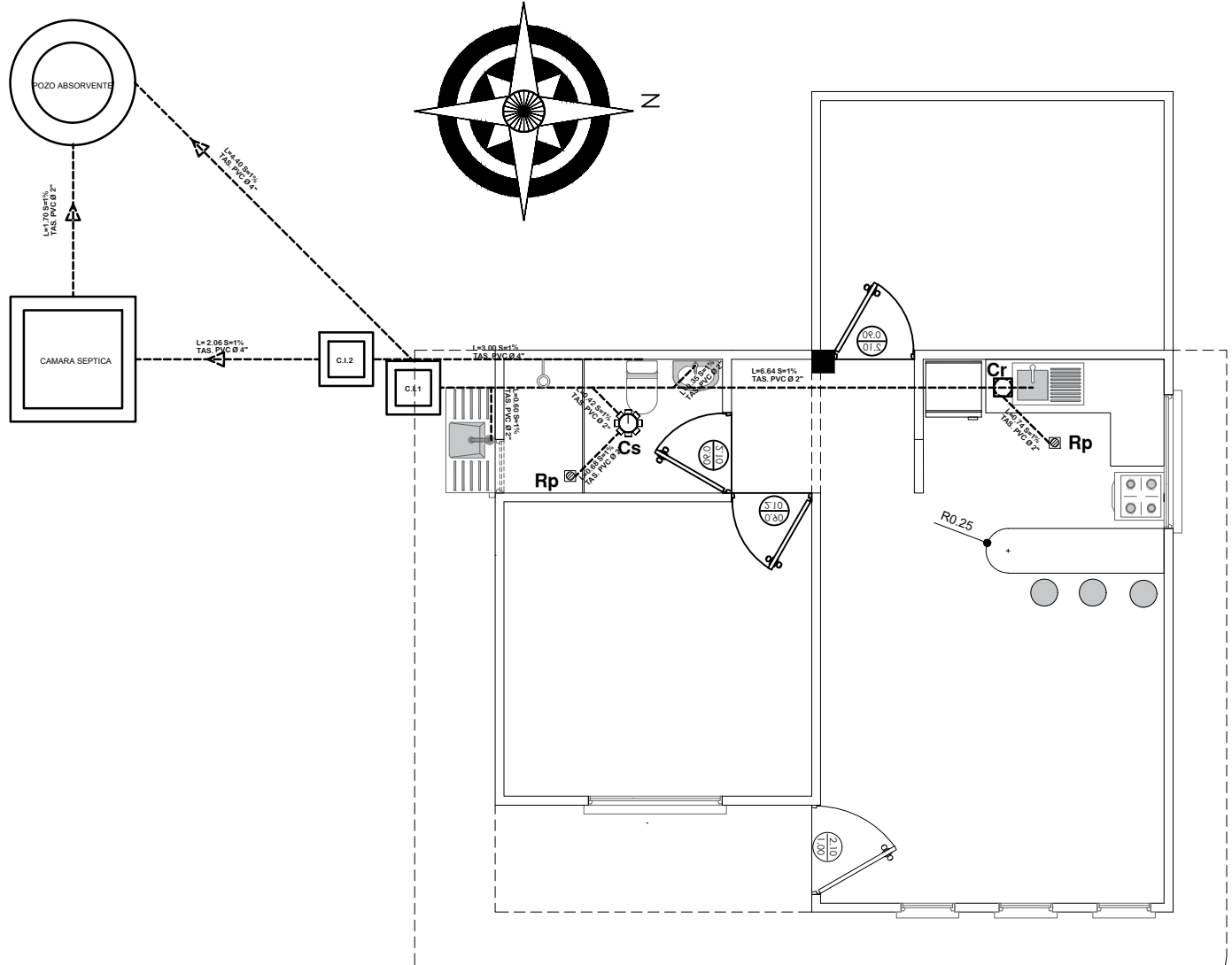

SIMBOLOGIA	
	TUBERIA SANITARIA DE P.V.C.
	YEE DE P.V.C. 2"
	CAJA SIFONISADA
	CI CAMARA DE INSPECCION
	Car CAJA DE REGISTRO
	Rp REJILLA DE PISO

## INSTALACION SANITARIA ESCALA: 1:75

AGENCIA ESTATAL DE VIVIENDA - AEVIVIENDA	
PROYECTO: PROYECTO DE VIVIENDA CUALITATIVA EN EL MUNICIPIO DE SAN PEDRO DE BUENA VISTA - FASE (XIII) 2023 - POTOSI	
MUNICIPIO: SAN PEDRO DE BUENA VISTA	
PROVINCIA: CHARCAS	DEPARTAMENTO: POTOSI

DISEÑO ARQUITECTÓNICO:	REVISADO Y APROBADO :	FECHA: NOVIEMBRE/2023
		SUPERFICIE: 59.27 m2
		LAMINA: 16/30

# MODULO 2: RENOVACION TIPO 2

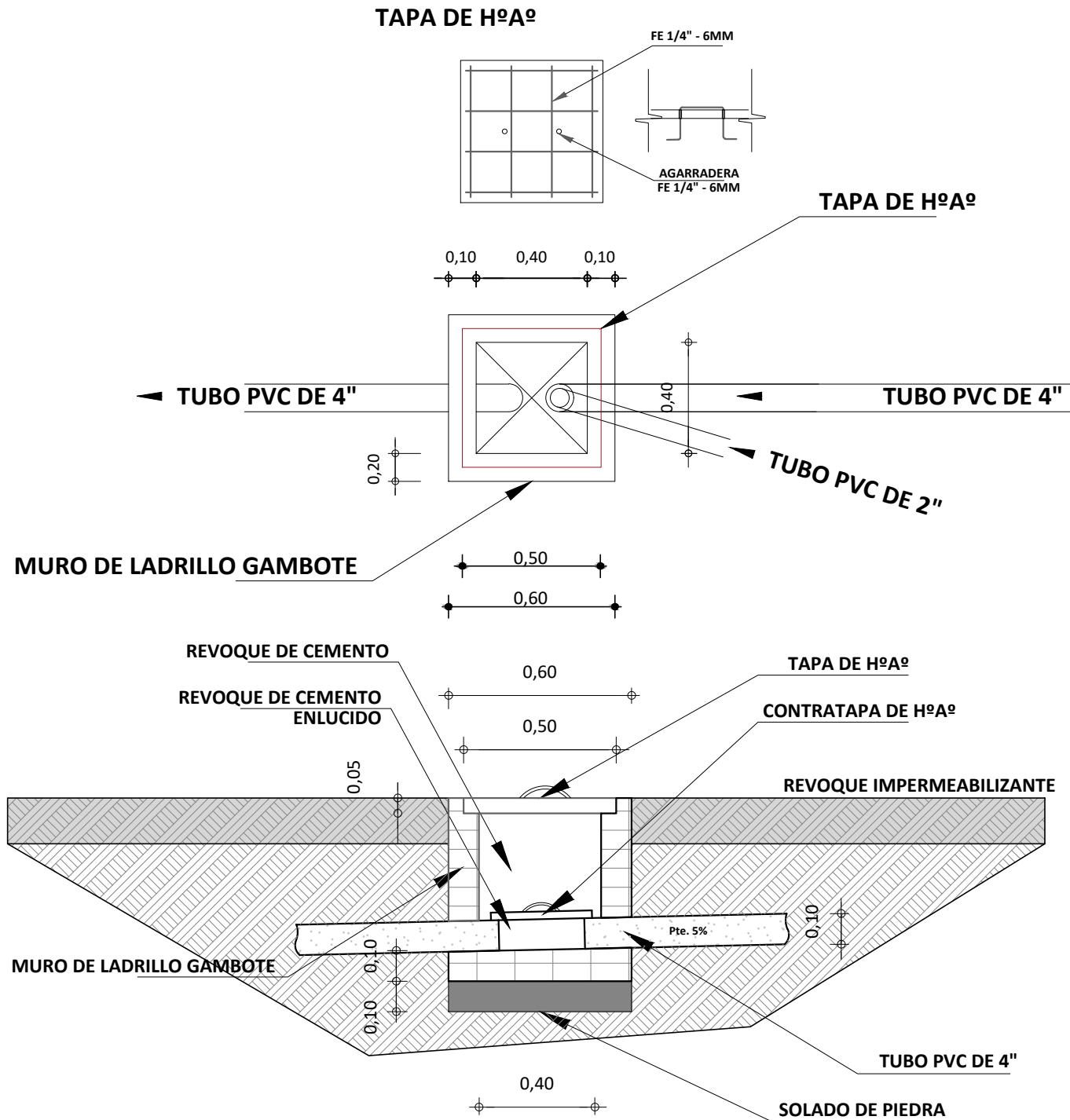

## DETALLE DE CAMARA DE INSPECCION

ESCALA: 1:25

AGENCIA ESTATAL DE VIVIENDA - AEVIENDA	
PROYECTO: PROYECTO DE VIVIENDA CUALITATIVA EN EL MUNICIPIO DE SAN PEDRO DE BUENA VISTA - FASE (XIII) 2023 - POTOSI	
MUNICIPIO: SAN PEDRO DE BUENA VISTA	
PROVINCIA: CHARCAS	DEPARTAMENTO: POTOSI

DISEÑO ARQUITECTÓNICO:	REVISADO Y APROBADO:	FECHA: NOVIEMBRE/2023
		SUPERFICIE: 59.27 m2
		LAMINA: 17/30

# MODULO 2: RENOVACION TIPO 2

## TAPA DE HºAº POZO DE ABSORCION

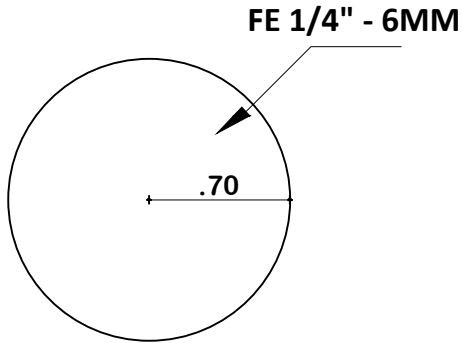

PLANTA

## TAPA DE HºAº CAMARA SEPTICA

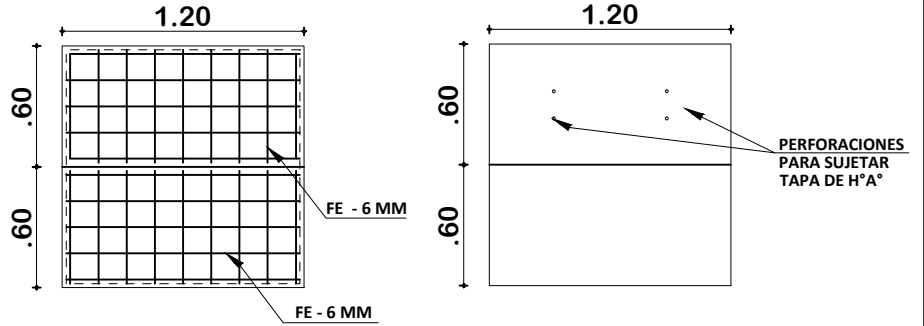

PLANTA

## DETALLE CONSTRUCTIVOS POZO DE ABSORCION Y CAMARA SEPTICA ESCALA: 1:50

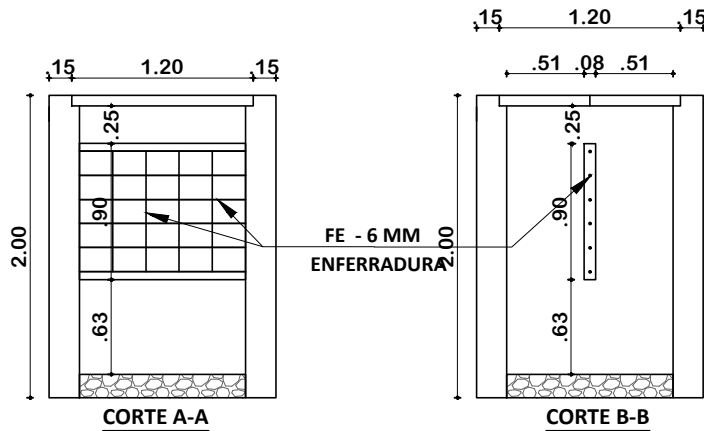

## INSTALACION SANITARIA ESCALA: 1:75

AGENCIA ESTATAL DE VIVIENDA - AEVIENDA	
PROYECTO: PROYECTO DE VIVIENDA CUALITATIVA EN EL MUNICIPIO DE SAN PEDRO DE BUENA VISTA - FASE (XIII) 2023 - POTOSI	
MUNICIPIO: SAN PEDRO DE BUENA VISTA	
PROVINCIA: CHARCAS	DEPARTAMENTO: POTOSI

DISEÑO ARQUITECTÓNICO:	REVISADO Y APROBADO :	FECHA: NOVIEMBRE/2023
		SUPERFICIE: 59.27 m2
		LAMINA: 18/30

# MODULO 2: RENOVACION TIPO 2

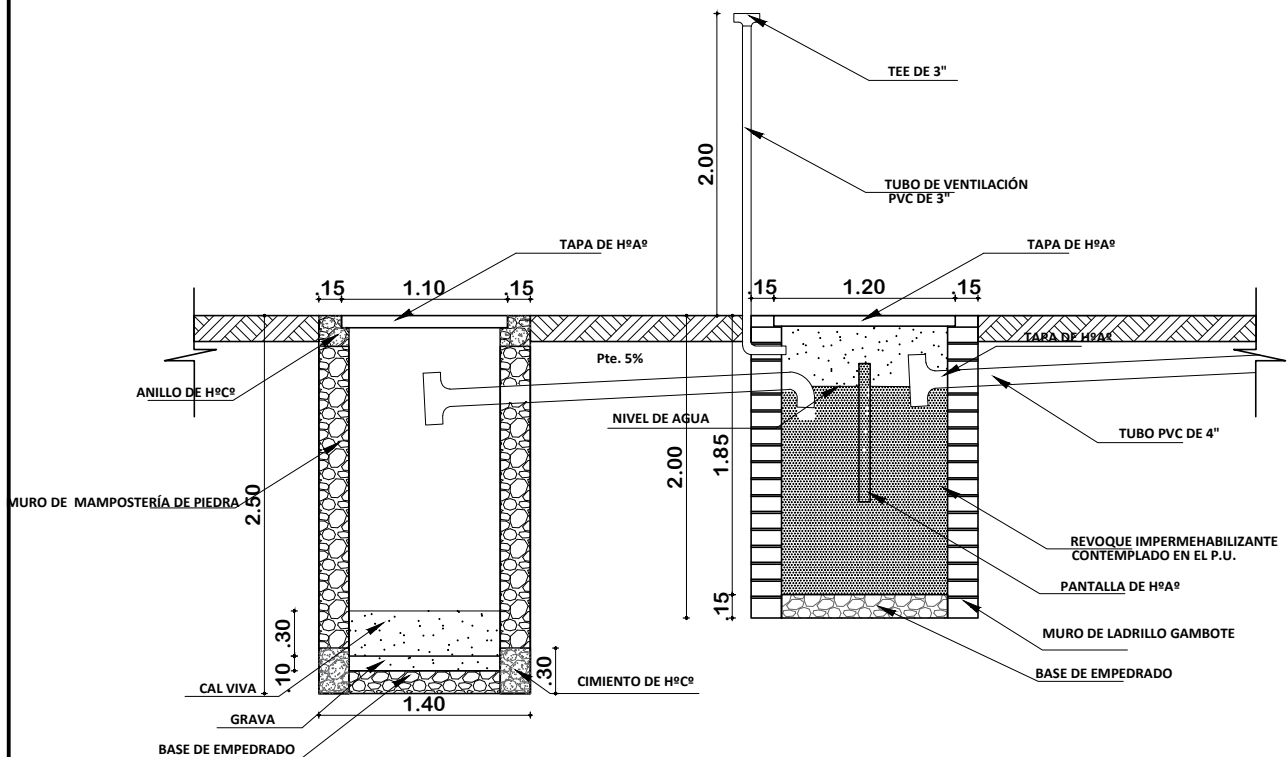
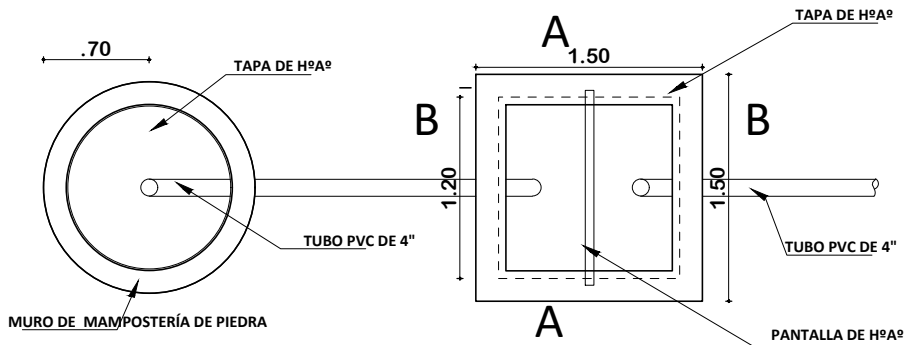

**POZO ABSORVENTE H=2.50m**  
 TEE 4" PZA 1  
 TUBERIA 4" ML 4

**CÁMARA SÉPTICA**  
 CODO 4" PZA 1  
 TEE 4" PZA 1  
 TUBERIA 4" ML 4

## PLANO INSTALACION CAMARA Y POZO ABSORVENTE ESCALA: 1:75

AGENCIA ESTATAL DE VIVIENDA - AEVIENDA	
PROYECTO: PROYECTO DE VIVIENDA CUALITATIVA EN EL MUNICIPIO DE SAN PEDRO DE BUENA VISTA - FASE (XIII) 2023 - POTOSI	
MUNICIPIO: SAN PEDRO DE BUENA VISTA	
PROVINCIA: CHARCAS	DEPARTAMENTO: POTOSI

DISEÑO ARQUITECTÓNICO:	REVISADO Y APROBADO:	FECHA: NOVIEMBRE/2023
		SUPERFICIE: 59.27 m2
		LAMINA: 19/30



# MODULO 2: RENOVACION TIPO 2

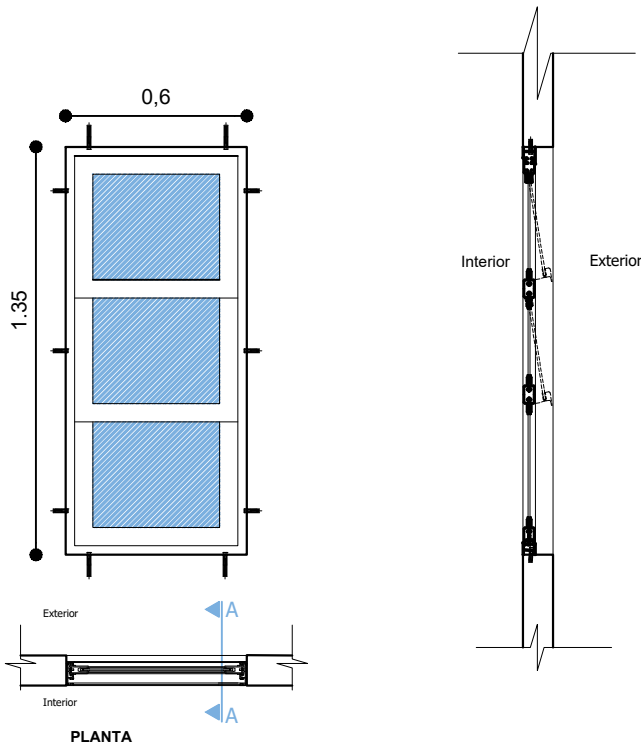

## VENTANA TIPO 1

DETALLE VENTANA DE ALUMINIO 0,60 x 1,35

ESC: 1:25

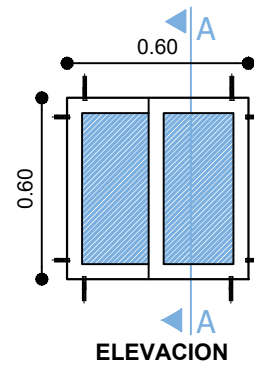

ELEVACION

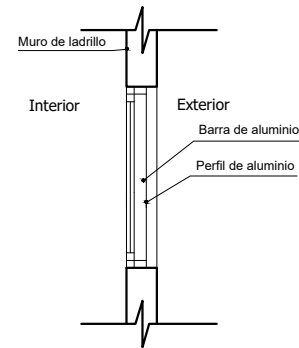
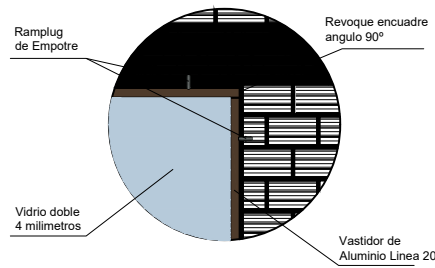

SECCION A-A

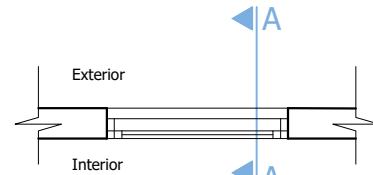

PLANTA

## VENTANA TIPO 4

DETALLE VENTANA DE ALUMINIO 0,60 x 0.60

ESC: 1:25

AGENCIA ESTATAL DE VIVIENDA - AEVIVIENDA

PROYECTO: PROYECTO DE VIVIENDA CUALITATIVA EN EL MUNICIPIO DE SAN PEDRO DE BUENA VISTA - FASE (XIII) 2023 - POTOSI

MUNICIPIO: SAN PEDRO DE BUENA VISTA

PROVINCIA: CHARCAS

DEPARTAMENTO: POTOSI

DISEÑO ARQUITECTÓNICO:

REVISADO Y APROBADO:

FECHA: NOVIEMBRE/2023

SUPERFICIE: 59.27 m2

LAMINA:

20/30

# MODULO 2: RENOVACION TIPO 2

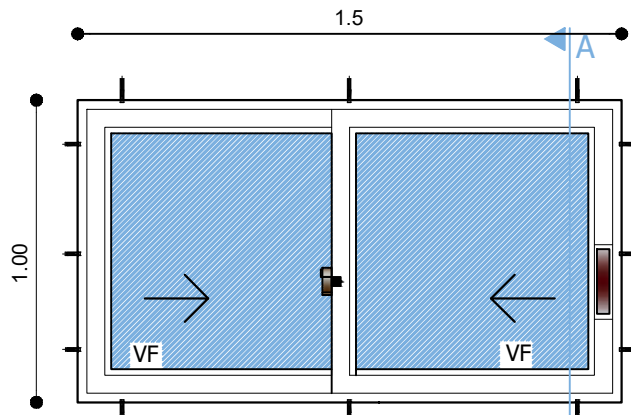

ELEVACION

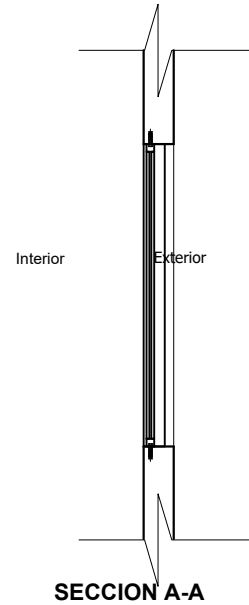

SECCION A-A

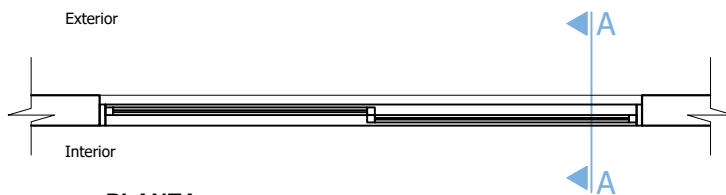

PLANTA

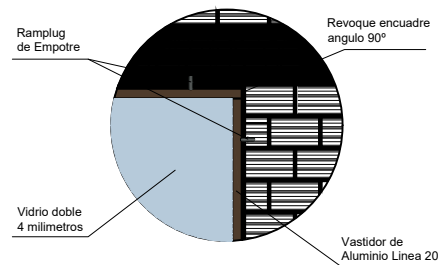
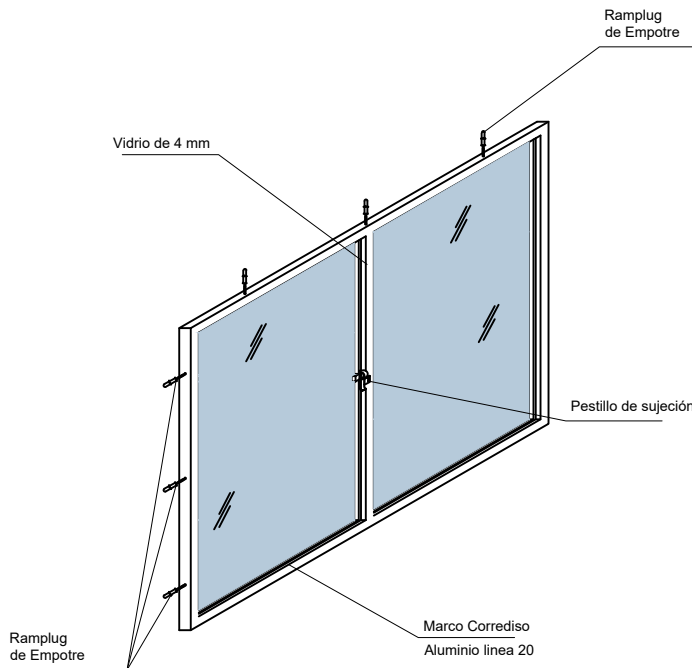

## VENTANA TIPO 2 DETALLE VENTANA DE ALUMINIO 1,00 x 1,50

ESC: 1:25

AGENCIA ESTATAL DE VIVIENDA - AEVIENDA	
PROYECTO: PROYECTO DE VIVIENDA CUALITATIVA EN EL MUNICIPIO DE SAN PEDRO DE BUENA VISTA - FASE (XIII) 2023 - POTOSI	
MUNICIPIO: SAN PEDRO DE BUENA VISTA	
PROVINCIA: CHARCAS	DEPARTAMENTO: POTOSI

DISEÑO ARQUITECTÓNICO:	REVISADO Y APROBADO:	FECHA: NOVIEMBRE/2023
		SUPERFICIE: 59.27 m2
		LAMINA: 21/30

# MODULO 2: RENOVACION TIPO 2

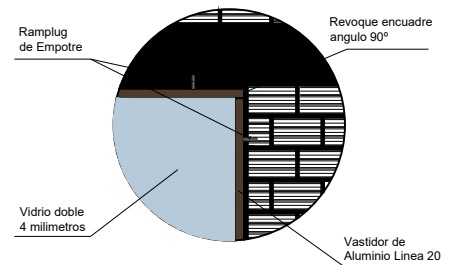
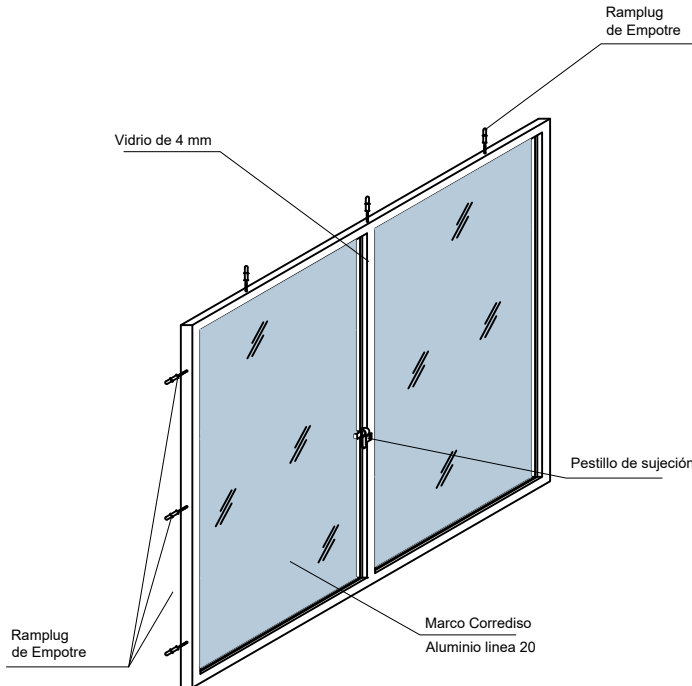
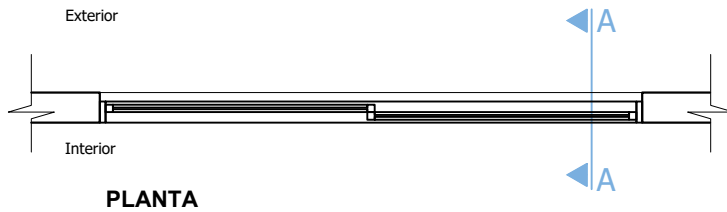
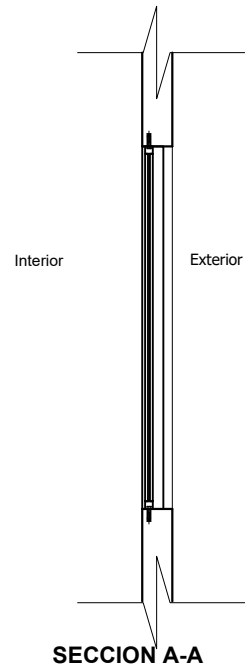
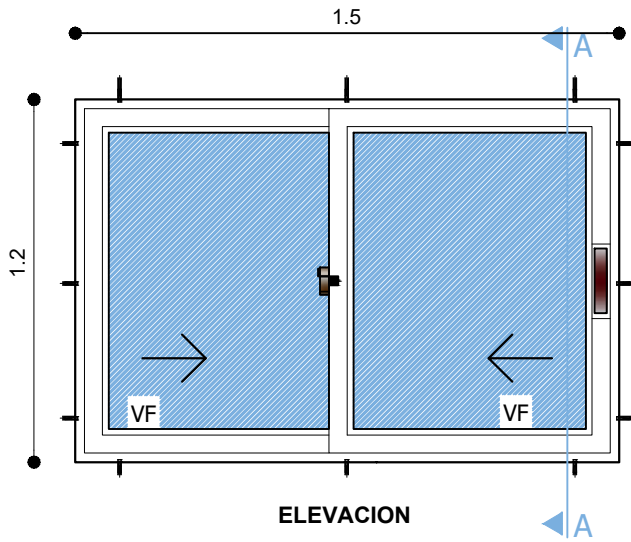

## VENTANA TIPO 3

### DETALLE VENTANA DE ALUMINIO 1,20 x 1,50

ESC: 1:25

AGENCIA ESTATAL DE VIVIENDA - AEVIENDA	
PROYECTO: PROYECTO DE VIVIENDA CUALITATIVA EN EL MUNICIPIO DE SAN PEDRO DE BUENA VISTA - FASE (XIII) 2023 - POTOSI	
MUNICIPIO: SAN PEDRO DE BUENA VISTA	
PROVINCIA: CHARCAS	DEPARTAMENTO: POTOSI

DISEÑO ARQUITECTÓNICO:	REVISADO Y APROBADO :	FECHA: NOVIEMBRE/2023
		SUPERFICIE: 59.27 m2
		LAMINA: 22/30

# MODULO 2: RENOVACION TIPO 2

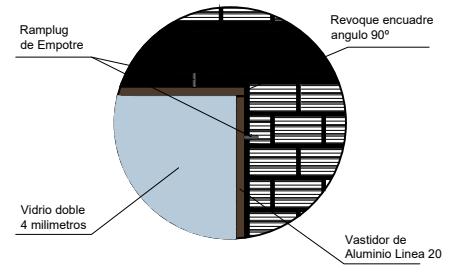
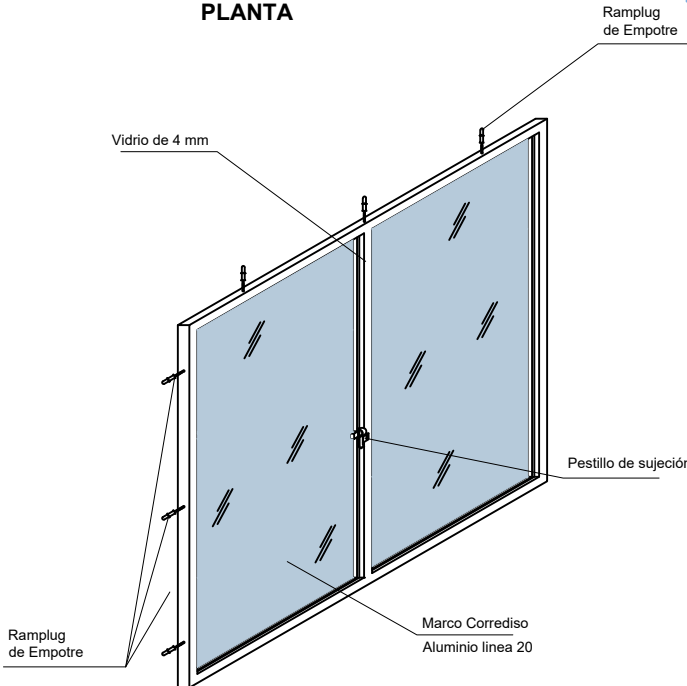
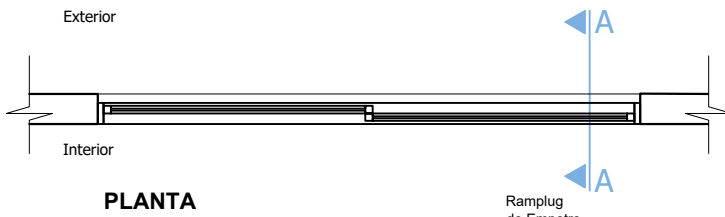
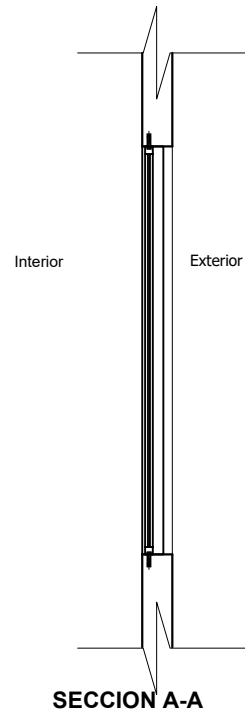
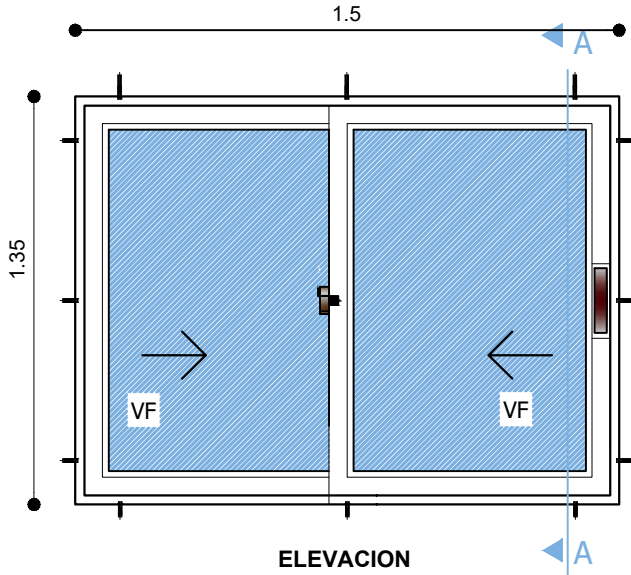

## VENTANA TIPO 5

### DETALLE VENTANA DE ALUMINIO 1,35 x 1,50

ESC: 1:25

AGENCIA ESTATAL DE VIVIENDA - AEVIENDA	
PROYECTO: PROYECTO DE VIVIENDA CUALITATIVA EN EL MUNICIPIO DE SAN PEDRO DE BUENA VISTA - FASE (XIII) 2023 - POTOSI	
MUNICIPIO: SAN PEDRO DE BUENA VISTA	
PROVINCIA: CHARCAS	DEPARTAMENTO: POTOSI

DISEÑO ARQUITECTÓNICO:	REVISADO Y APROBADO :	FECHA: NOVIEMBRE/2023
		SUPERFICIE: 59.27 m2
		LAMINA: 23/30

# MODULO 2: RENOVACION TIPO 2

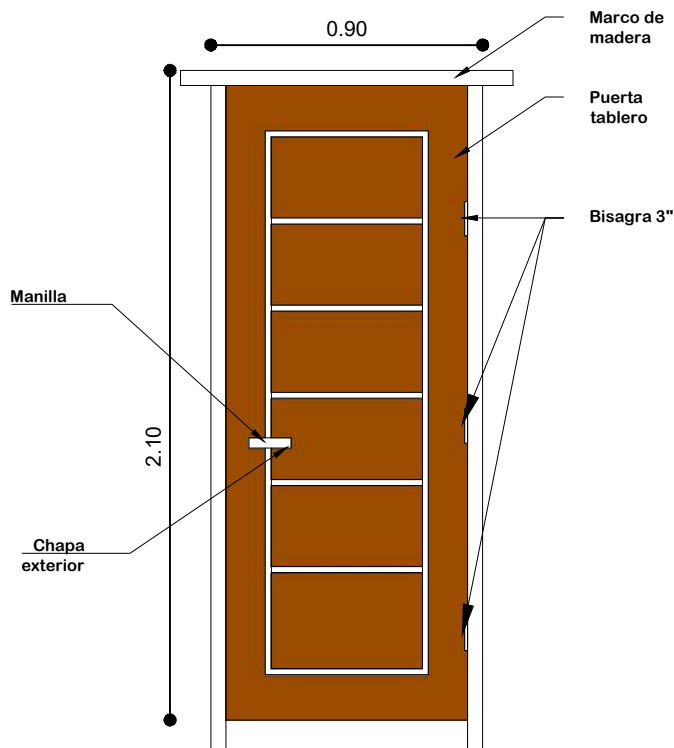

**PUERTA 0,90x2,10**

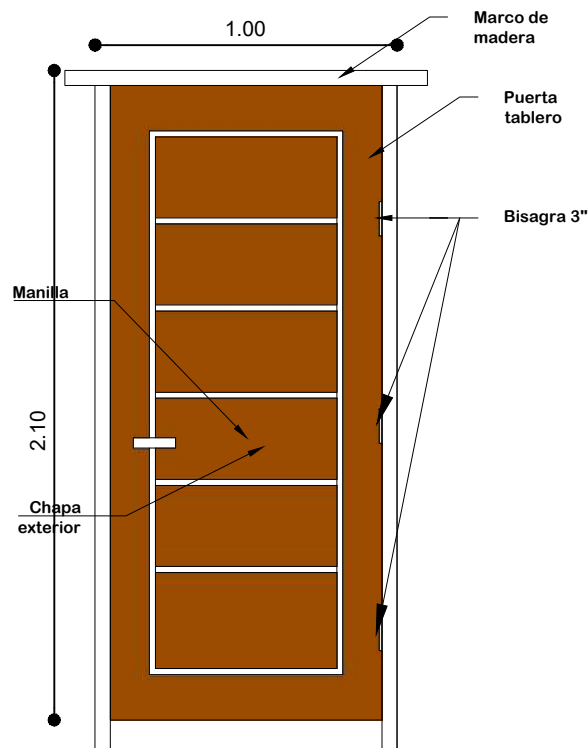

**PUERTA 1,00x2,10**

**ESC: 1:25**

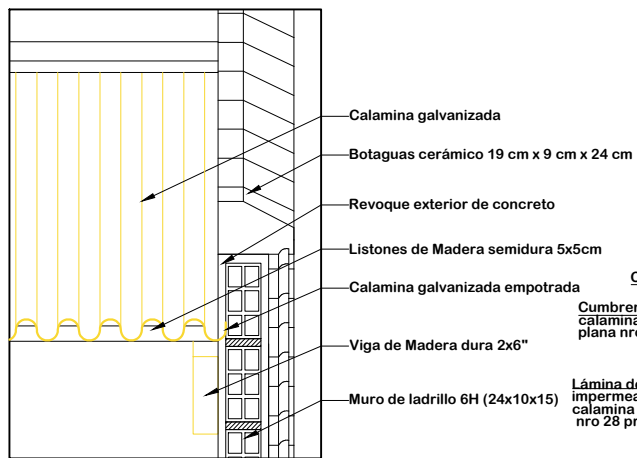

**DETALLE EMPOTRADO DE CALAMINA**  
**ESC: 1:15**

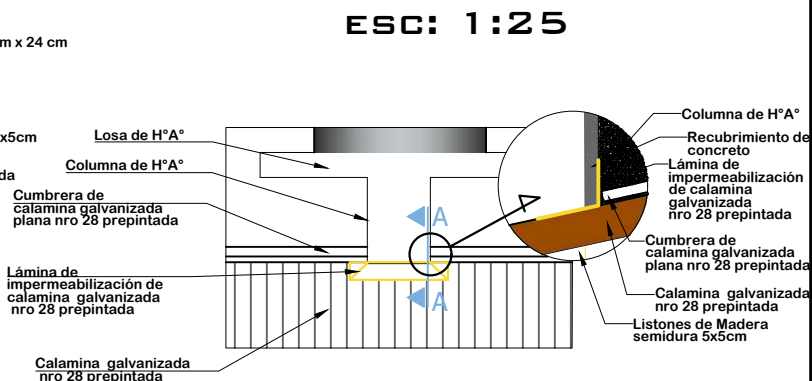

**DETALLE DE IMPERMEABILIZACIÓN DE CUBIERTA**  
**ESC: 1:30**

AGENCIA ESTATAL DE VIVIENDA - AEVIVIENDA	
PROYECTO: PROYECTO DE VIVIENDA CUALITATIVA EN EL MUNICIPIO DE SAN PEDRO DE BUENA VISTA - FASE (XIII) 2023 - POTOSI	
MUNICIPIO: SAN PEDRO DE BUENA VISTA	
PROVINCIA: CHARCAS	DEPARTAMENTO: POTOSI

DISEÑO ARQUITECTÓNICO:	REVISADO Y APROBADO:	FECHA: NOVIEMBRE/2023
		SUPERFICIE: 59.27 m2
		LAMINA: 24/30

# MODULO 2: RENOVACION TIPO 2

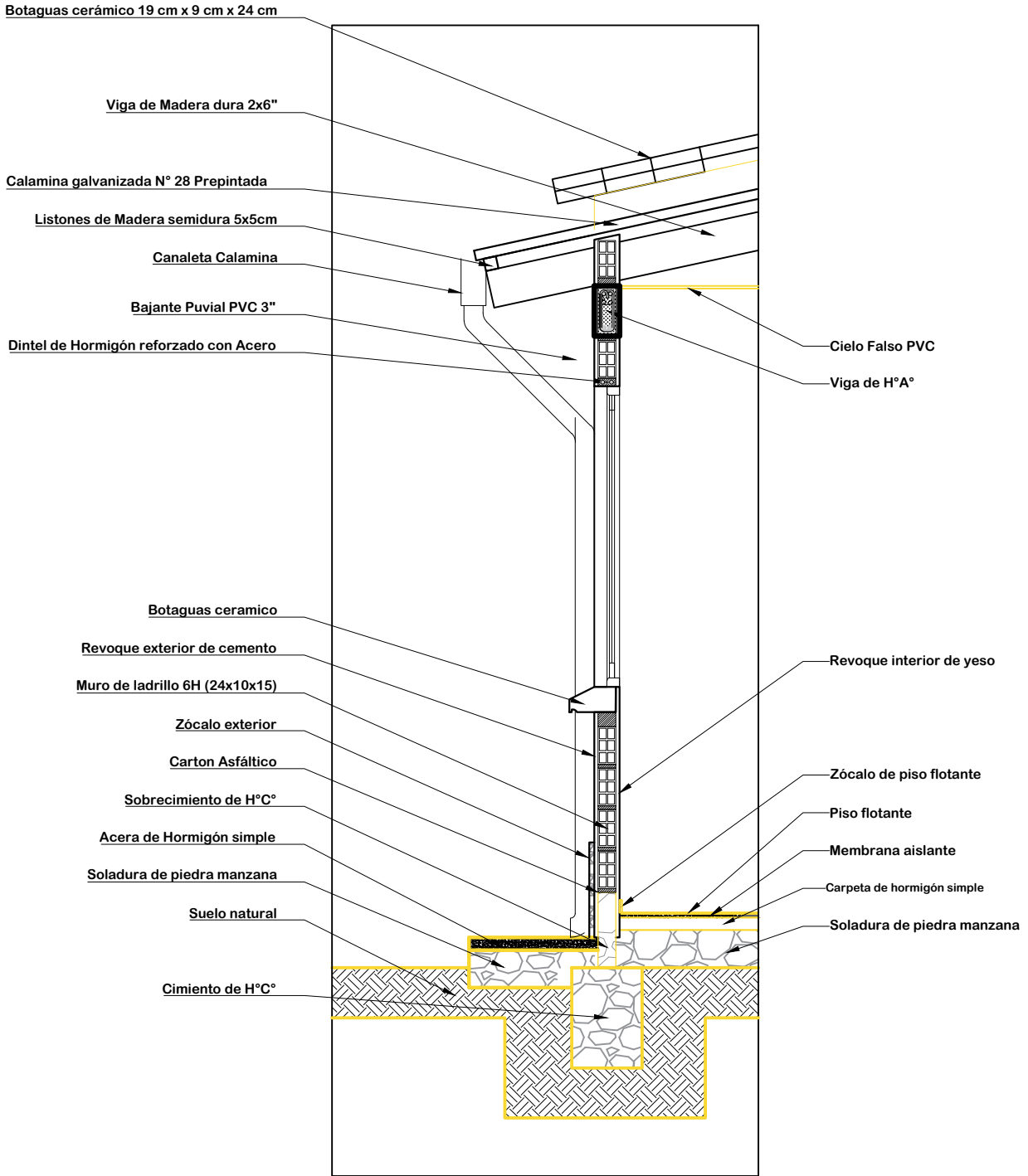

## DETALLE CORTE DE BORDE

ESC: 1:25

AGENCIA ESTATAL DE VIVIENDA - AEVIVIENDA	
PROYECTO: PROYECTO DE VIVIENDA CUALITATIVA EN EL MUNICIPIO DE SAN PEDRO DE BUENA VISTA - FASE (XIII) 2023 - POTOSI	
MUNICIPIO: SAN PEDRO DE BUENA VISTA	
PROVINCIA: CHARCAS	DEPARTAMENTO: POTOSI

DISEÑO ARQUITECTÓNICO:	REVISADO Y APROBADO :	FECHA: NOVIEMBRE/2023
		SUPERFICIE: 59.27 m2
		LAMINA: 25/30

# MODULO 2: RENOVACION TIPO 2

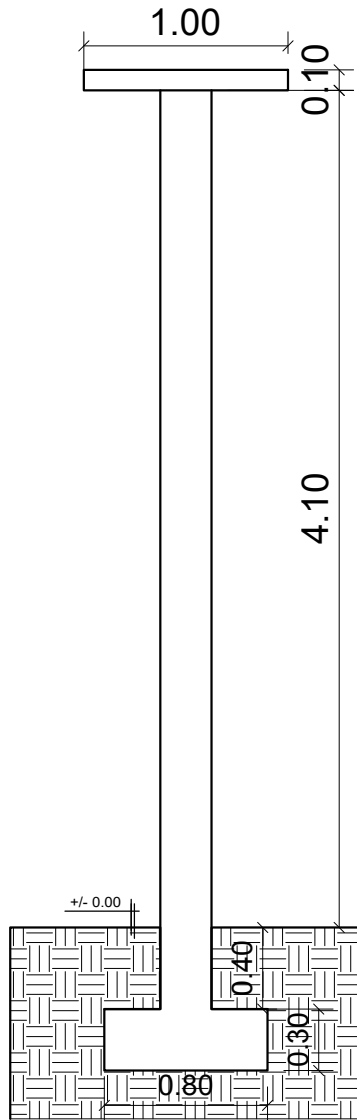

COLUMNA: ARMADURA LONGITUDINAL  
DE 1/2" 12 mm

COLUMNAS: ESTRIBOS  
DE 1/4" - 6mm c/ 15cm

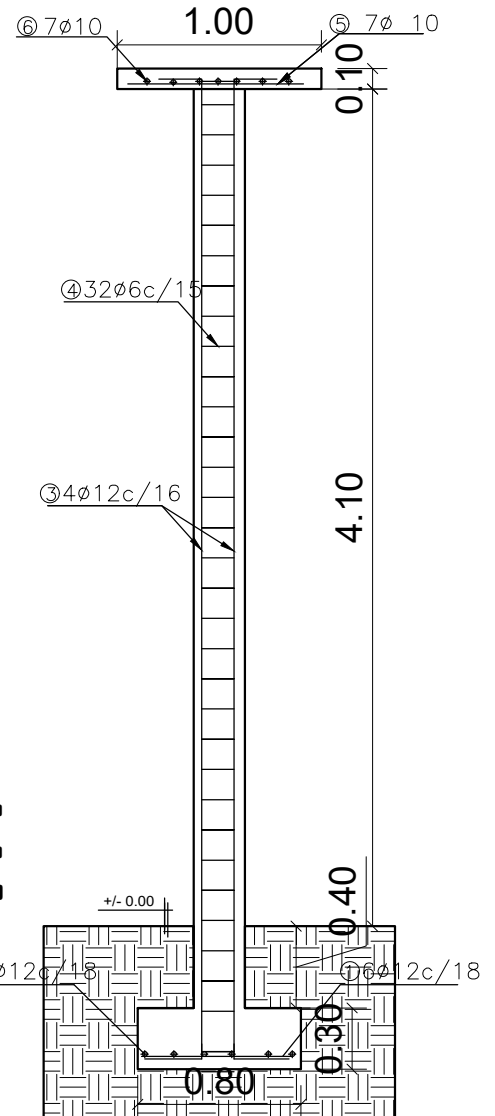
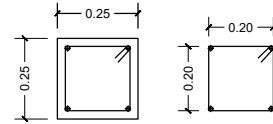

**DETALLE COLUMNA DE H<sup>0</sup>A<sup>0</sup>**  
**DETALLE ZAPATA DE H<sup>0</sup>A<sup>0</sup>**  
ESCALA: 1:50

AGENCIA ESTATAL DE VIVIENDA - AEVIENDA	
PROYECTO: PROYECTO DE VIVIENDA CUALITATIVA EN EL MUNICIPIO DE SAN PEDRO DE BUENA VISTA - FASE (XIII) 2023 - POTOSI	
MUNICIPIO: SAN PEDRO DE BUENA VISTA	
PROVINCIA: CHARCAS	DEPARTAMENTO: POTOSI

DISEÑO ARQUITECTÓNICO:	REVISADO Y APROBADO:	FECHA: NOVIEMBRE/2023
		SUPERFICIE: 59.27 m2
		LAMINA: 26/30

# MODULO 2: RENOVACION TIPO 2

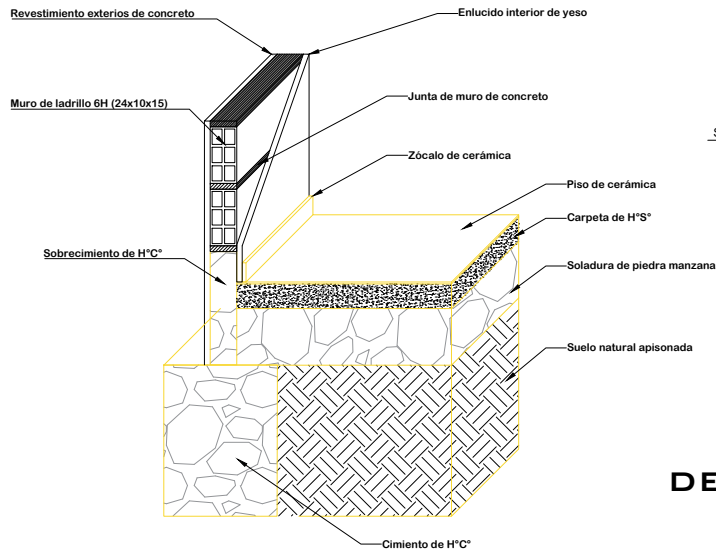

**DETALLE CIMIENTO Y SUELO DE CERÁMICA**

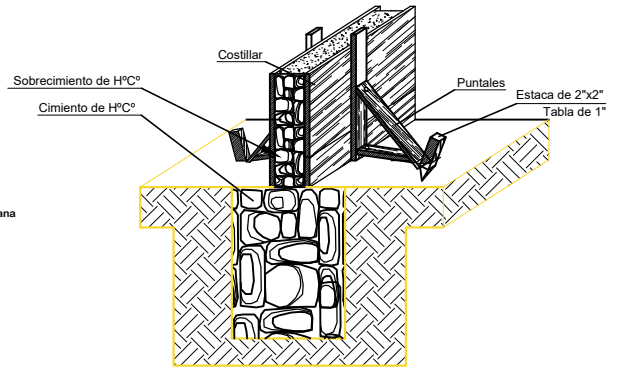

**DETALLE ARMADO DE CIMIENTO Y SOBRECIMIENTO DE H° C°**

## DETALLE DE CONTRAPISO

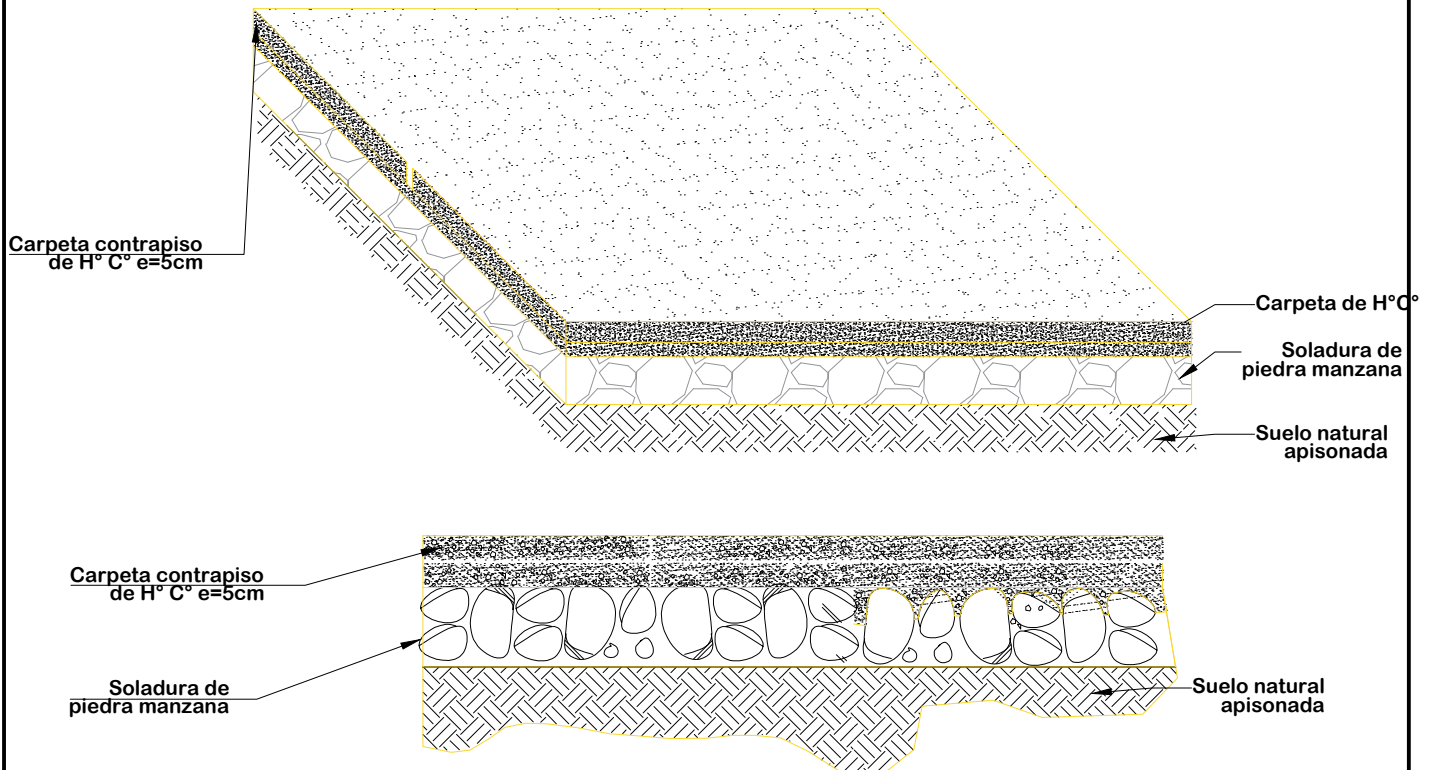

**ESC: 1:20**

AGENCIA ESTATAL DE VIVIENDA - AEVIENDA	
PROYECTO: PROYECTO DE VIVIENDA CUALITATIVA EN EL MUNICIPIO DE SAN PEDRO DE BUENA VISTA - FASE (XIII) 2023 - POTOSI	
MUNICIPIO: SAN PEDRO DE BUENA VISTA	
PROVINCIA: CHARCAS	DEPARTAMENTO: POTOSI

DISEÑO ARQUITECTÓNICO:	REVISADO Y APROBADO :	FECHA: NOVIEMBRE/2023
		SUPERFICIE: 59.27 m2
		LAMINA: 27/30



## MODULO 2: RENOVACION TIPO 2

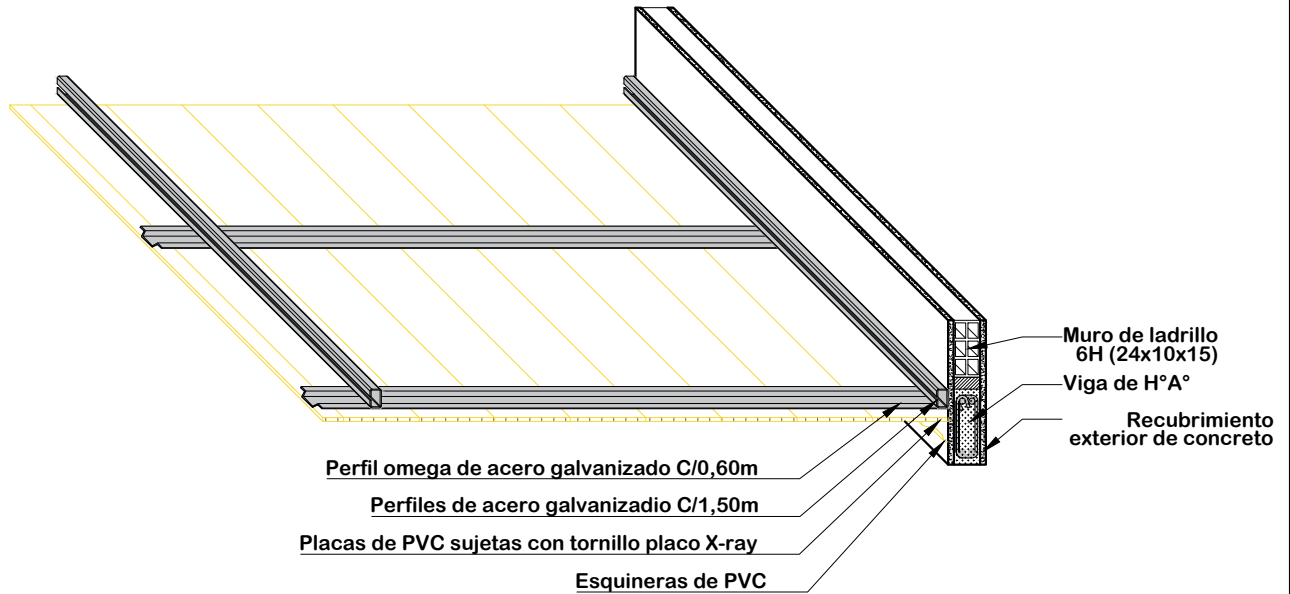

### DETALLE DE CIELO FALSO DE PVC ESC: 1:20

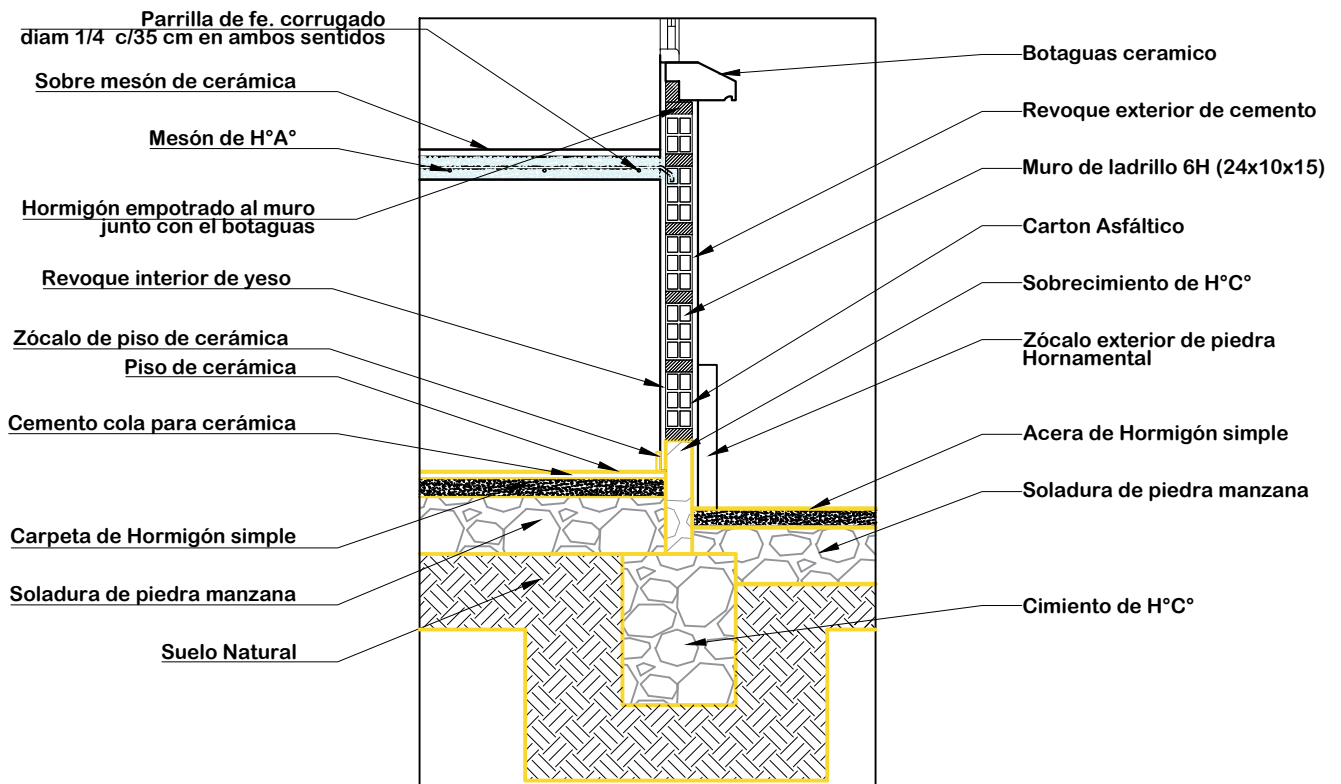

### DETALLE DE MESON DE LA COCINA ESC: 1:20

AGENCIA ESTATAL DE VIVIENDA - AEVIVIENDA	
PROYECTO: PROYECTO DE VIVIENDA CUALITATIVA EN EL MUNICIPIO DE SAN PEDRO DE BUENA VISTA - FASE (XIII) 2023 - POTOSI	
MUNICIPIO: SAN PEDRO DE BUENA VISTA	
PROVINCIA: CHARCAS	DEPARTAMENTO: POTOSI

DISEÑO ARQUITECTÓNICO:	REVISADO Y APROBADO :	FECHA: NOVIEMBRE/2023
		SUPERFICIE: 59.27 m2
		LAMINA: 28/30

# MODULO 2: RENOVACION TIPO 2

## COCINA



## AMBIENTE MULTIUSO



## DORMITORIO 1



## DORMITORIO 2



## BAÑO



## VISTAS INTERIORES

AGENCIA ESTATAL DE VIVIENDA - AEVIENDA		DISEÑO ARQUITECTÓNICO:	REVISADO Y APROBADO :	FECHA: <b>NOVIEMBRE/2023</b>
PROYECTO: <b>PROYECTO DE VIVIENDA CUALITATIVA EN EL MUNICIPIO DE SAN PEDRO DE BUENA VISTA - FASE (XIII) 2023 - POTOSI</b>				SUPERFICIE: <b>59.27 m2</b>
MUNICIPIO: <b>SAN PEDRO DE BUENA VISTA</b>				LAMINA: <b>29/30</b>
PROVINCIA: <b>CHARCAS</b>	DEPARTAMENTO: <b>POTOSI</b>			

# MODULO 2: RENOVACION TIPO 2

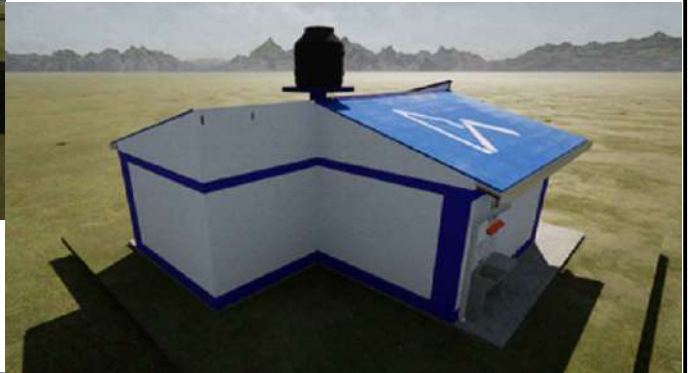

## VISTAS 3D

AGENCIA ESTATAL DE VIVIENDA - AEVIVIENDA	
PROYECTO: PROYECTO DE VIVIENDA CUALITATIVA EN EL MUNICIPIO DE SAN PEDRO DE BUENA VISTA - FASE (XIII) 2023 - POTOSI	
MUNICIPIO: SAN PEDRO DE BUENA VISTA	
PROVINCIA: CHARCAS	DEPARTAMENTO: POTOSI

DISEÑO ARQUITECTÓNICO:	REVISADO Y APROBADO :	FECHA: NOVIEMBRE/2023
		SUPERFICIE: 59.27 m2
		LAMINA: 30/30