

MODULO 1: AMPLIACION DE DORMITORIO, COCINA, BAÑO, AMBIENTE MULTIUSO

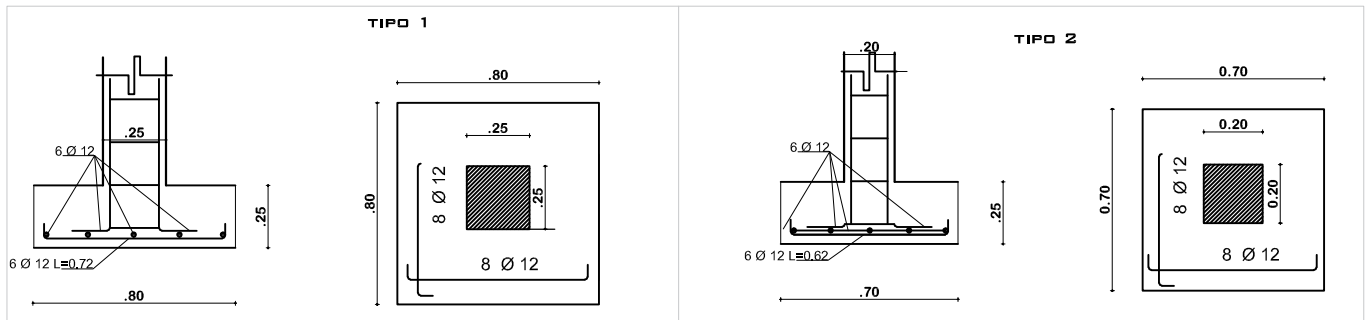
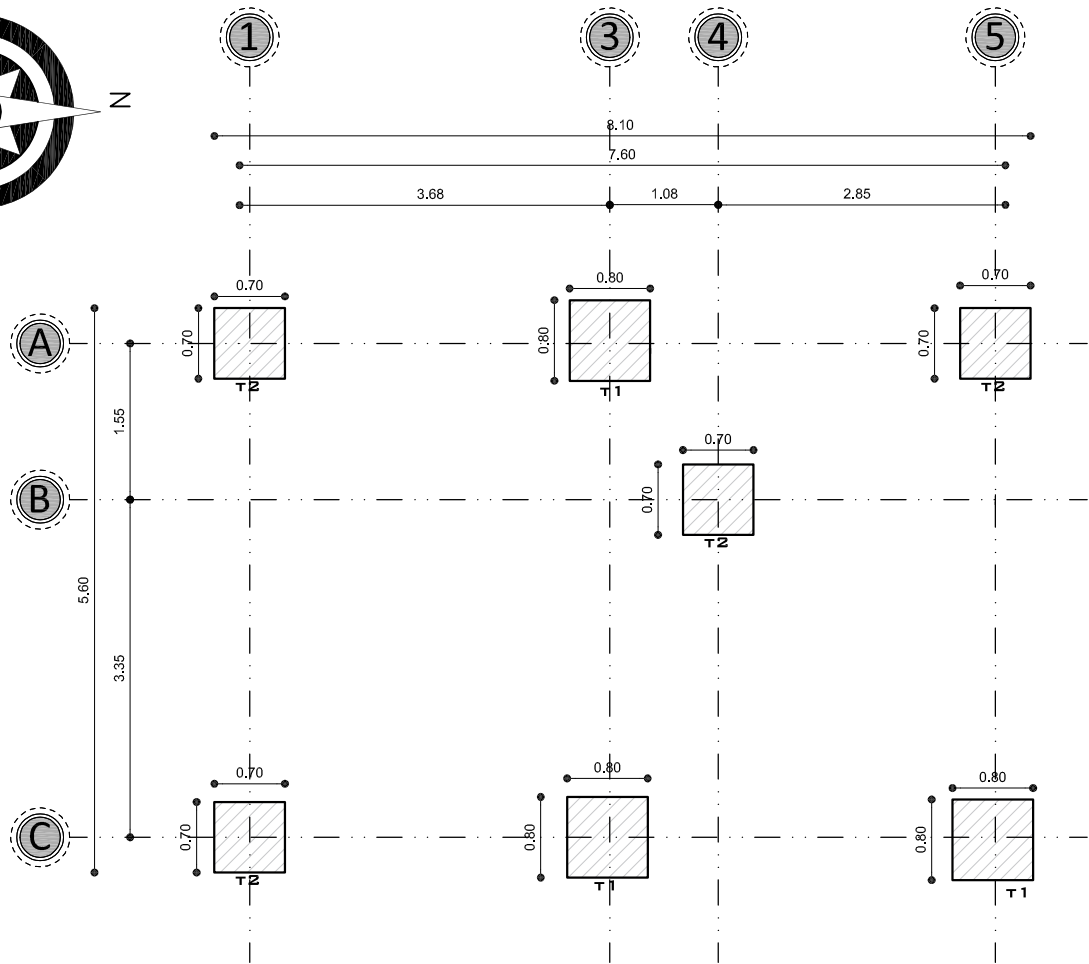
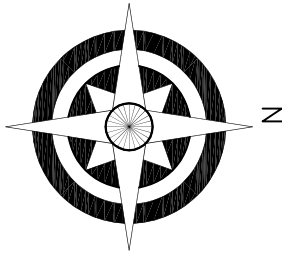

DETALLE DE LA ARMADURA EN ZAPATAS
ESCALA: 1:30

PLANO ZAPATA DE HORMIGON ARMADO
ESCALA: 1:75

AGENCIA ESTATAL DE VIVIENDA - AEVIVIENDA	
PROYECTO:	PROYECTO DE VIVIENDA CUALITATIVA EN EL MUNICIPIO DE TORO TORO - FASE(VII) 2023 - POTOSI
MUNICIPIO:	TORO TORO
PROVINCIA:	CHARCAS
DEPARTAMENTO:	POTOSI

DISEÑO ARQUITECTÓNICO:	REVISADO Y APROBADO:	FECHA: DICIEMBRE/2023
		SUPERFICIE: 47.88 m2
		LAMINA: 1/36

MODULO 1: AMPLIACION DE DORMITORIO, COCINA, BAÑO, AMBIENTE MULTIUSO

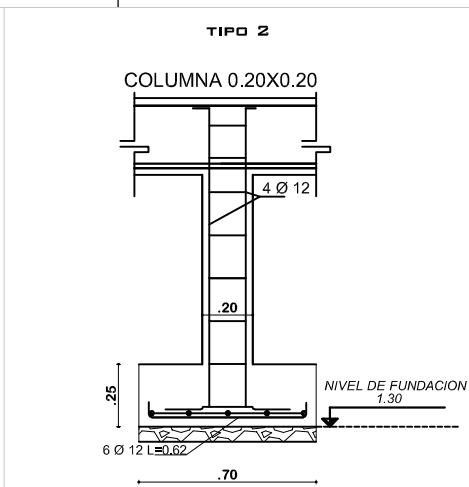
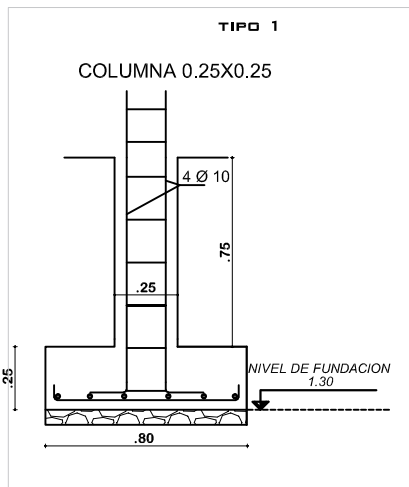
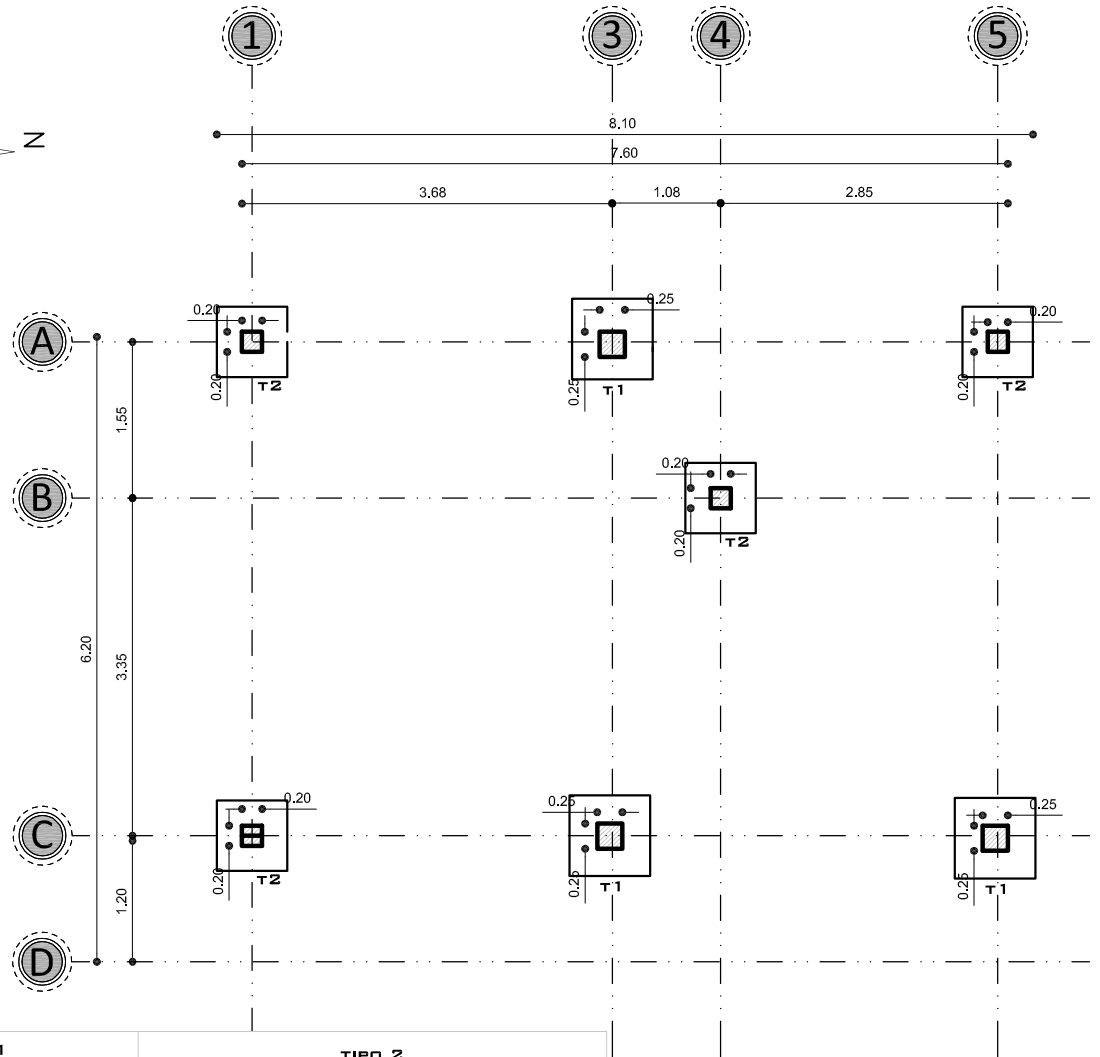
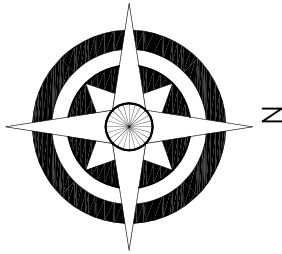

DETALLE COLUMNA DE HORMIGON ARMADO (0.20X0.20)-(0.25X0.25)
 ESCALA: 1:30

PLANO COLUMNA DE HORMIGON ARMADO (0.25X0.25)-(0.20X0.20)

ESCALA: 1:75

AGENCIA ESTATAL DE VIVIENDA - AEVIVIENDA	
PROYECTO:	PROYECTO DE VIVIENDA CUALITATIVA EN EL MUNICIPIO DE TORO TORO - FASE(VII) 2023 - POTOSI
MUNICIPIO:	TORO TORO
PROVINCIA:	CHARCAS
DEPARTAMENTO:	POTOSI

DISEÑO ARQUITECTÓNICO:	REVISADO Y APROBADO:	FECHA: DICIEMBRE/2023
		SUPERFICIE: 47.88 m2
		LAMINA: 2/36

MODULO 1: AMPLIACION DE DORMITORIO, COCINA, BAÑO, AMBIENTE MULTIUSO

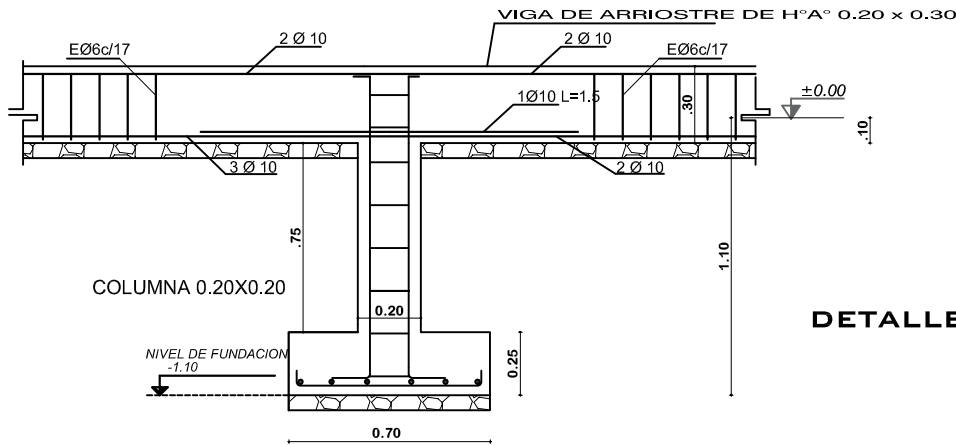
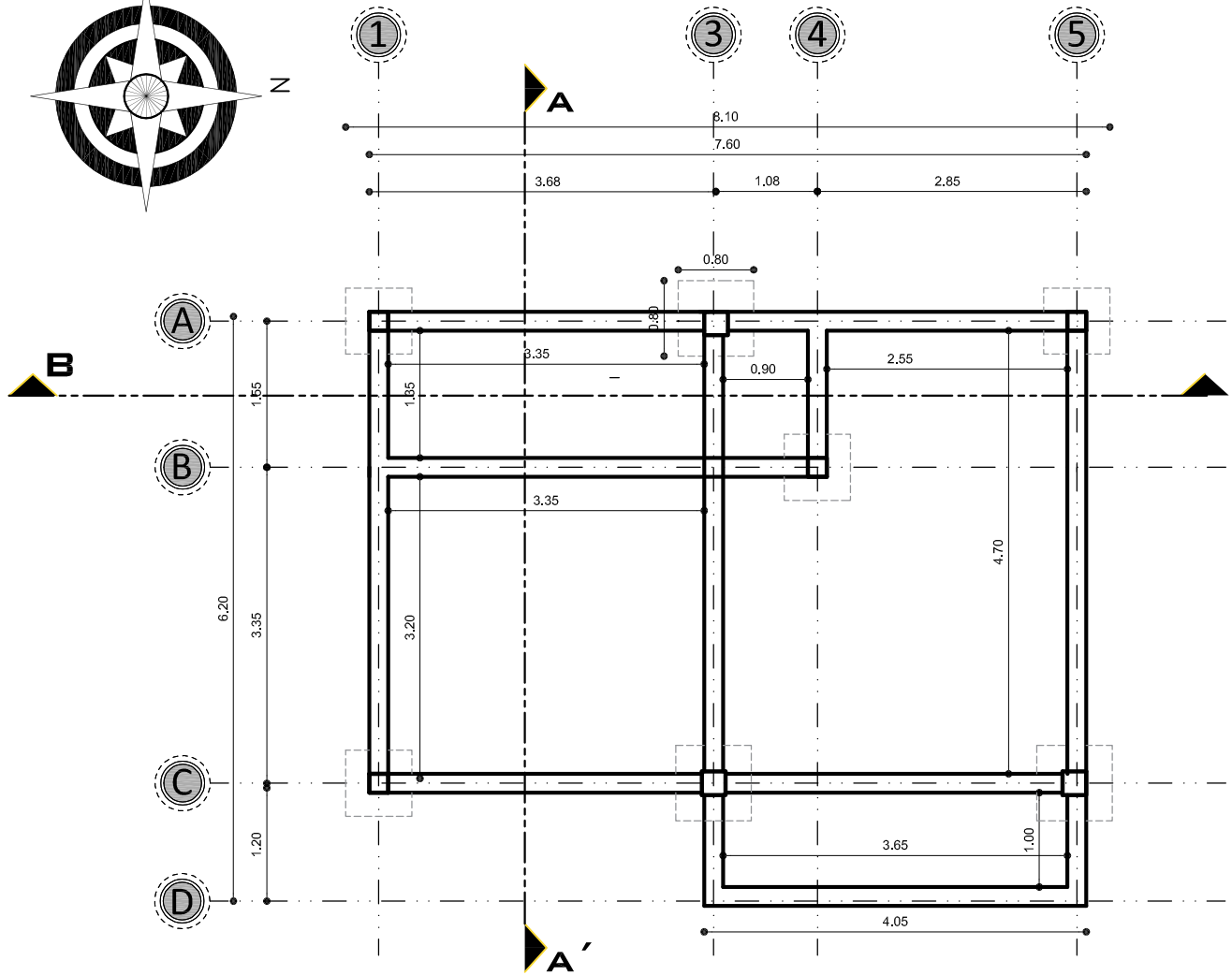
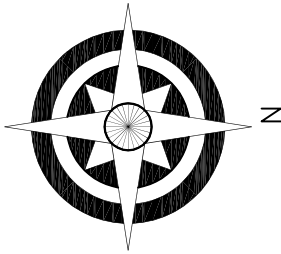

DETALLE VIGA DE ARRIOSTRE
ESCALA: 1:30

PLANO VIGA DE ARRIOSTRE DE HORMIGON ARMADO

ESCALA: 1:75

AGENCIA ESTATAL DE VIVIENDA - AEVIVIENDA	
PROYECTO:	PROYECTO DE VIVIENDA CUALITATIVA EN EL MUNICIPIO DE TORO TORO - FASE(VII) 2023 - POTOSI
MUNICIPIO:	TORO TORO
PROVINCIA:	CHARCAS
DEPARTAMENTO:	POTOSI

DISEÑO ARQUITECTÓNICO:	REVISADO Y APROBADO:	FECHA: DICIEMBRE/2023
		SUPERFICIE: 47.88 m2
		LAMINA: 3/36

MODULO 1: AMPLIACION DE DORMITORIO, COCINA, BAÑO, AMBIENTE MULTIUSO

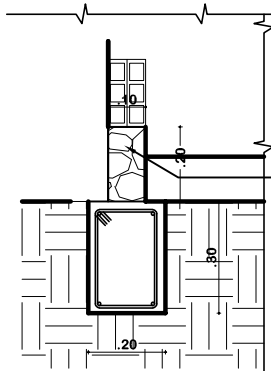
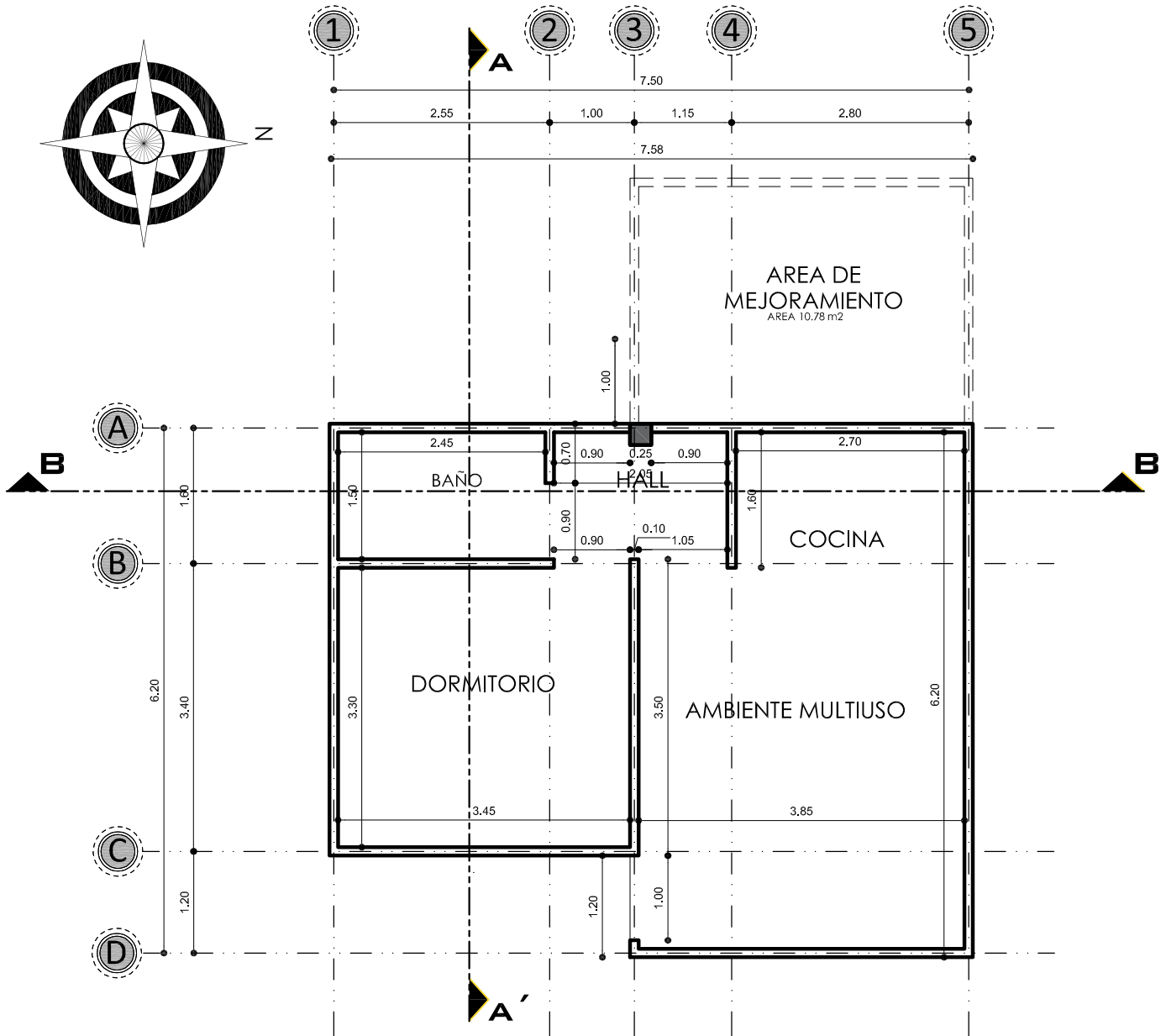
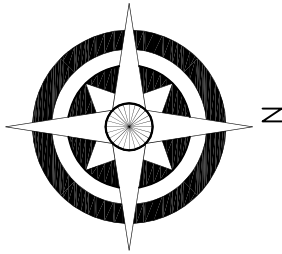

Sobrecimiento de H°C° 50% piedra desplazadora.

PLANO DE SOBRECIMIENTOS
 ESCALA: 1:75

AGENCIA ESTATAL DE VIVIENDA - AEVIVIENDA	
PROYECTO: PROYECTO DE VIVIENDA CUALITATIVA EN EL MUNICIPIO DE TORO TORO - FASE(VII) 2023 - POTOSI	
MUNICIPIO: TORO TORO	
PROVINCIA: CHARCAS	DEPARTAMENTO: POTOSI

DISEÑO ARQUITECTÓNICO:	REVISADO Y APROBADO:	FECHA: DICIEMBRE/2023
		SUPERFICIE: 47.88 m2
		LAMINA: 4/36

MODULO 1: AMPLIACION DE DORMITORIO, COCINA, BAÑO, AMBIENTE MULTIUSO

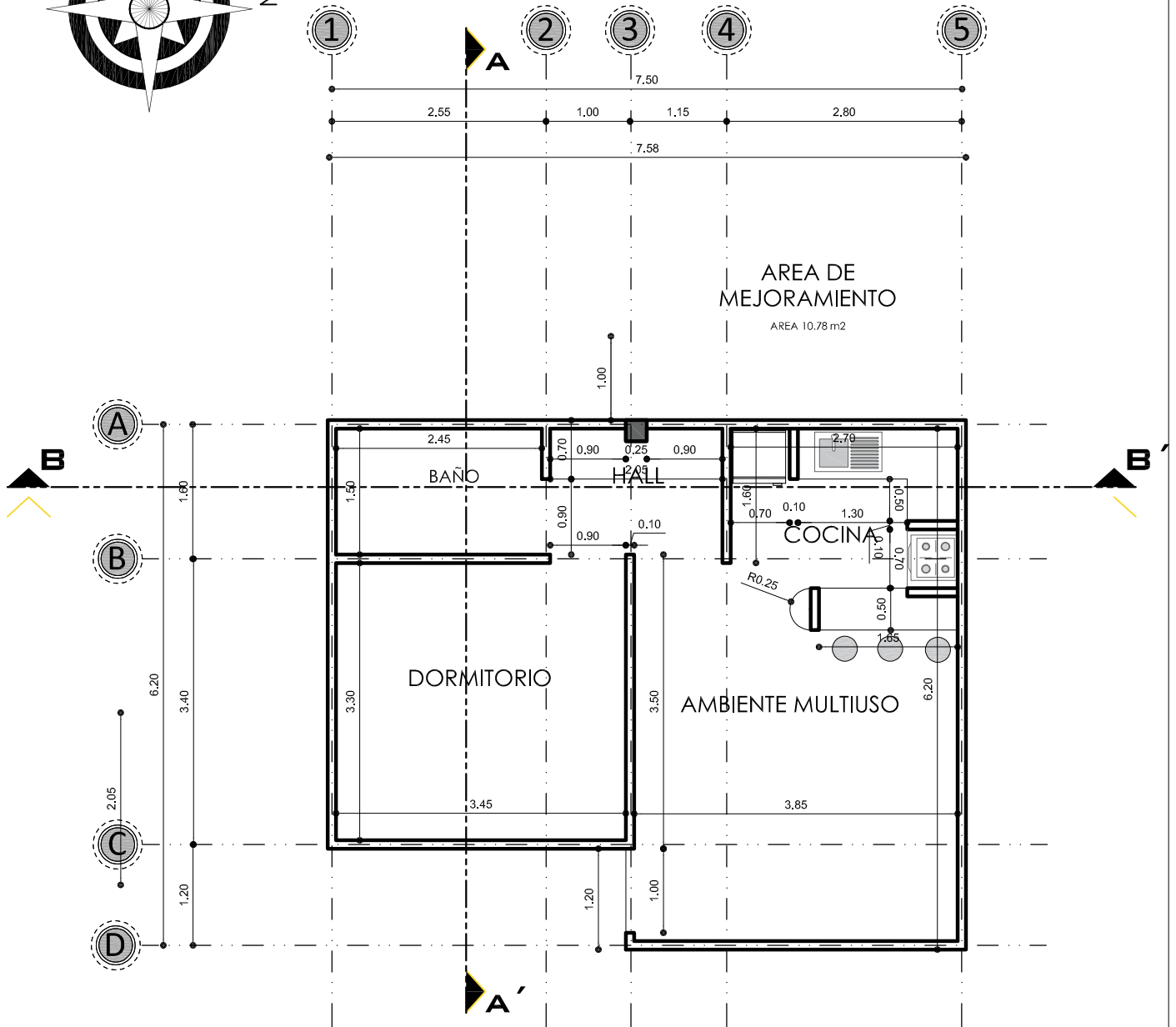
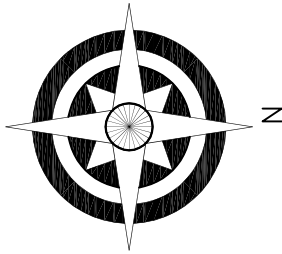

PLANO DE MUROS
ESCALA: 1:75

AGENCIA ESTATAL DE VIVIENDA - AEVIVIENDA	
PROYECTO: PROYECTO DE VIVIENDA CUALITATIVA EN EL MUNICIPIO DE TORO TORO - FASE(VII) 2023 - POTOSI	
MUNICIPIO: TORO TORO	
PROVINCIA: CHARCAS	DEPARTAMENTO: POTOSI

DISEÑO ARQUITECTÓNICO:	REVISADO Y APROBADO:	FECHA: DICIEMBRE/2023
		SUPERFICIE: 47.88 m2
		LAMINA: 5/36

MODULO 1: AMPLIACION DE DORMITORIO, COCINA, BAÑO, AMBIENTE MULTIUSO

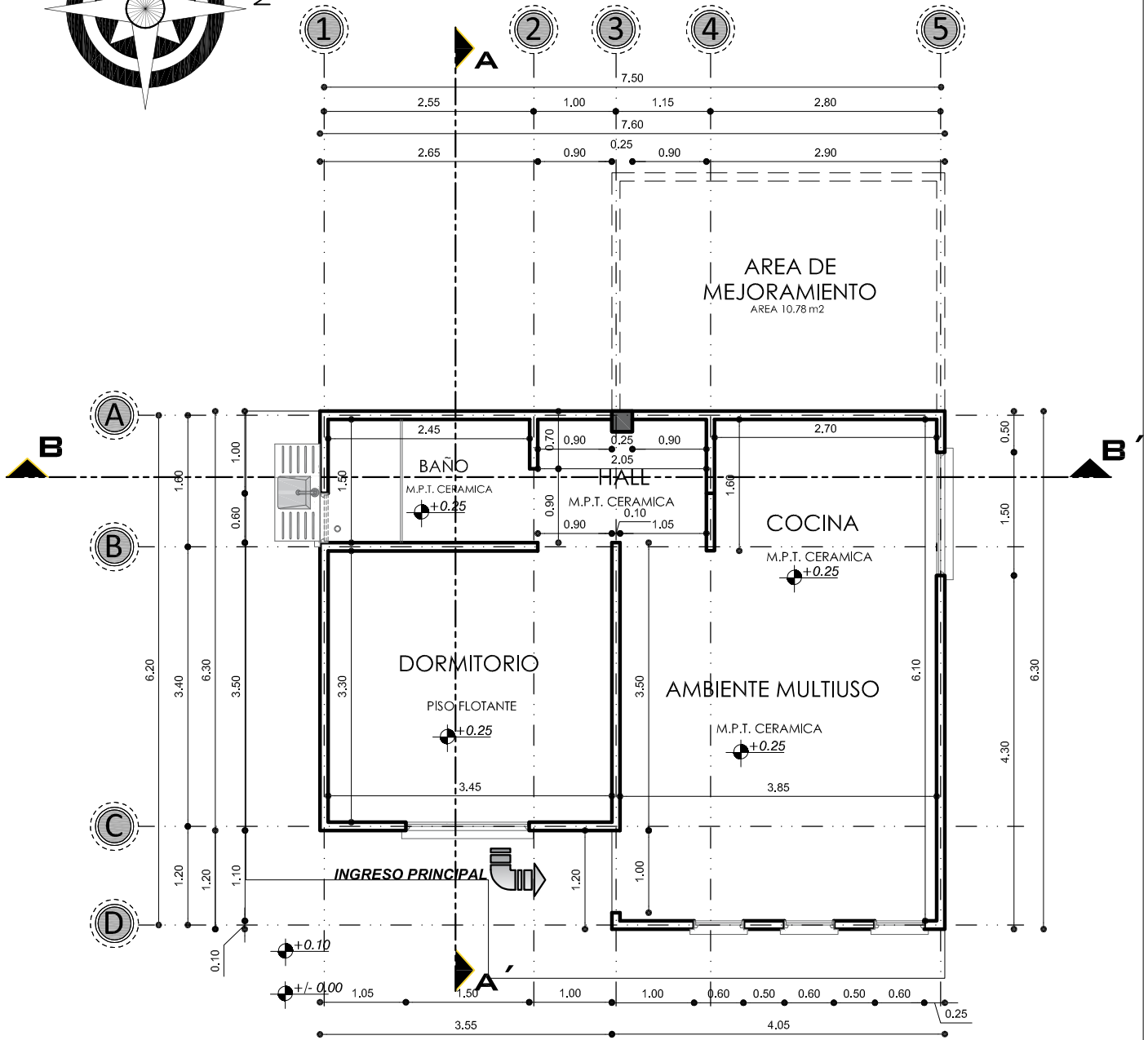
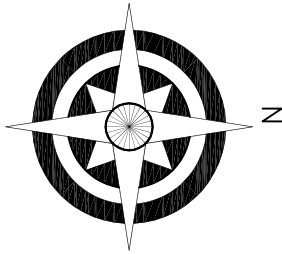

PLANTA ACOTADA
ESCALA: 1:75

AGENCIA ESTATAL DE VIVIENDA - AEVIVIENDA	
PROYECTO: PROYECTO DE VIVIENDA CUALITATIVA EN EL MUNICIPIO DE TORO TORO - FASE(VII) 2023 - POTOSI	
MUNICIPIO: TORO TORO	
PROVINCIA: CHARCAS	DEPARTAMENTO: POTOSI

DISEÑO ARQUITECTÓNICO:	REVISADO Y APROBADO:	FECHA: DICIEMBRE/2023
		SUPERFICIE: 47.88 m²
		LAMINA: 6/36

MODULO 1: AMPLIACION DE DORMITORIO, COCINA, BAÑO, AMBIENTE MULTIUSO

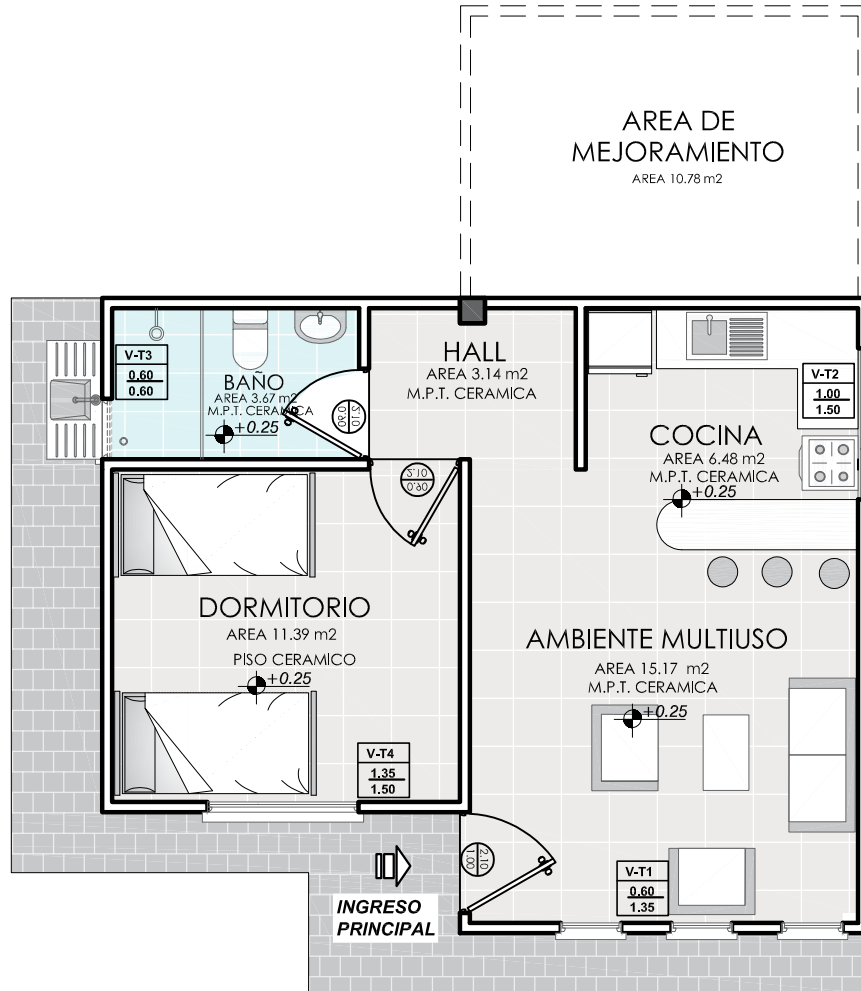
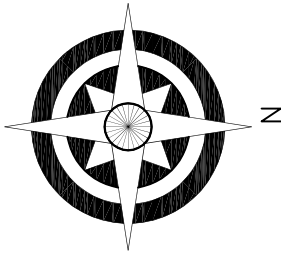

PLANTA AMOBLADA
ESCALA: 1:75

AGENCIA ESTATAL DE VIVIENDA - AEVIVIENDA	
PROYECTO: PROYECTO DE VIVIENDA CUALITATIVA EN EL MUNICIPIO DE TORO TORO - FASE(VII) 2023 - POTOSI	
MUNICIPIO: TORO TORO	
PROVINCIA: CHARCAS	DEPARTAMENTO: POTOSI

DISEÑO ARQUITECTÓNICO:	REVISADO Y APROBADO :	FECHA: DICIEMBRE/2023
		SUPERFICIE: 47.88 m²
		LAMINA: 7/36

MODULO 1: AMPLIACION DE DORMITORIO, COCINA, BAÑO, AMBIENTE MULTIUSO

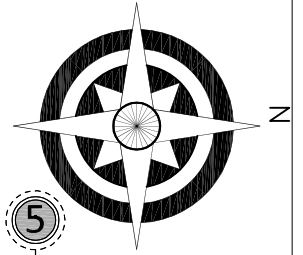

DETALLE DE VIGA 1

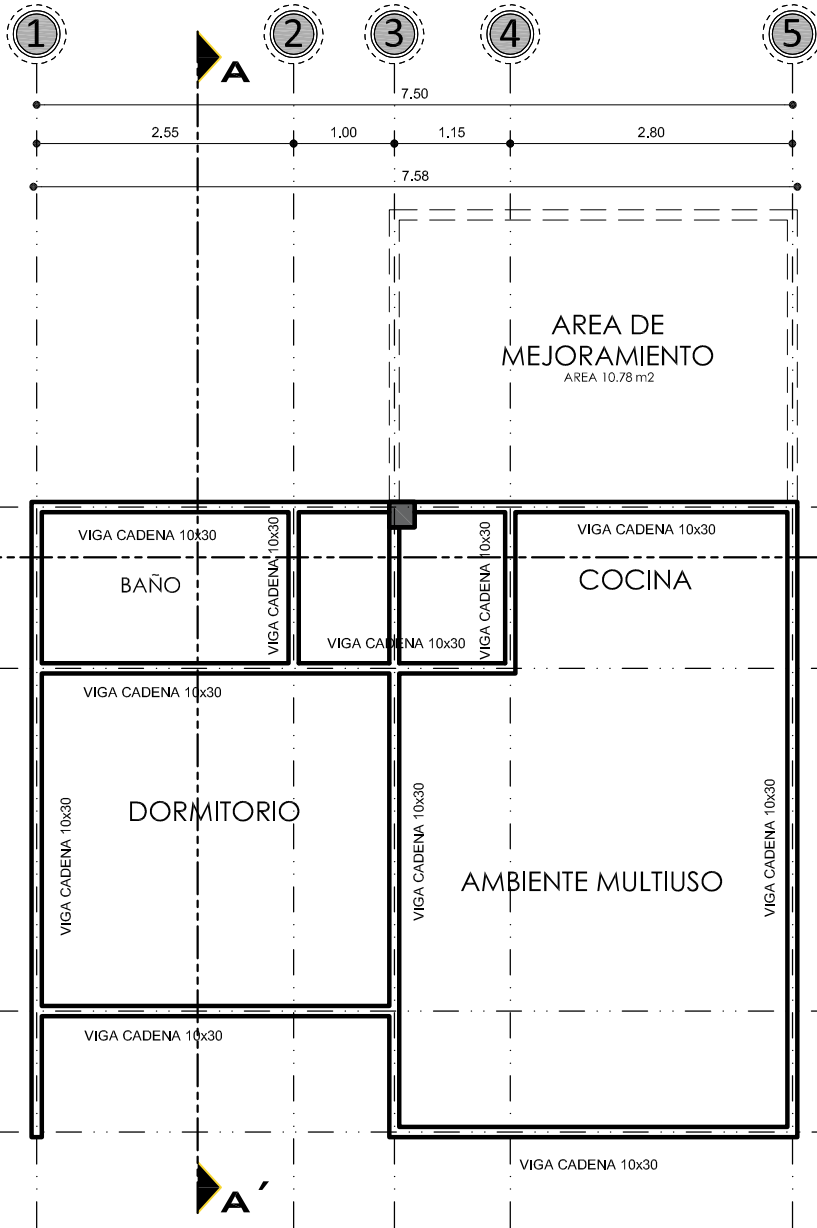
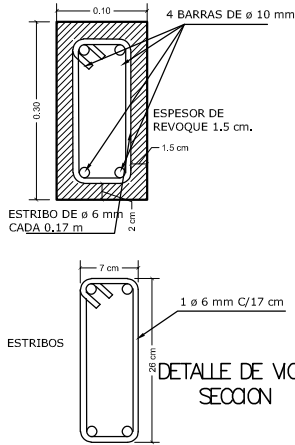

PLANO DE VIGAS
ESCALA: 1:75

AGENCIA ESTATAL DE VIVIENDA - AEVIVIENDA	
PROYECTO: PROYECTO DE VIVIENDA CUALITATIVA EN EL MUNICIPIO DE TORO TORO - FASE(VII) 2023 - POTOSI	
MUNICIPIO: TORO TORO	
PROVINCIA: CHARCAS	DEPARTAMENTO: POTOSI

DISEÑO ARQUITECTÓNICO:	REVISADO Y APROBADO:	FECHA: DICIEMBRE/2023
		SUPERFICIE: 47.88 m²
		LAMINA: 8/36

MODULO 1: AMPLIACION DE DORMITORIO, COCINA, BAÑO, AMBIENTE MULTIUSO

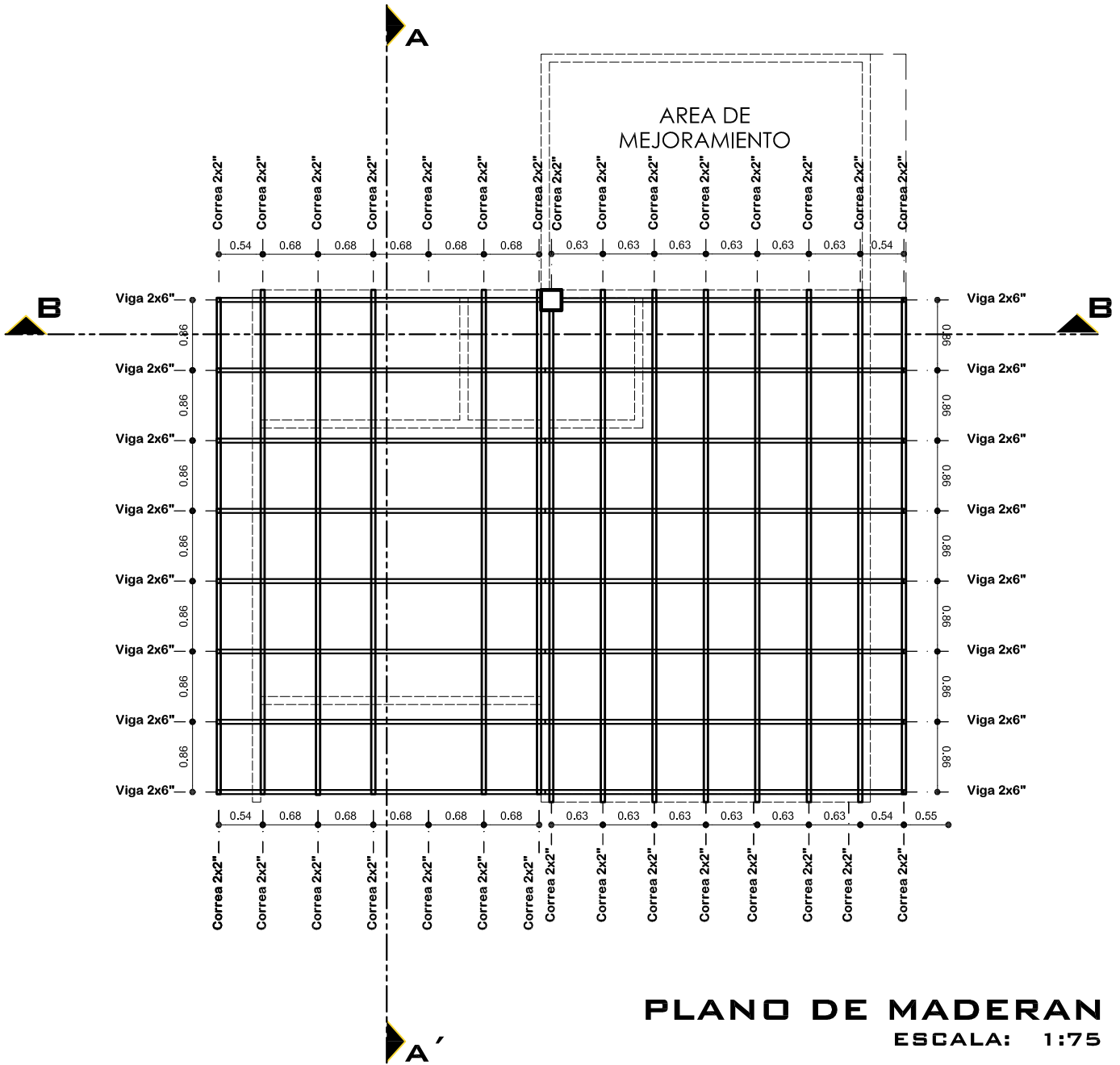
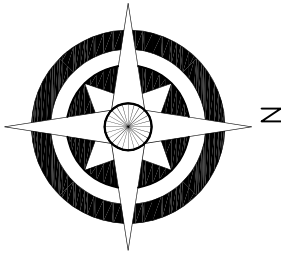

PLANO DE MADERAN
ESCALA: 1:75

AGENCIA ESTATAL DE VIVIENDA - AEVIVIENDA	
PROYECTO:	PROYECTO DE VIVIENDA CUALITATIVA EN EL MUNICIPIO DE TORO TORO - FASE(VII) 2023 - POTOSI
MUNICIPIO:	TORO TORO
PROVINCIA:	CHARCAS
DEPARTAMENTO:	POTOSI

DISEÑO ARQUITECTÓNICO:	REVISADO Y APROBADO:	FECHA: DICIEMBRE/2023
		SUPERFICIE: 47.88 m2
		LAMINA: 9/36

MODULO 1: AMPLIACION DE DORMITORIO, COCINA, BAÑO, AMBIENTE MULTIUSO

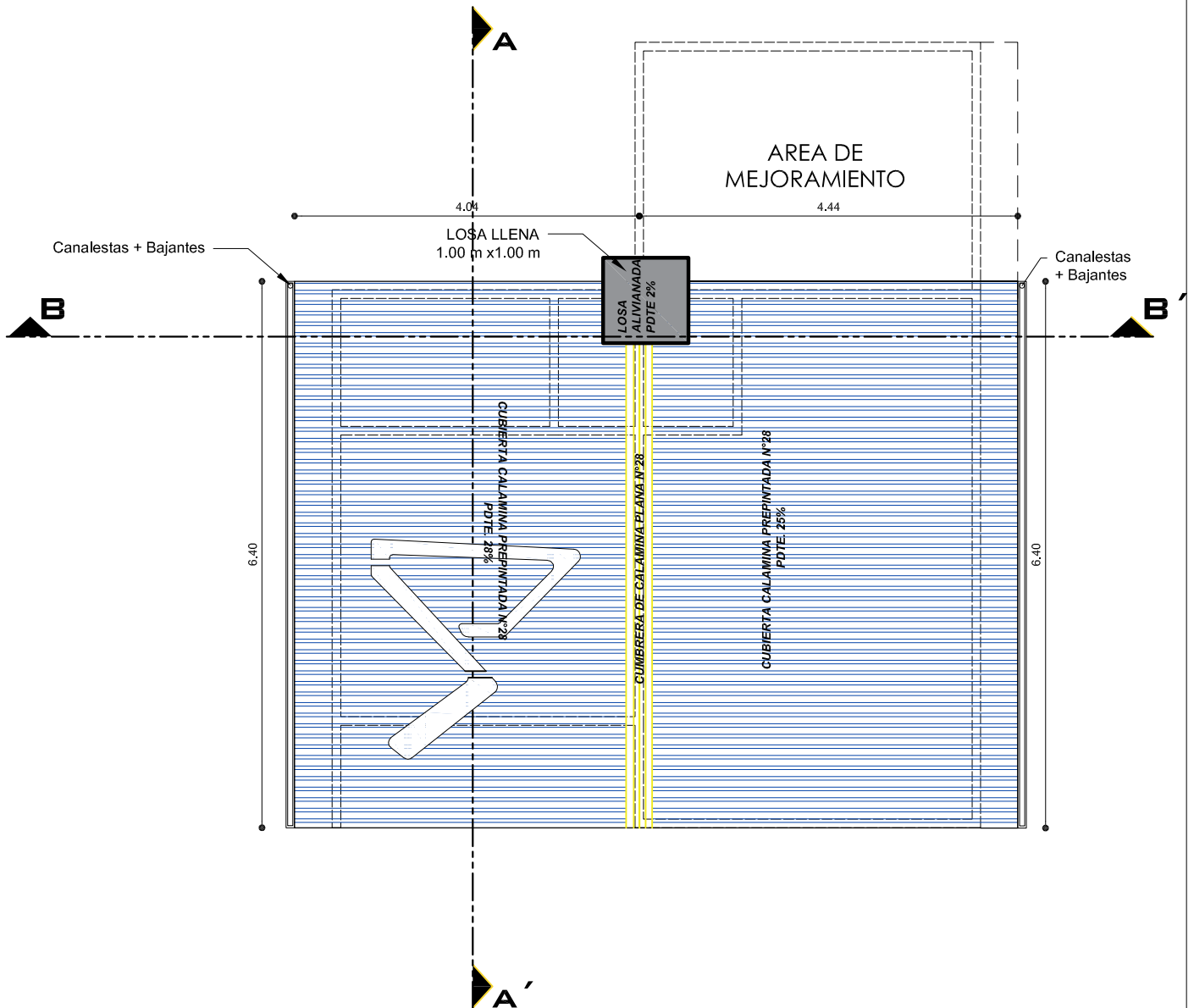
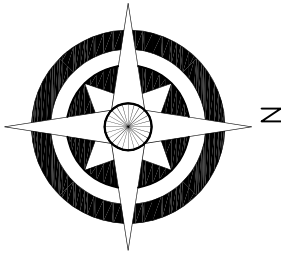

PLANO DE CUBIERTAS
ESCALA: 1:75

AGENCIA ESTATAL DE VIVIENDA - AEVIVIENDA	
PROYECTO: PROYECTO DE VIVIENDA CUALITATIVA EN EL MUNICIPIO DE TORO TORO - FASE(VII) 2023 - POTOSI	
MUNICIPIO: TORO TORO	
PROVINCIA: CHARCAS	DEPARTAMENTO: POTOSI

DISEÑO ARQUITECTÓNICO:	REVISADO Y APROBADO :	FECHA: DICIEMBRE/2023
		SUPERFICIE: 47.88 m2
		LAMINA: 10/36

MODULO 1: AMPLIACION DE DORMITORIO, COCINA, BAÑO, AMBIENTE MULTIUSO

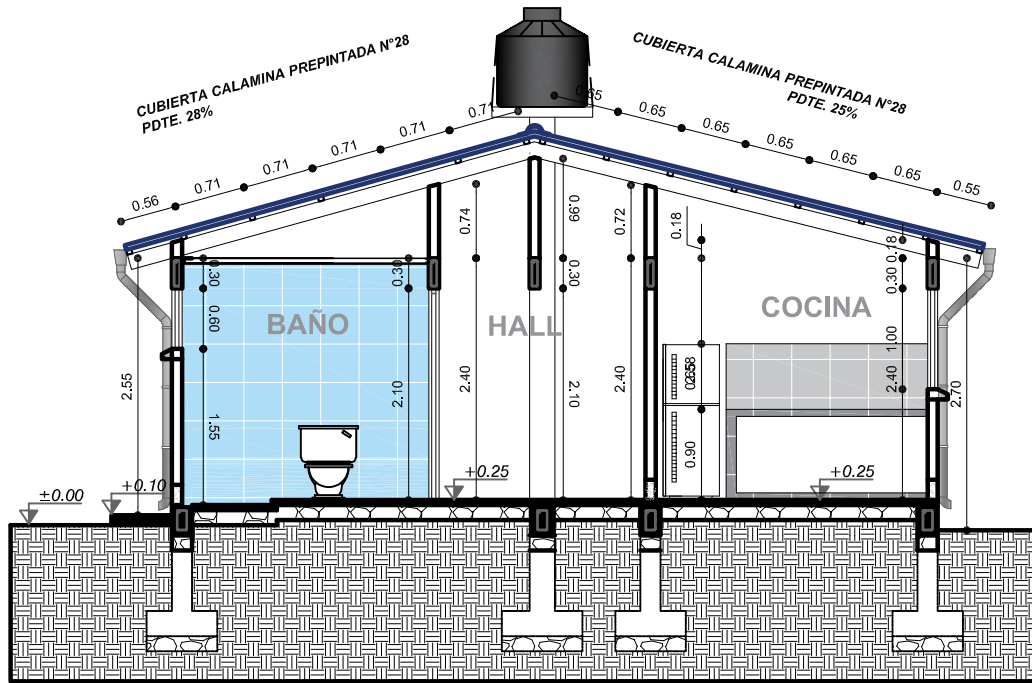

CORTE B-B'
ESCALA: 1:75

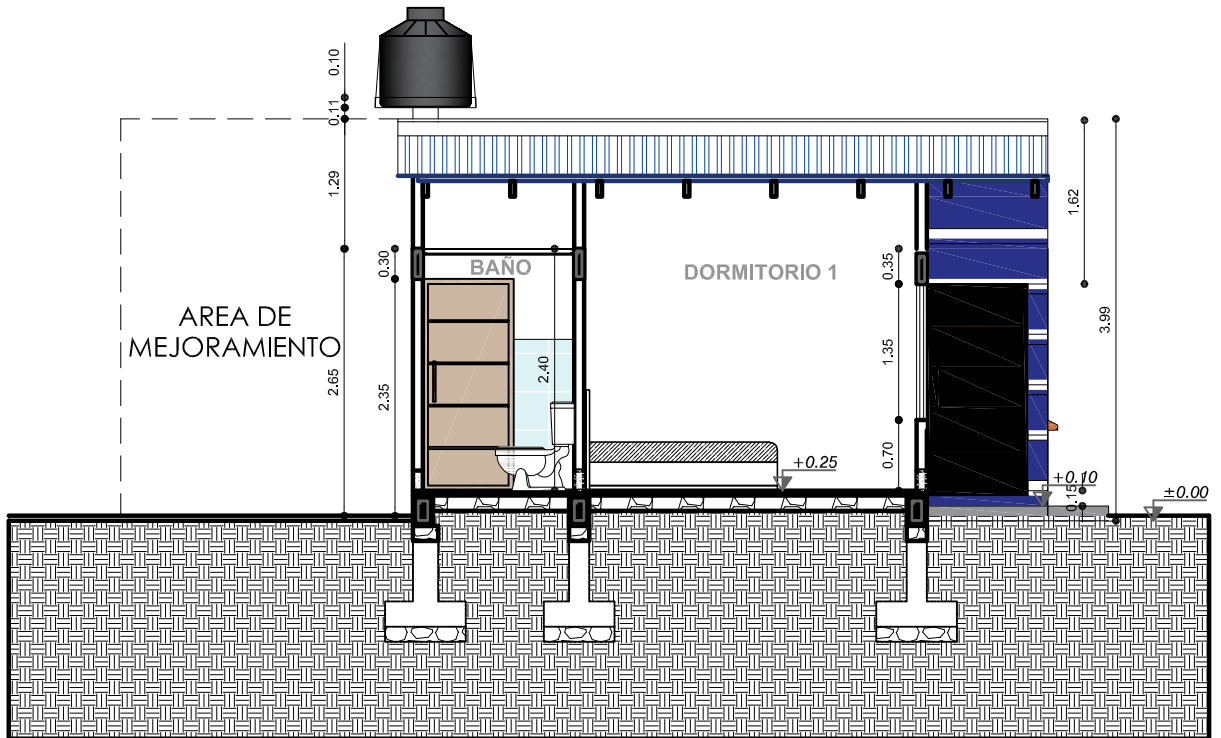

CORTE A-A'
ESCALA: 1:75

AGENCIA ESTATAL DE VIVIENDA - AEVIVIENDA	
PROYECTO:	PROYECTO DE VIVIENDA CUALITATIVA EN EL MUNICIPIO DE TORO TORO - FASE(VII) 2023 - POTOSI
MUNICIPIO:	TORO TORO
PROVINCIA:	CHARCAS
DEPARTAMENTO:	POTOSI

DISEÑO ARQUITECTÓNICO:	REVISADO Y APROBADO:	FECHA: DICIEMBRE/2023
		SUPERFICIE: 47.88 m2
		LAMINA: 11/36

MODULO 1: AMPLIACION DE DORMITORIO, COCINA, BAÑO, AMBIENTE MULTIUSO

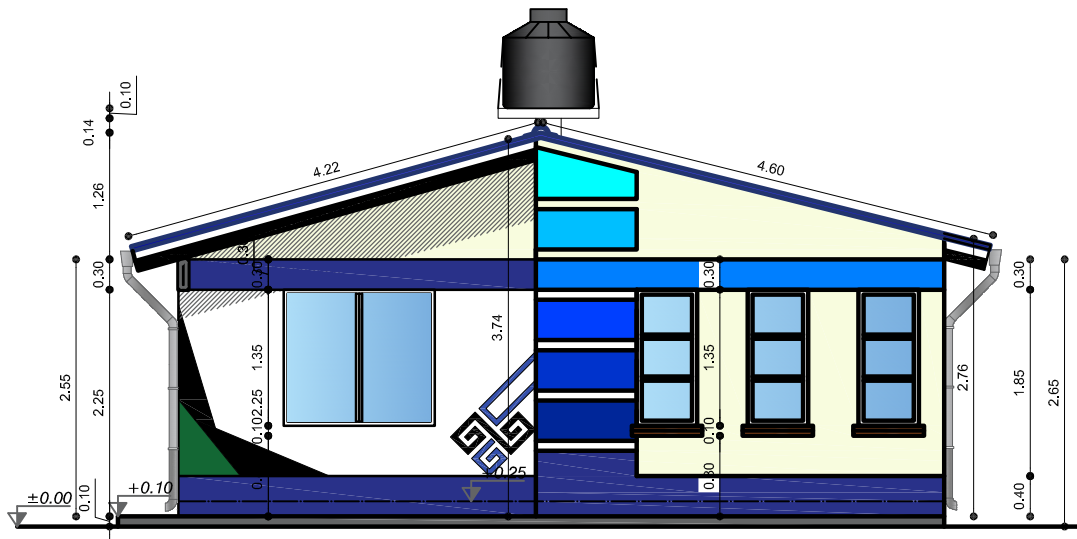

ELEVACION FRONTAL
ESCALA: 1:75

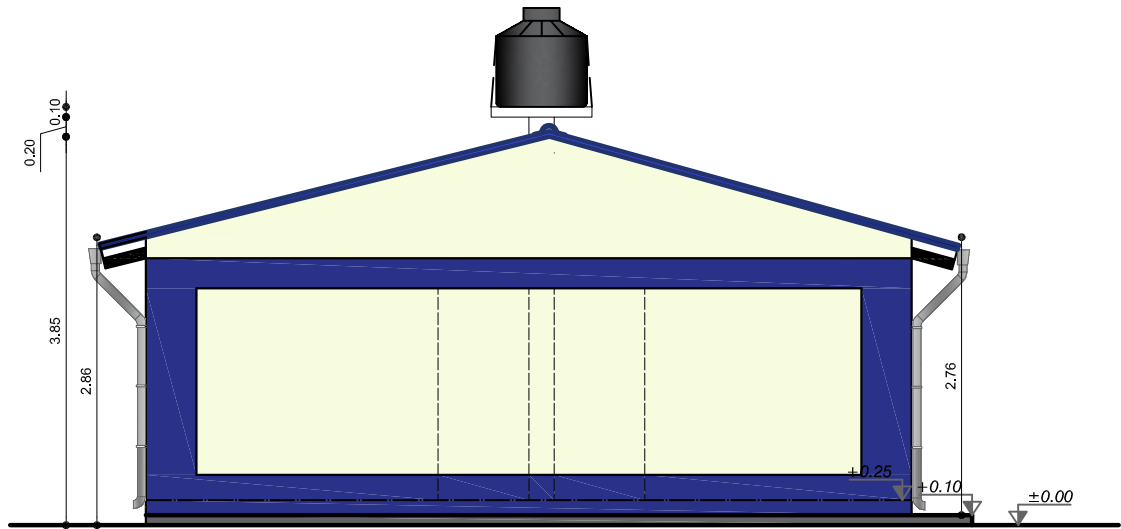

ELEVACION POSTERIOR
ESCALA: 1:75

AGENCIA ESTATAL DE VIVIENDA - AEVIVIENDA	
PROYECTO: PROYECTO DE VIVIENDA CUALITATIVA EN EL MUNICIPIO DE TORO TORO - FASE(VII) 2023 - POTOSI	
MUNICIPIO: TORO TORO	
PROVINCIA: CHARCAS	DEPARTAMENTO: POTOSI

DISEÑO ARQUITECTÓNICO:	REVISADO Y APROBADO:	FECHA: DICIEMBRE/2023
		SUPERFICIE: 47.88 m2
		LAMINA: 12/36

MODULO 1: AMPLIACION DE DORMITORIO, COCINA, BAÑO, AMBIENTE MULTIUSO

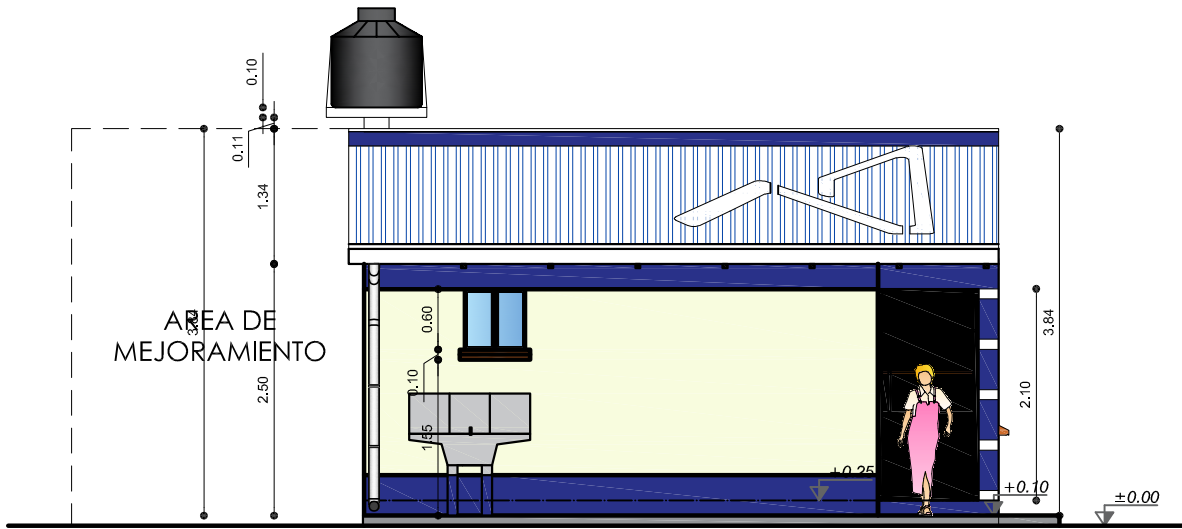

ELEVACION LATERAL IZQUIERDO

ESCALA: 1:75

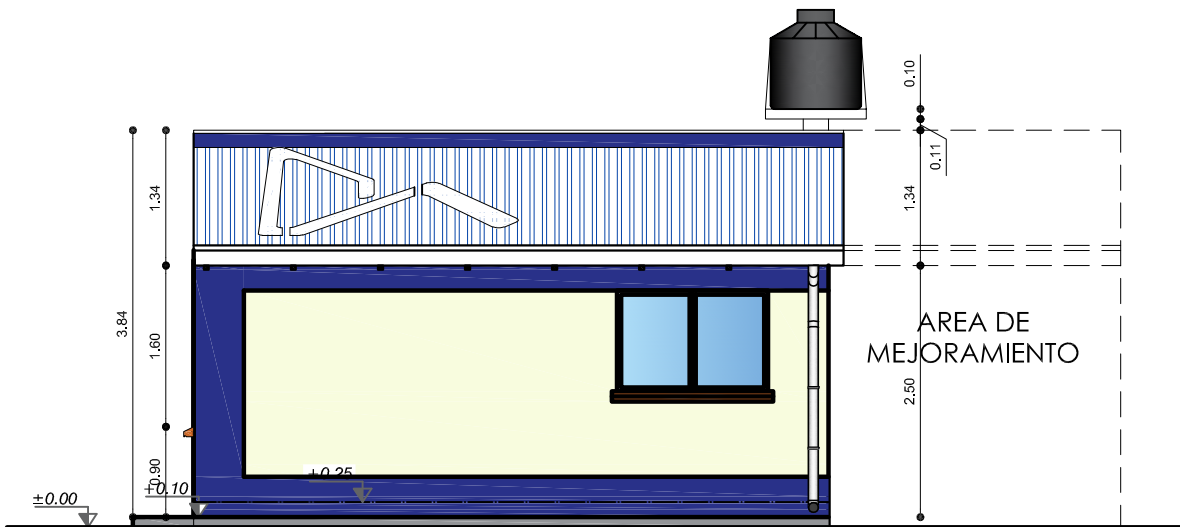

ELEVACION LATERAL DERECHO

ESCALA: 1:75

AGENCIA ESTATAL DE VIVIENDA - AEVIVIENDA	
PROYECTO: PROYECTO DE VIVIENDA CUALITATIVA EN EL MUNICIPIO DE TORO TORO - FASE(VII) 2023 - POTOSI	
MUNICIPIO: TORO TORO	
PROVINCIA: CHARCAS	DEPARTAMENTO: POTOSI

DISEÑO ARQUITECTÓNICO:	REVISADO Y APROBADO:	FECHA: DICIEMBRE/2023
		SUPERFICIE: 47.88 m2
		LAMINA: 13/36

MODULO 1: AMPLIACION DE DORMITORIO, COCINA, BAÑO, AMBIENTE MULTIUSO

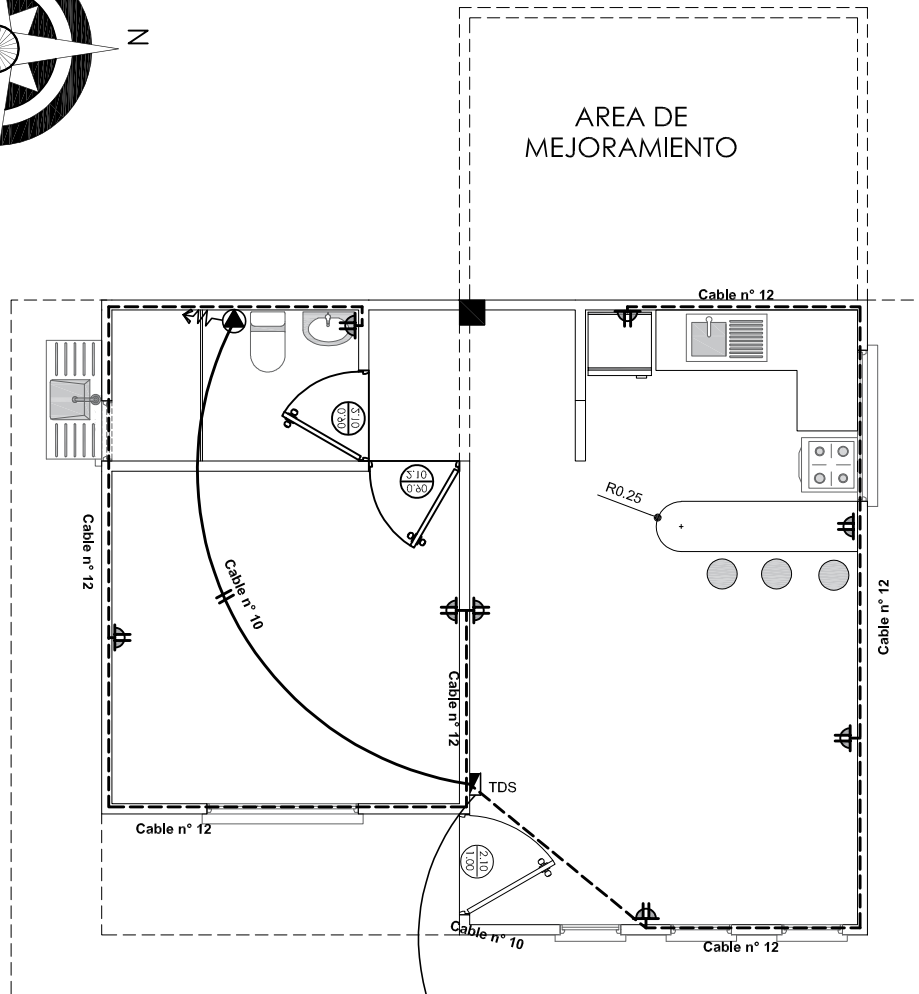
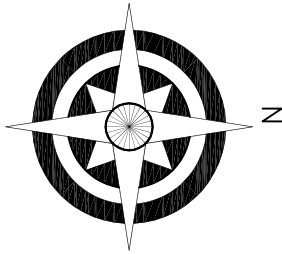

SIMBOLOGIA	
	TDS TABLERO DE DISTRIBUCION SECUNDARIO
	CIRCUITO DE TOMA CORRIENTES
	TOMA DE FUERZA
	TOMA CORRIENTE DOBLE

INSTALACION ELECTRICA-ILUMINACION

ESCALA: 1:75

AGENCIA ESTATAL DE VIVIENDA - AEVIVIENDA	
PROYECTO:	PROYECTO DE VIVIENDA CUALITATIVA EN EL MUNICIPIO DE TORO TORO - FASE(VII) 2023 - POTOSI
MUNICIPIO:	TORO TORO
PROVINCIA:	CHARCAS
DEPARTAMENTO:	POTOSI

DISEÑO ARQUITECTÓNICO:	REVISADO Y APROBADO :	FECHA: DICIEMBRE/2023
		SUPERFICIE: 47.88 m2
		LAMINA: 14/36

MODULO 1: AMPLIACION DE DORMITORIO, COCINA, BAÑO, AMBIENTE MULTIUSO

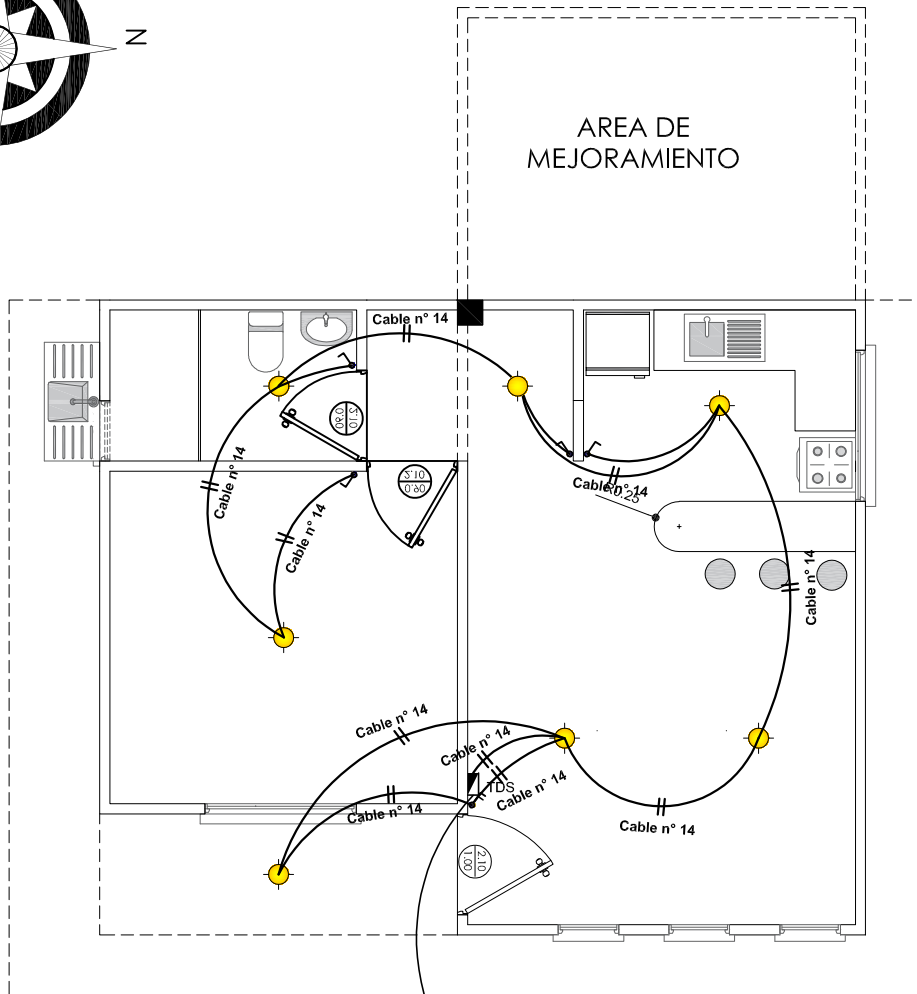
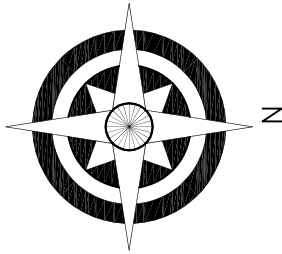

SIMBOLOGIA	
	TDS TABLERO DE DISTRIBUCION SECUNDARIO
	CIRCUITO DE ILUMINACION
	PUNTO DE ILUMINACION
	INTERRUPTOR SIMPLE

INSTALACION ELECTRICA-TOMACORRIENTE

ESCALA: 1:75

AGENCIA ESTATAL DE VIVIENDA - AEVIVIENDA	
PROYECTO:	PROYECTO DE VIVIENDA CUALITATIVA EN EL MUNICIPIO DE TORO TORO - FASE(VII) 2023 - POTOSI
MUNICIPIO:	TORO TORO
PROVINCIA:	CHARCAS
DEPARTAMENTO:	POTOSI

DISEÑO ARQUITECTÓNICO:	REVISADO Y APROBADO :	FECHA: DICIEMBRE/2023
		SUPERFICIE: 47.88 m2
		LAMINA: 15/36

MODULO 1: AMPLIACION DE DORMITORIO, COCINA, BAÑO, AMBIENTE MULTIUSO

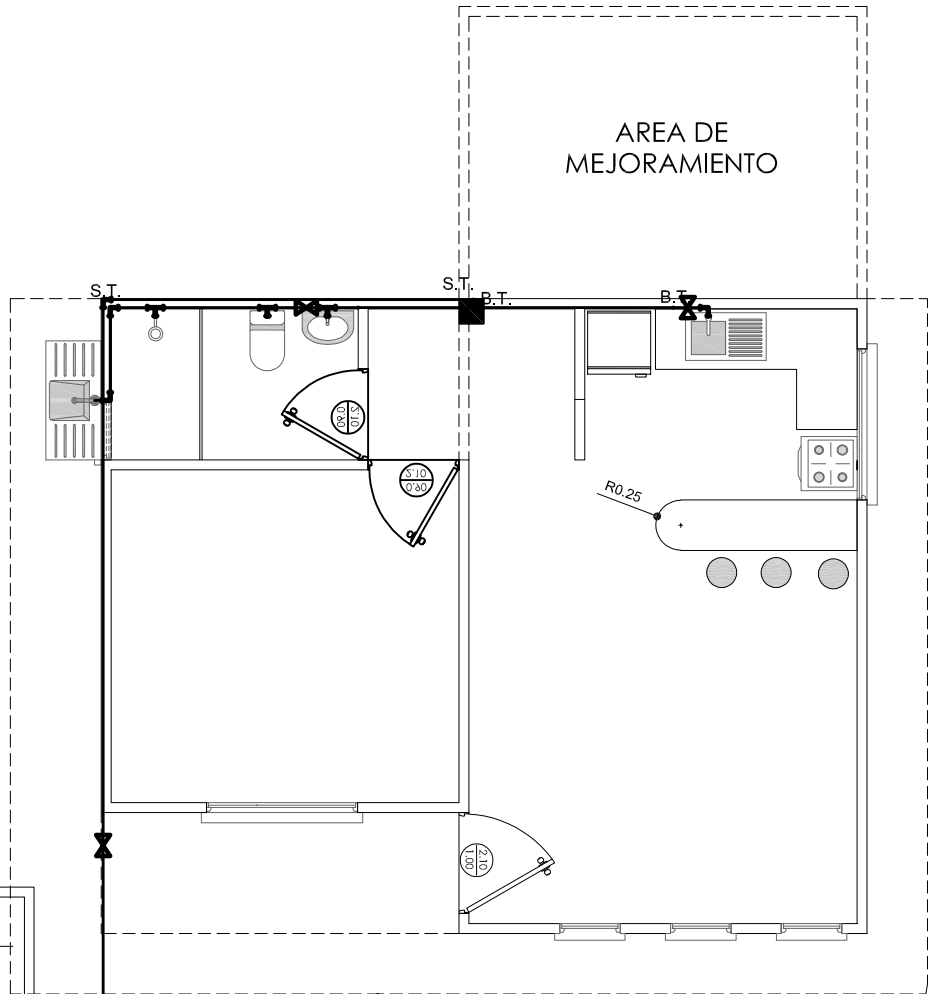
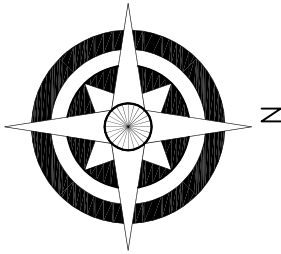

REFERENCIAS:	
—	Tubería de Agua Potable (TAP)
Lavanderia	Lv
Lavamanos	Lm
Inodoro	I
Ducha	Du
Lavaplatos	Lp
Tanque plástico de agua	Tq
SIMBOLOGÍA	
	Ducha
	Union "T"
	Codo a 90°
	Medidor
	Válvula de Paso

INSTALACION AGUA POTABLE

ESCALA: 1:75

AGENCIA ESTATAL DE VIVIENDA - AEVIVIENDA	
PROYECTO:	PROYECTO DE VIVIENDA CUALITATIVA EN EL MUNICIPIO DE TORO TORO - FASE(VII) 2023 - POTOSI
MUNICIPIO:	TORO TORO
PROVINCIA:	CHARCAS
DEPARTAMENTO:	POTOSI

DISEÑO ARQUITECTÓNICO:	REVISADO Y APROBADO :	FECHA: DICIEMBRE/2023
		SUPERFICIE: 47.88 m2
		LAMINA: 16/36

MODULO 1: AMPLIACION DE DORMITORIO, COCINA, BAÑO, AMBIENTE MULTIUSO

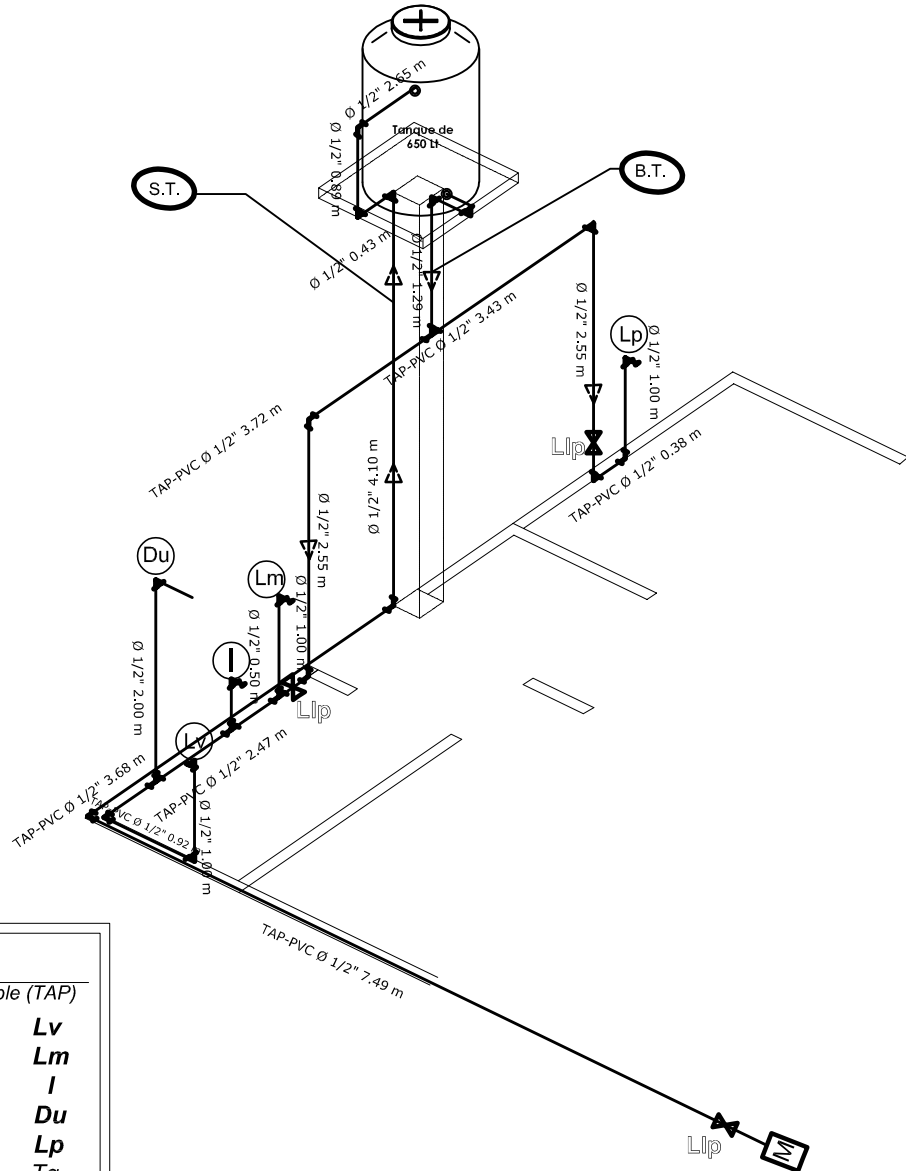

REFERENCIAS:	
—	Tubería de Agua Potable (TAP)
Lavanderia	Lv
Lavamanos	Lm
Inodoro	I
Ducha	Du
Lavaplatos	Lp
Tanque plastico de agua	Tq
SIMBOLOGÍA	
	Ducha
	Union "T"
	Codo a 90°
	Medidor
	Válvula de Paso

ISOMETRIA
ESCALA: 1:75

AGENCIA ESTATAL DE VIVIENDA - AEVIVIENDA	
PROYECTO:	PROYECTO DE VIVIENDA CUALITATIVA EN EL MUNICIPIO DE TORO TORO - FASE(VII) 2023 - POTOSI
MUNICIPIO:	TORO TORO
PROVINCIA:	CHARCAS
DEPARTAMENTO:	POTOSI

DISEÑO ARQUITECTÓNICO:	REVISADO Y APROBADO :	FECHA: DICIEMBRE/2023
		SUPERFICIE: 47.88 m2
		LAMINA: 17/36

MODULO 1: AMPLIACION DE DORMITORIO, COCINA, BAÑO, AMBIENTE MULTIUSO

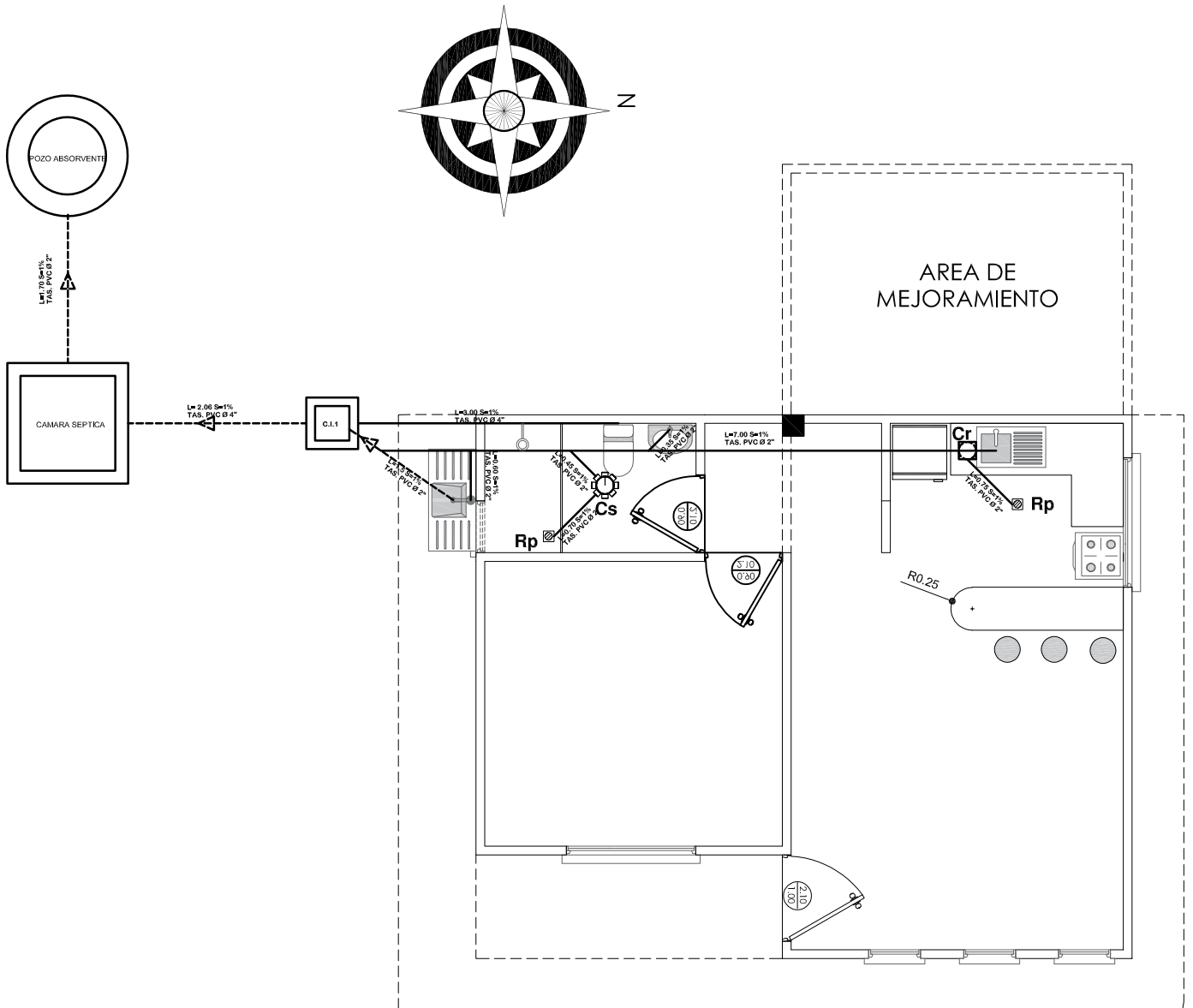

SIMBOLOGIA	
-----	TUBERIA SANITARIA DE P.V.C.
-----	YEE DE REDUCCION DE P.V.C. 4" A 2"
-----	YEE DE P.V.C. 2"
-----	CODO DE P.V.C. 2"
	CAJA SIFONADA
	CI CAMARA DE INSPECCION
	Car CAJA DE REGISTRO
	Rp REJILLA DE PISO

INSTALACION SANITARIA ESCALA: 1:75

AGENCIA ESTATAL DE VIVIENDA - AEVIVIENDA	
PROYECTO:	PROYECTO DE VIVIENDA CUALITATIVA EN EL MUNICIPIO DE TORO TORO - FASE(VII) 2023 - POTOSI
MUNICIPIO:	TORO TORO
PROVINCIA:	CHARCAS
DEPARTAMENTO:	POTOSI

DISEÑO ARQUITECTÓNICO:	REVISADO Y APROBADO:	FECHA: DICIEMBRE/2023
		SUPERFICIE: 47.88 m2
		LAMINA: 18/36

MODULO 1: AMPLIACION DE DORMITORIO, COCINA, BAÑO, AMBIENTE MULTIUSO

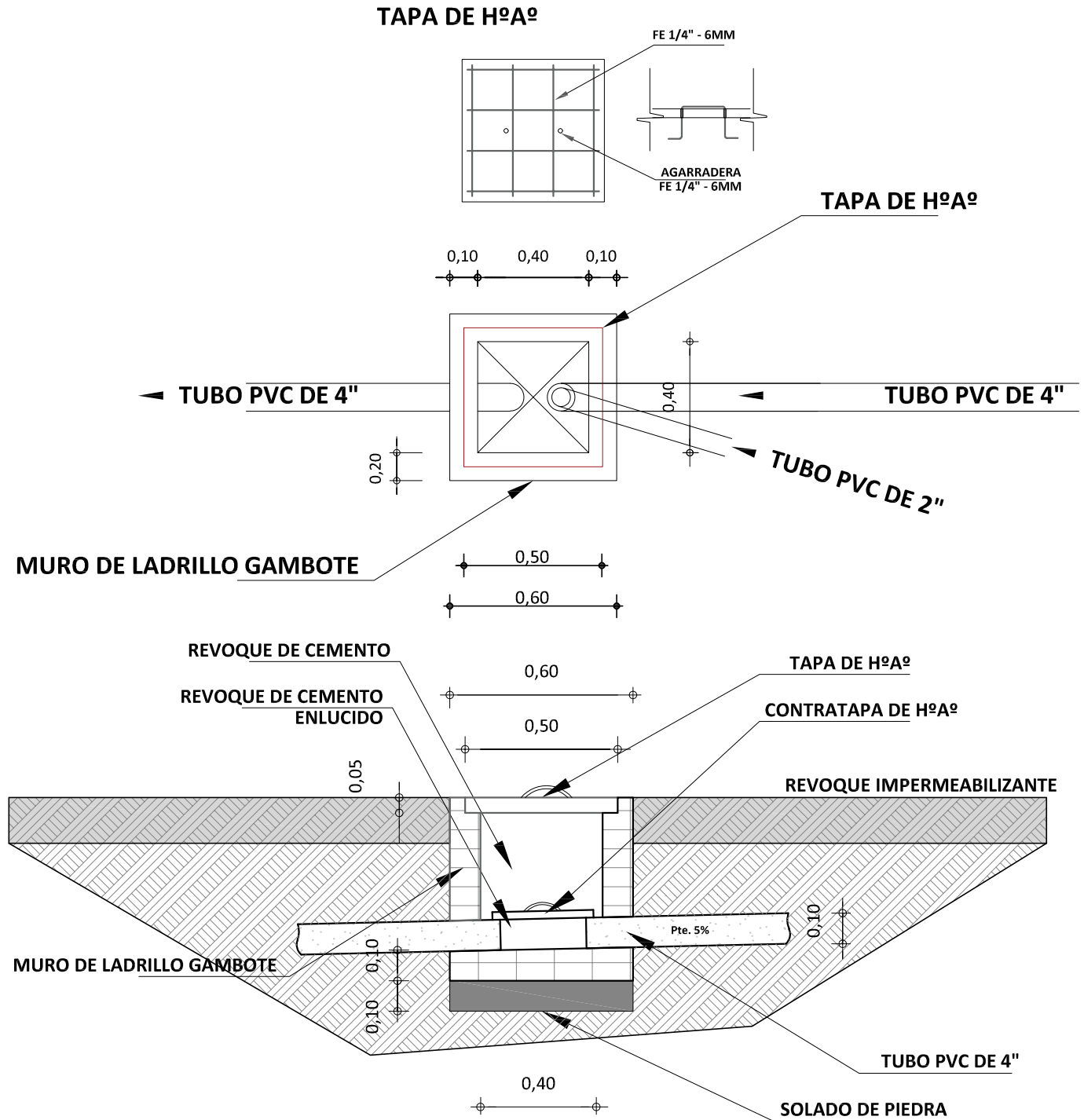

DETALLE DE CAMARA DE INSPECCION

ESCALA: 1:25

AGENCIA ESTATAL DE VIVIENDA - AEVIVIENDA	
PROYECTO: PROYECTO DE VIVIENDA CUALITATIVA EN EL MUNICIPIO DE TORO TORO - FASE(VII) 2023 - POTOSI	
MUNICIPIO: TORO TORO	
PROVINCIA: CHARCAS	DEPARTAMENTO: POTOSI

DISEÑO ARQUITECTÓNICO:	REVISADO Y APROBADO:	FECHA: DICIEMBRE/2023
		SUPERFICIE: 47.88 m2
		LAMINA: 19/36

MODULO 1: AMPLIACION DE DORMITORIO, COCINA, BAÑO, AMBIENTE MULTIUSO

**TAPA DE HºAº
POZO DE ABSORCION**

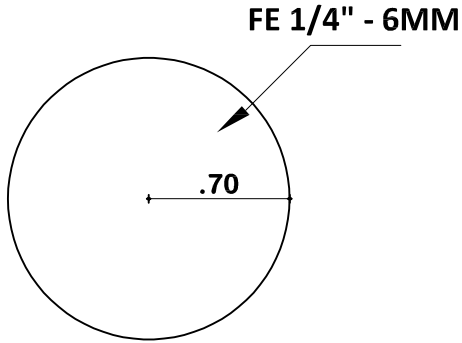

PLANTA

**TAPA DE HºAº
CAMARA SEPTICA**

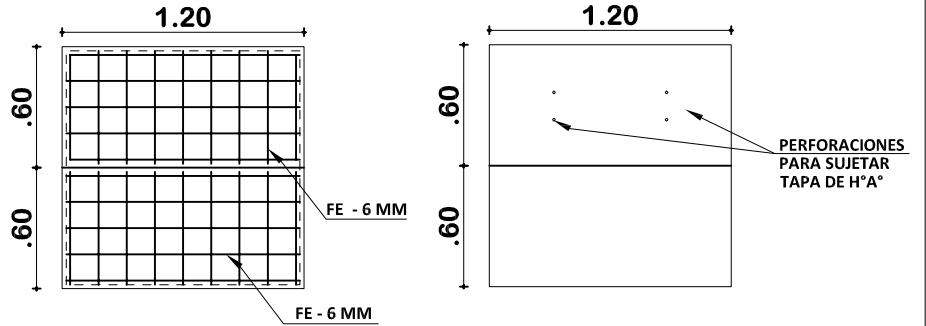

PLANTA

**DETALLE CONSTRUCTIVOS
POZO DE ABSORCION Y CAMARA SEPTICA
ESCALA: 1:50**

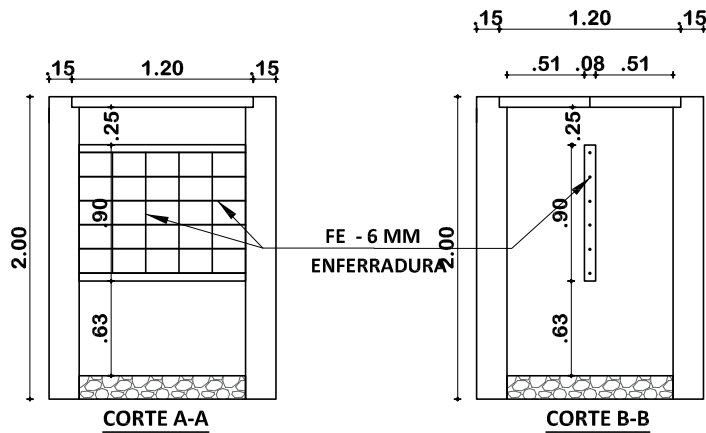

**INSTALACION SANITARIA
ESCALA: 1:75**

AGENCIA ESTATAL DE VIVIENDA - AEVIVIENDA	
PROYECTO: PROYECTO DE VIVIENDA CUALITATIVA EN EL MUNICIPIO DE TORO TORO - FASE(VII) 2023 - POTOSI	
MUNICIPIO: TORO TORO	
PROVINCIA: CHARCAS	DEPARTAMENTO: POTOSI

DISEÑO ARQUITECTÓNICO:	REVISADO Y APROBADO:	FECHA: DICIEMBRE/2023
		SUPERFICIE: 47.88 m2
		LAMINA: 20/36

MODULO 1: AMPLIACION DE DORMITORIO, COCINA, BAÑO, AMBIENTE MULTIUSO

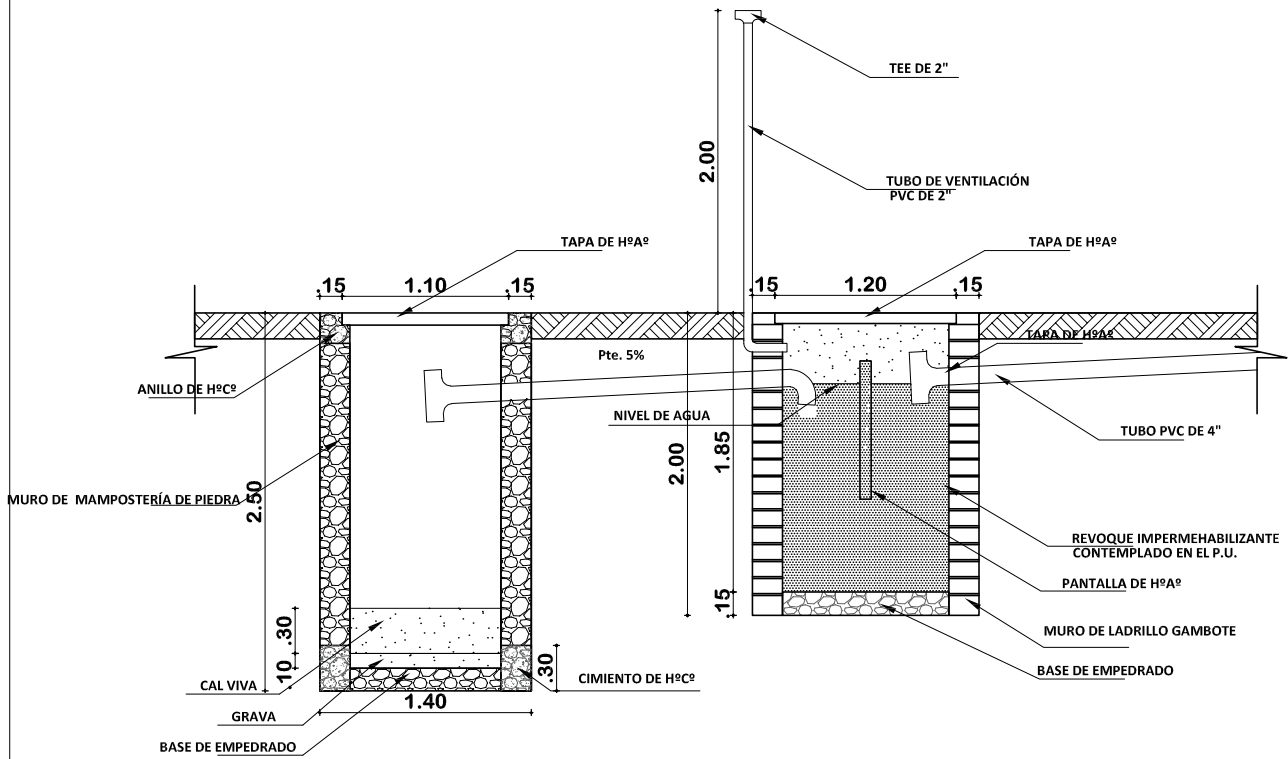
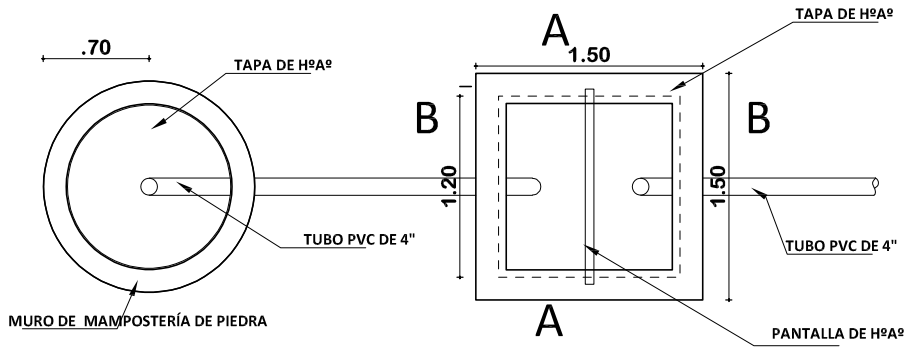

POZO ABSORVENTE H=2.50m
 TEE 4" PZA 1
 TUBERIA 4" ML 4

CÁMARA SÉPTICA
 CODO 4" PZA 1
 TEE 4" PZA 1
 TUBERIA 4" ML 4

PLANO INSTALACION CAMARA Y POZO ABSORVENTE
 ESCALA: 1:75

AGENCIA ESTATAL DE VIVIENDA - AEVIVIENDA	
PROYECTO:	PROYECTO DE VIVIENDA CUALITATIVA EN EL MUNICIPIO DE TORO TORO - FASE(VII) 2023 - POTOSI
MUNICIPIO:	TORO TORO
PROVINCIA:	CHARCAS
DEPARTAMENTO:	POTOSI

DISEÑO ARQUITECTÓNICO:	REVISADO Y APROBADO:	FECHA: DICIEMBRE/2023
		SUPERFICIE: 47.88 m2
		LAMINA: 21/36

MODULO 1: AMPLIACION DE DORMITORIO, COCINA, BAÑO, AMBIENTE MULTIUSO

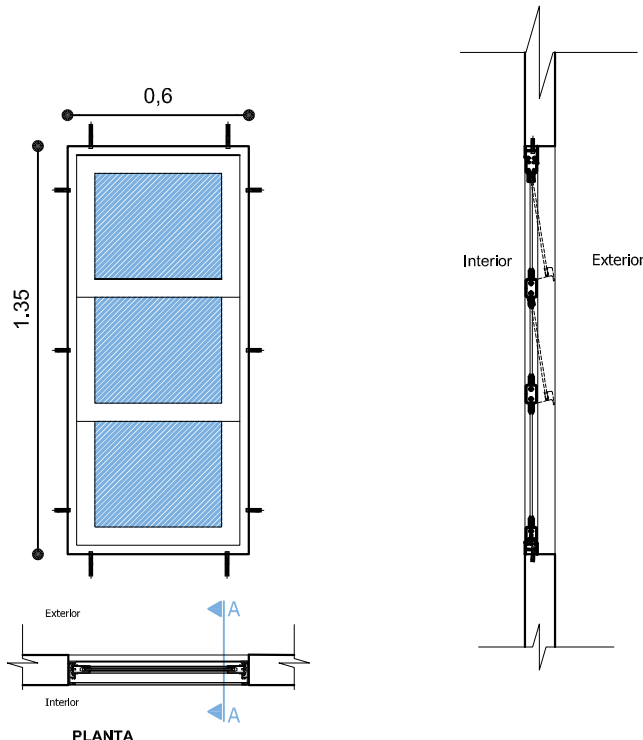

**DETALLE VENTANA DE ALUMINIO
1,35 x 0,60**

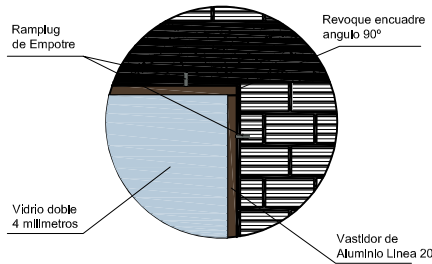

VENTANA TIPO 1
DETALLE VENTANA DE ALUMINIO 0,60 x 1,35
ESC: 1:25

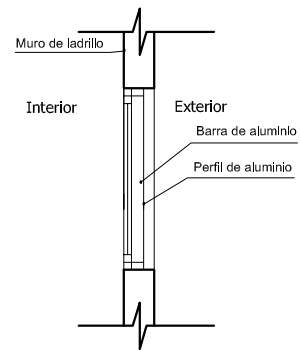
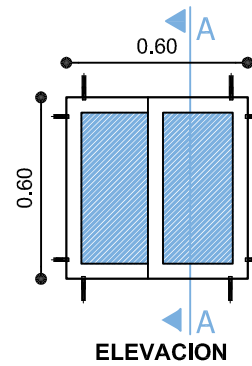

VENTANA TIPO 3

DETALLE VENTANA DE ALUMINIO 0,60 x 0.60
ESC: 1:25

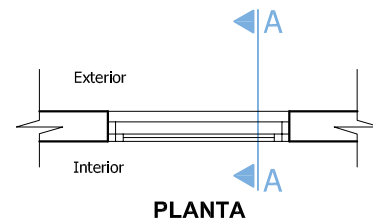

AGENCIA ESTATAL DE VIVIENDA - AEVIVIENDA	
PROYECTO: PROYECTO DE VIVIENDA CUALITATIVA EN EL MUNICIPIO DE TORO TORO - FASE(VII) 2023 - POTOSI	
MUNICIPIO: TORO TORO	
PROVINCIA: CHARCAS	DEPARTAMENTO: POTOSI

DISEÑO ARQUITECTÓNICO:	REVISADO Y APROBADO :	FECHA: DICIEMBRE/2023
		SUPERFICIE: 47.88 m2
		LAMINA: 22/36

MODULO 1: AMPLIACION DE DORMITORIO, COCINA, BAÑO, AMBIENTE MULTIUSO

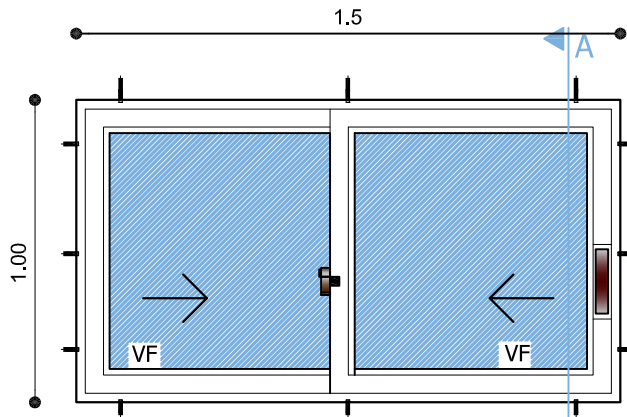

ELEVACION

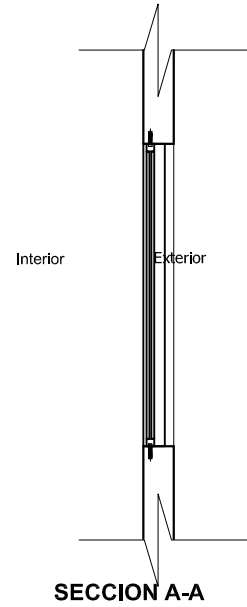

SECCION A-A

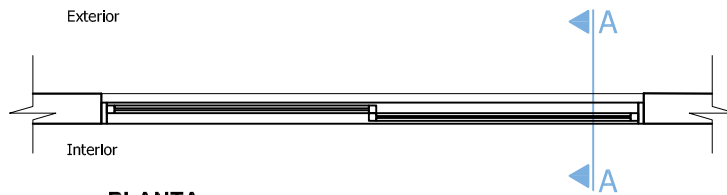

PLANTA

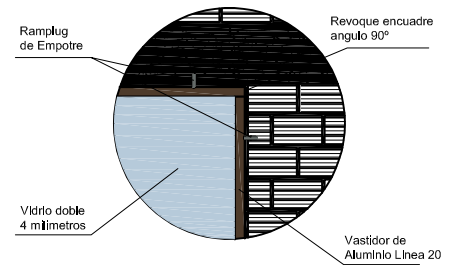
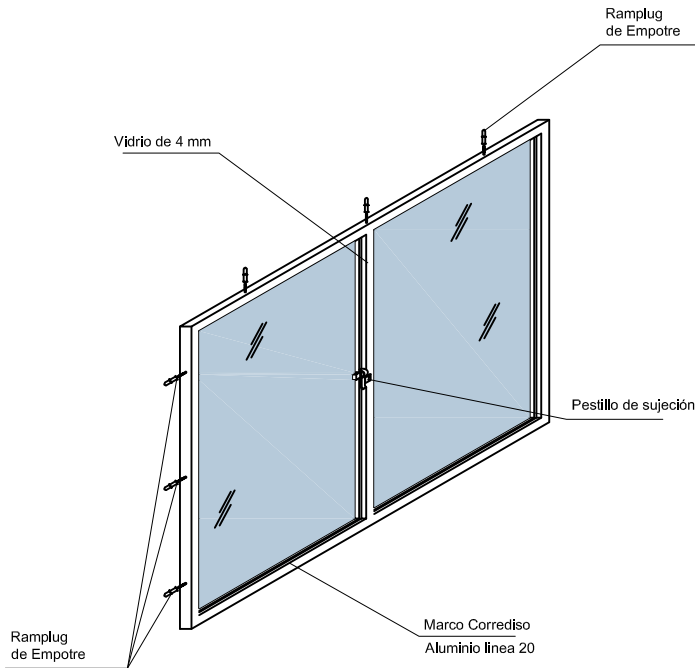

**VENTANA TIPO 2
DETALLE VENTANA DE
ALUMINIO 1,00 x 1,50**

ESC: 1:25

AGENCIA ESTATAL DE VIVIENDA - AEVIVIENDA	
PROYECTO: PROYECTO DE VIVIENDA CUALITATIVA EN EL MUNICIPIO DE TORO TORO - FASE(VII) 2023 - POTOSI	
MUNICIPIO: TORO TORO	
PROVINCIA: CHARCAS	DEPARTAMENTO: POTOSI

DISEÑO ARQUITECTÓNICO:	REVISADO Y APROBADO:	FECHA: DICIEMBRE/2023
		SUPERFICIE: 47.88 m2
		LAMINA: 23/36

MODULO 1: AMPLIACION DE DORMITORIO, COCINA, BAÑO, AMBIENTE MULTIUSO

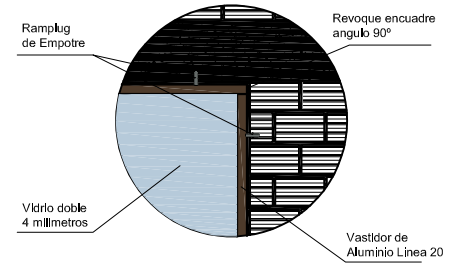
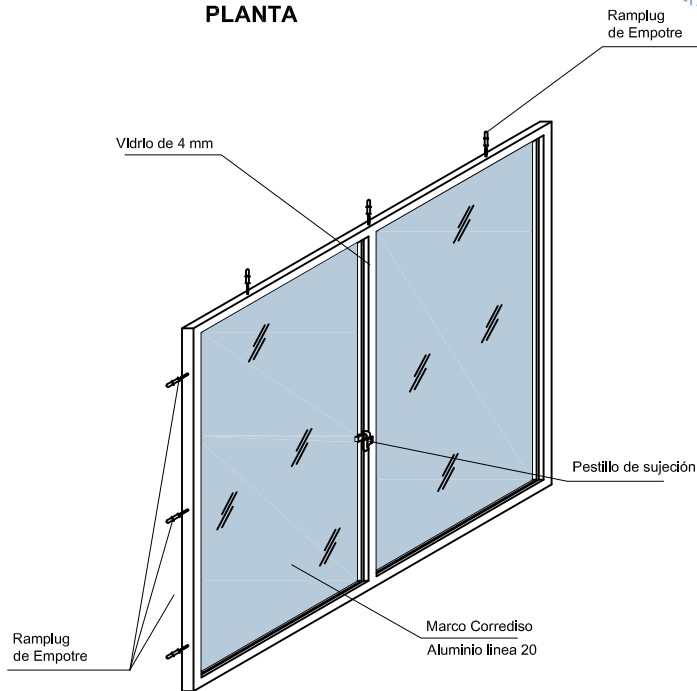
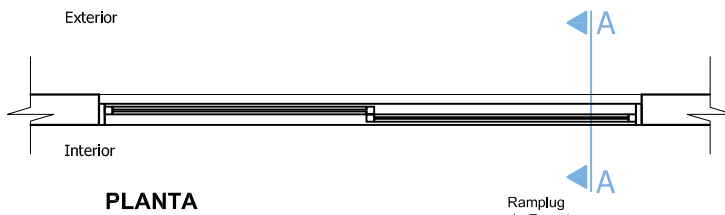
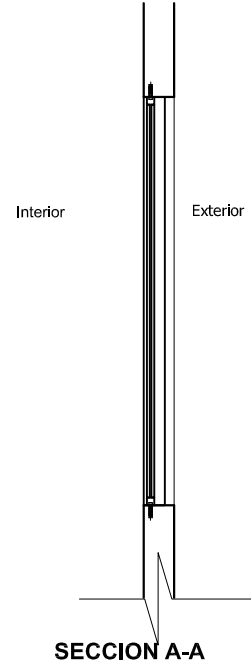
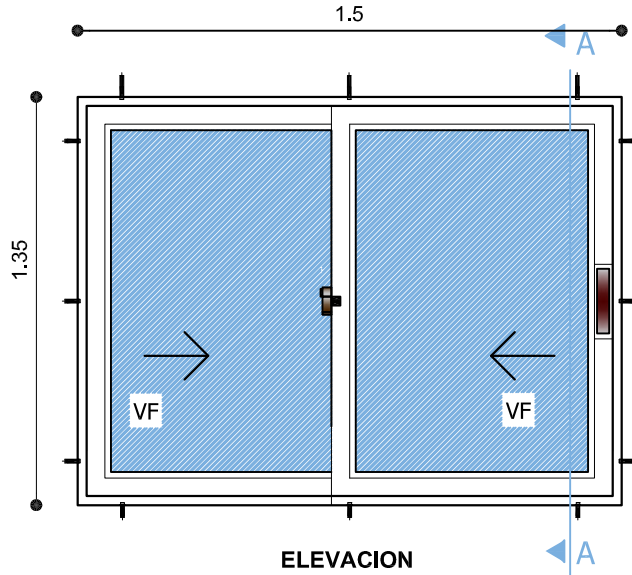

VENTANA TIPO 5

DETALLE VENTANA DE ALUMINIO 1,35 x 1,50

ESC: 1:25

AGENCIA ESTATAL DE VIVIENDA - AEVIVIENDA	
PROYECTO: PROYECTO DE VIVIENDA CUALITATIVA EN EL MUNICIPIO DE TORO TORO - FASE(VII) 2023 - POTOSI	
MUNICIPIO: TORO TORO	
PROVINCIA: CHARCAS	DEPARTAMENTO: POTOSI

DISEÑO ARQUITECTÓNICO:	REVISADO Y APROBADO :	FECHA: DICIEMBRE/2023
		SUPERFICIE: 47.88 m2
		LAMINA: 24/36

MODULO 1: AMPLIACION DE DORMITORIO, COCINA, BAÑO, AMBIENTE MULTIUSO

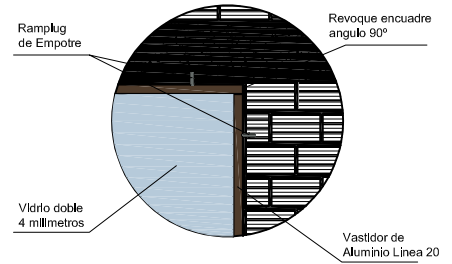
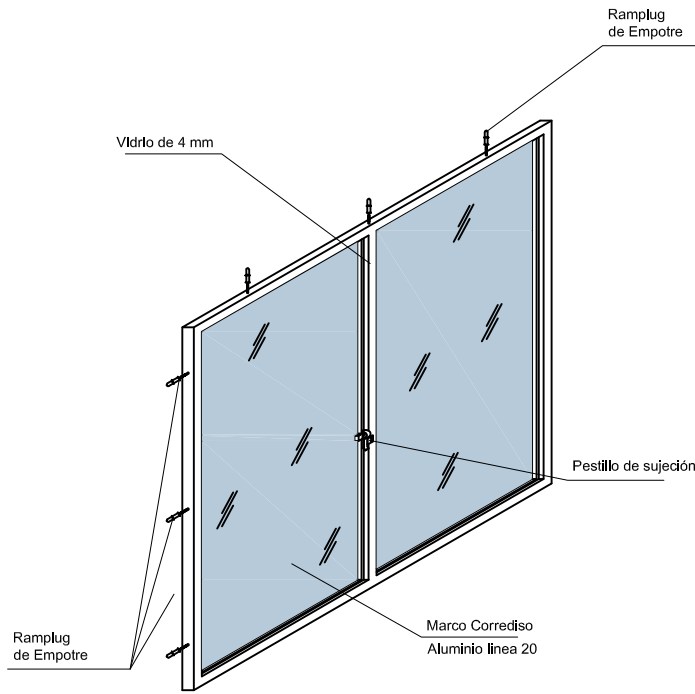
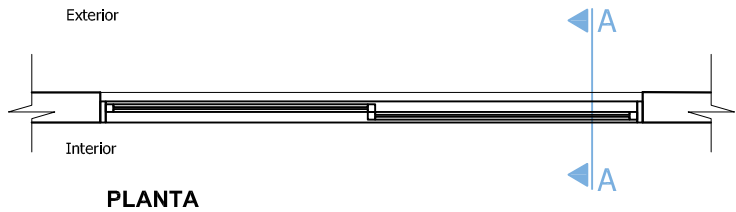
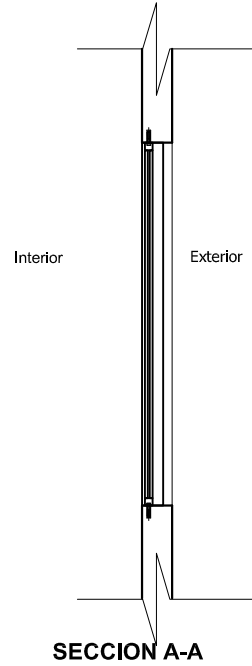
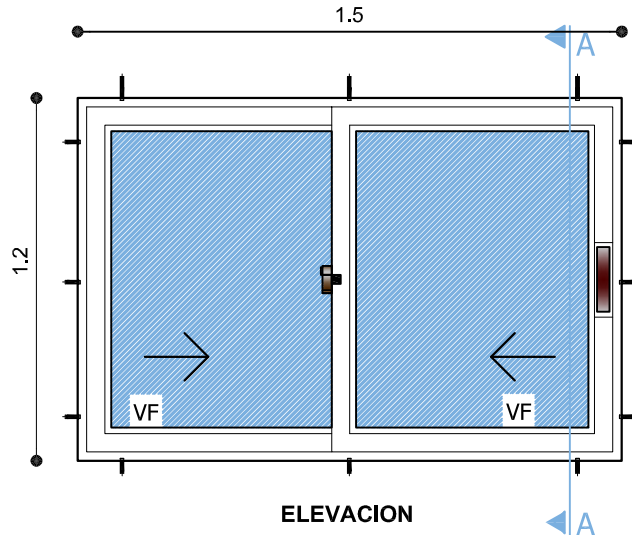

VENTANA TIPO 3

DETALLE VENTANA DE ALUMINIO 1,20 X 1,50

ESC: 1:25

AGENCIA ESTATAL DE VIVIENDA - AEVIVIENDA	
PROYECTO: PROYECTO DE VIVIENDA CUALITATIVA EN EL MUNICIPIO DE TORO TORO - FASE(VII) 2023 - POTOSI	
MUNICIPIO: TORO TORO	
PROVINCIA: CHARCAS	DEPARTAMENTO: POTOSI

DISEÑO ARQUITECTÓNICO:	REVISADO Y APROBADO :	FECHA: DICIEMBRE/2023
		SUPERFICIE: 47.88 m2
		LAMINA: 25/36

MODULO 1: AMPLIACION DE DORMITORIO, COCINA, BAÑO, AMBIENTE MULTIUSO

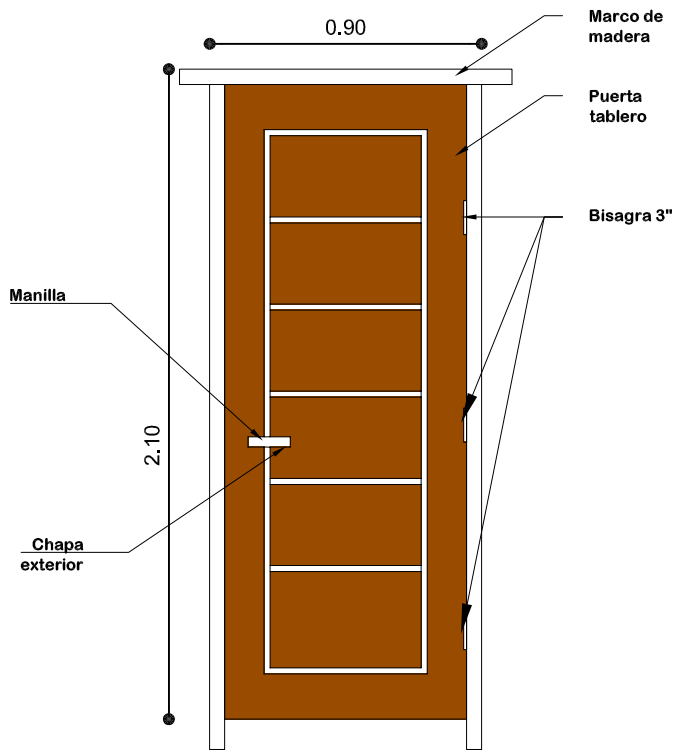

PUERTA 0,90x2,10

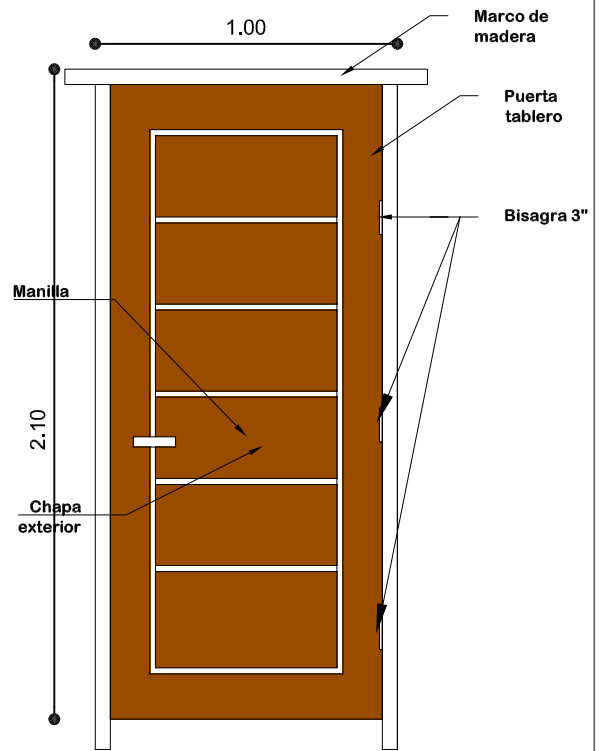

PUERTA 1,00x2,10

ESC: 1:25

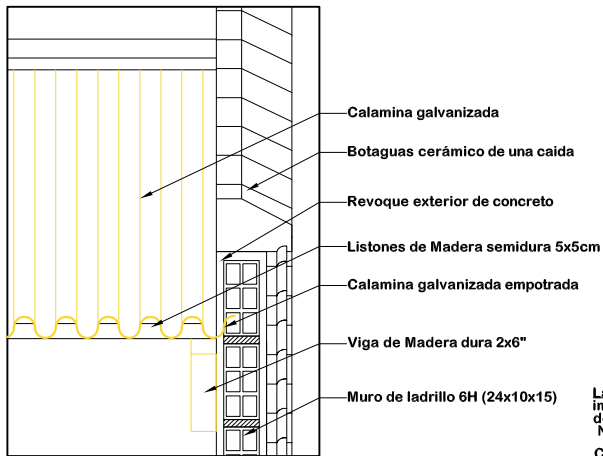

DETALLE EMPOTRADO DE CALAMINA
ESC: 1:15

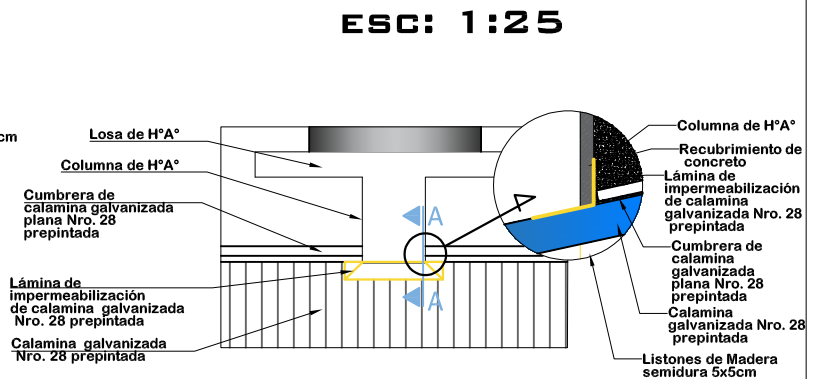

DETALLE DE IMPERMEABILIZACIÓN DE CUBIERTA
ESC: 1:30

AGENCIA ESTATAL DE VIVIENDA - AEVIVIENDA	
PROYECTO:	PROYECTO DE VIVIENDA CUALITATIVA EN EL MUNICIPIO DE TORO TORO - FASE(VII) 2023 - POTOSI
MUNICIPIO:	TORO TORO
PROVINCIA:	CHARCAS
DEPARTAMENTO:	POTOSI

DISEÑO ARQUITECTÓNICO:	REVISADO Y APROBADO:	FECHA: DICIEMBRE/2023
		SUPERFICIE: 47.88 m2
		LAMINA: 26/36

MODULO 1: AMPLIACION DE DORMITORIO, COCINA, BAÑO, AMBIENTE MULTIUSO

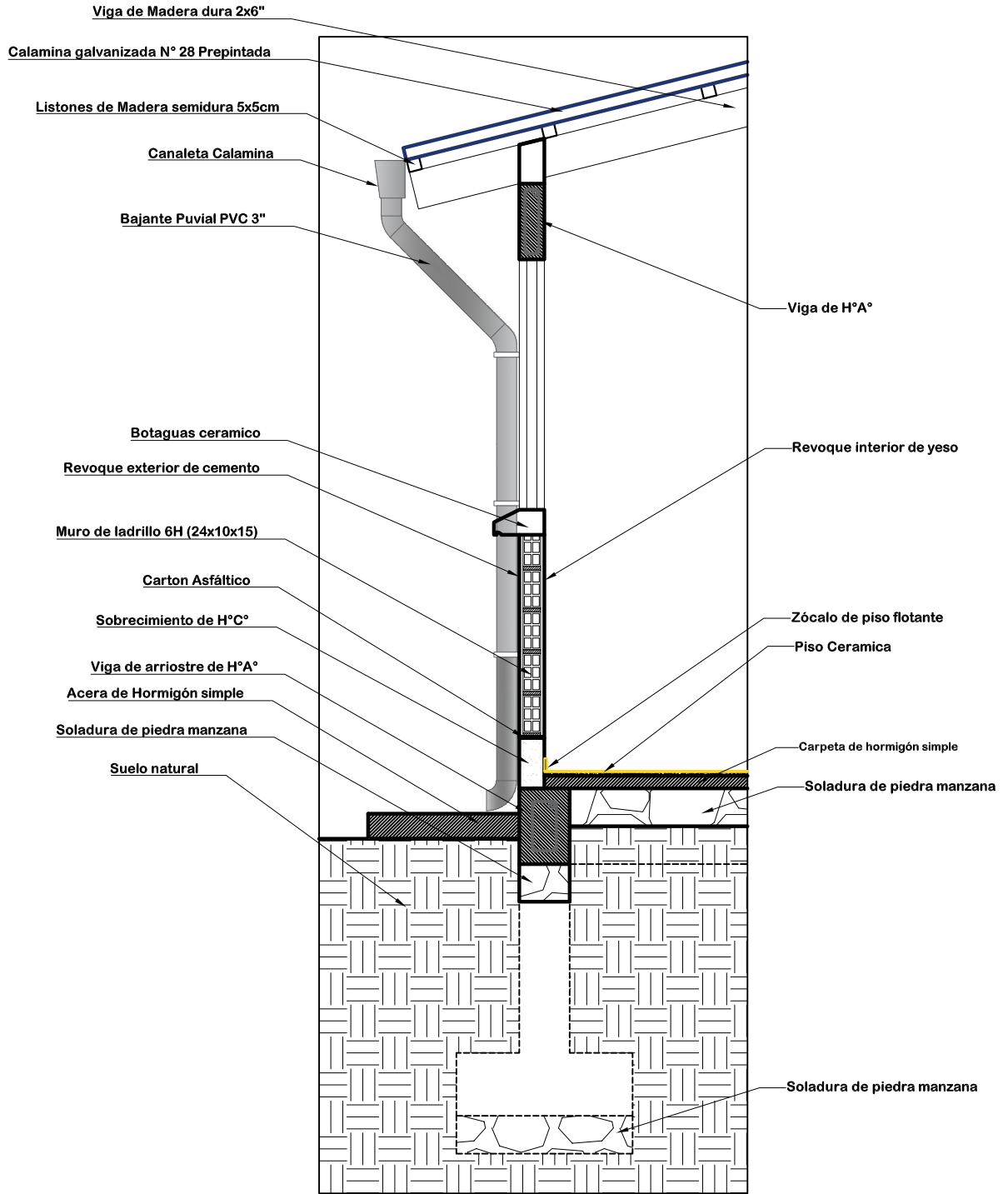

DETALLE CORTE DE BORDE ESC: 1:25

AGENCIA ESTATAL DE VIVIENDA - AEVIVIENDA	
PROYECTO: PROYECTO DE VIVIENDA CUALITATIVA EN EL MUNICIPIO DE TORO TORO - FASE(VII) 2023 - POTOSI	
MUNICIPIO: TORO TORO	
PROVINCIA: CHARCAS	DEPARTAMENTO: POTOSI

DISEÑO ARQUITECTÓNICO:	REVISADO Y APROBADO:	FECHA: DICIEMBRE/2023
		SUPERFICIE: 47.88 m2
		LAMINA: 27/36

MODULO 1: AMPLIACION DE DORMITORIO, COCINA, BAÑO, AMBIENTE MULTIUSO

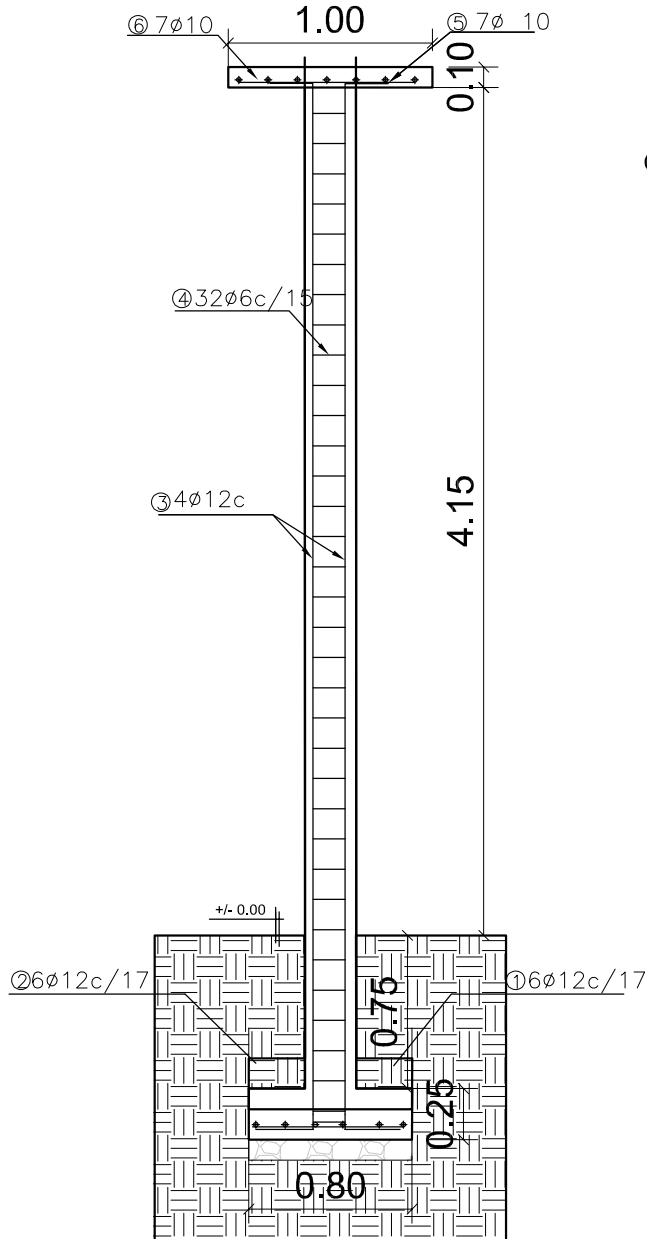

COLUMNA: ARMADURA LONGITUDINAL
DE 1/2" 12 mm

COLUMNAS: ESTRIBOS
DE 1/4" - 6mm c/ 15cm

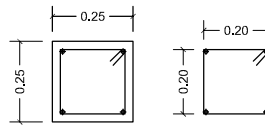

DETALLE COLUMNA DE Hªª
DETALLE ZAPATA DE Hªª

ESCALA: 1:50

AGENCIA ESTATAL DE VIVIENDA - AEVIVIENDA	
PROYECTO: PROYECTO DE VIVIENDA CUALITATIVA EN EL MUNICIPIO DE TORO TORO - FASE(VII) 2023 - POTOSI	
MUNICIPIO: TORO TORO	
PROVINCIA: CHARCAS	DEPARTAMENTO: POTOSI

DISEÑO ARQUITECTÓNICO:	REVISADO Y APROBADO:	FECHA: DICIEMBRE/2023
		SUPERFICIE: 47.88 m2
		LAMINA: 28/36

MODULO 1: AMPLIACION DE DORMITORIO, COCINA, BAÑO, AMBIENTE MULTIUSO

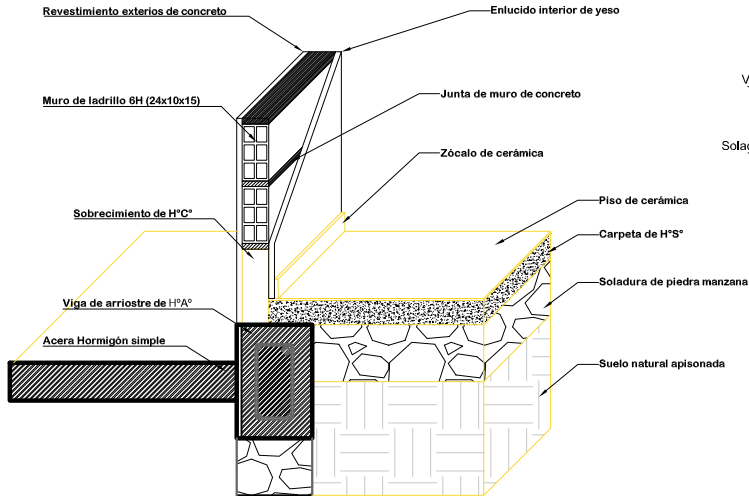

DETALLE SOBRECIMIENTO Y SUELO DE CERÁMICA

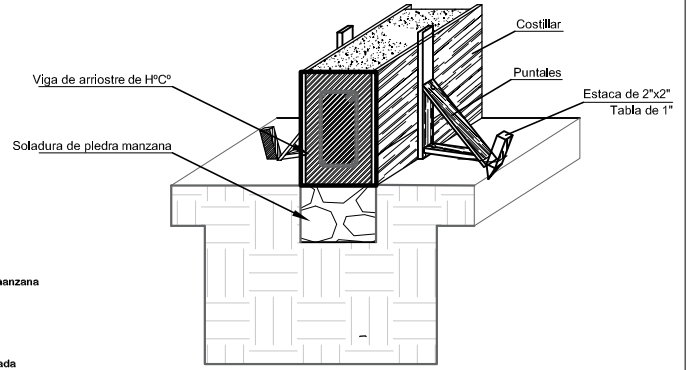

DETALLE ARMADO DE VIGA DE ARRIOSTRE H° A°

DETALLE DE CONTRAPISO

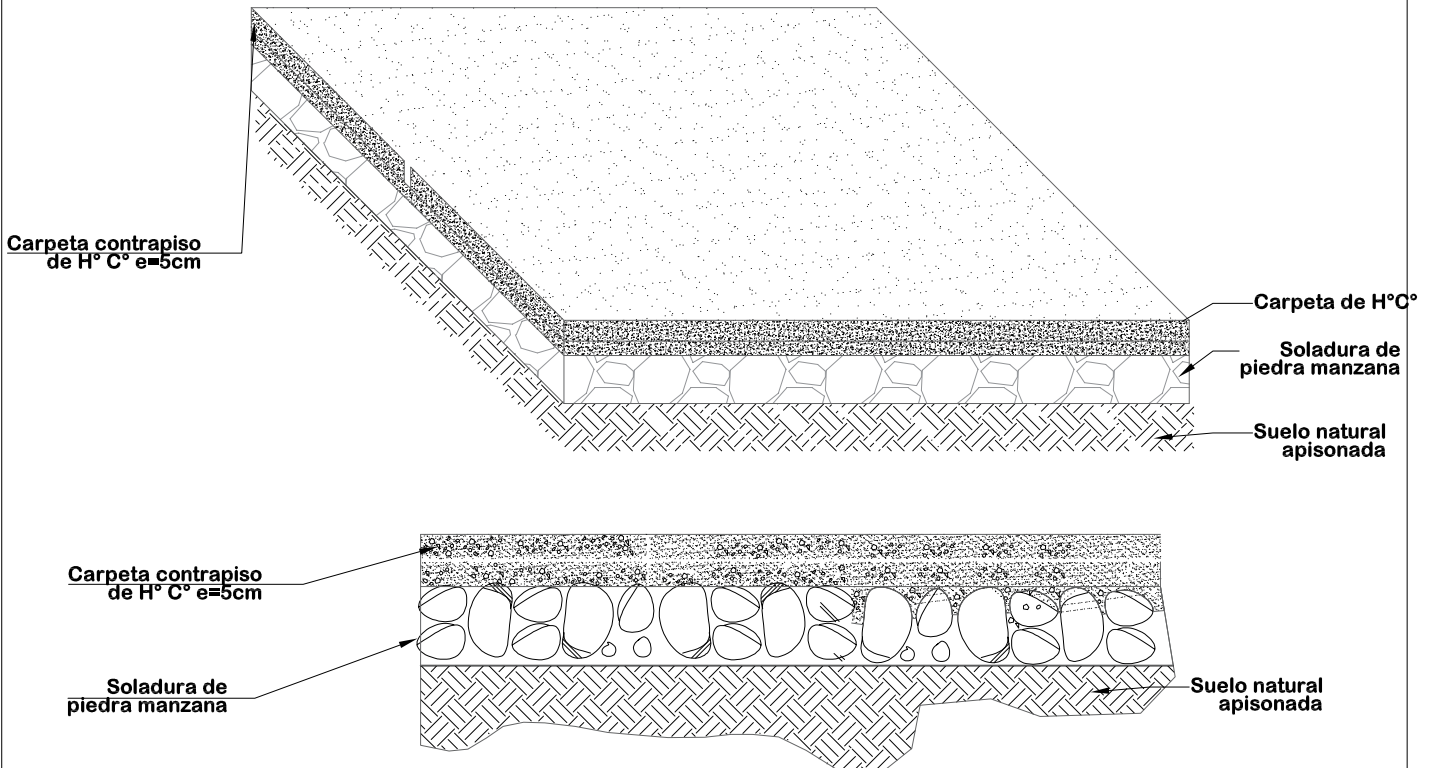

ESC: 1:20

AGENCIA ESTATAL DE VIVIENDA - AEVIVIENDA	
PROYECTO:	PROYECTO DE VIVIENDA CUALITATIVA EN EL MUNICIPIO DE TORO TORO - FASE(VII) 2023 - POTOSI
MUNICIPIO:	TORO TORO
PROVINCIA:	CHARCAS
DEPARTAMENTO:	POTOSI

DISEÑO ARQUITECTÓNICO:	REVISADO Y APROBADO :	FECHA: DICIEMBRE/2023
		SUPERFICIE: 47.88 m2
		LAMINA: 29/36

MODULO 1: AMPLIACION DE DORMITORIO, COCINA, BAÑO, AMBIENTE MULTIUSO

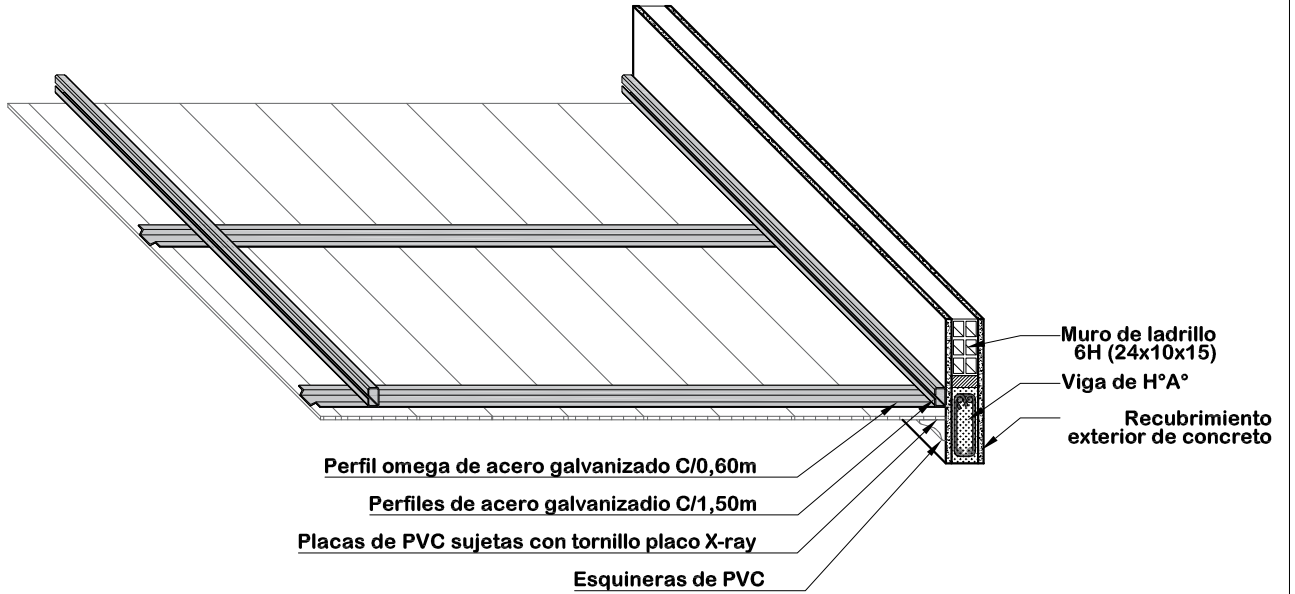

**DETALLE DE CIELO FALSO DE PVC
ESC: 1:20**

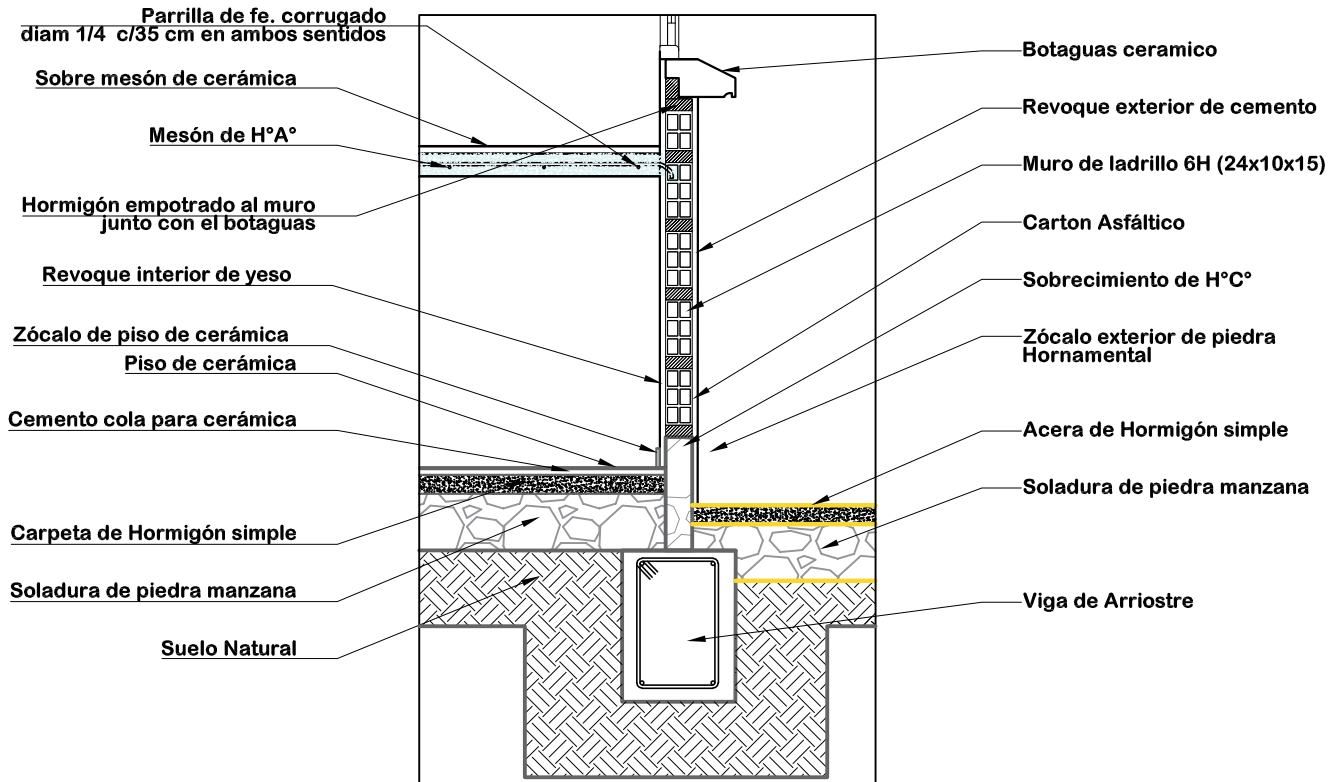

**DETALLE DE MESON DE LA COCINA
ESC: 1:20**

AGENCIA ESTATAL DE VIVIENDA - AEVIVIENDA	
PROYECTO:	PROYECTO DE VIVIENDA CUALITATIVA EN EL MUNICIPIO DE TORO TORO - FASE(VII) 2023 - POTOSI
MUNICIPIO:	TORO TORO
PROVINCIA:	CHARCAS
DEPARTAMENTO:	POTOSI

DISEÑO ARQUITECTÓNICO:	REVISADO Y APROBADO :	FECHA: DICIEMBRE/2023
		SUPERFICIE: 47.88 m2
		LAMINA: 30/36

MODULO 1: AMPLIACION DE DORMITORIO, COCINA, BAÑO, AMBIENTE MULTIUSO

COCINA



**AMBIENTE
MULTIUSO**

DORMITORIO 1

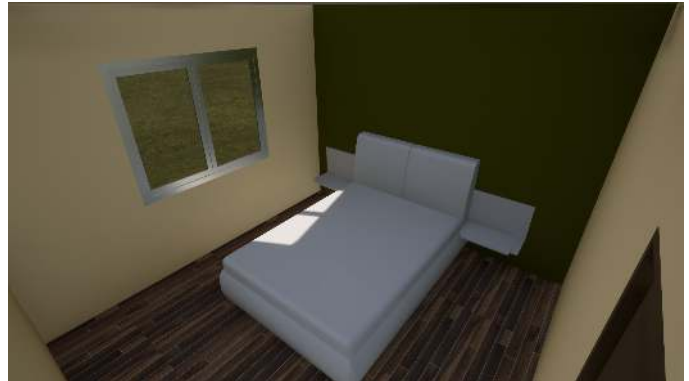

BAÑO

INTERIORES

AGENCIA ESTATAL DE VIVIENDA - AEVIVIENDA	
PROYECTO: PROYECTO DE VIVIENDA CUALITATIVA EN EL MUNICIPIO DE TORO TORO - FASE(VII) 2023 - POTOSI	
MUNICIPIO: TORO TORO	
PROVINCIA: CHARCAS	DEPARTAMENTO: POTOSI

DISEÑO ARQUITECTÓNICO:	REVISADO Y APROBADO :	FECHA: DICIEMBRE/2023
		SUPERFICIE: 47.88 m2
		LAMINA: 31/36

MODULO 1: AMPLIACION DE DORMITORIO, COCINA, BAÑO, AMBIENTE MULTIUSO

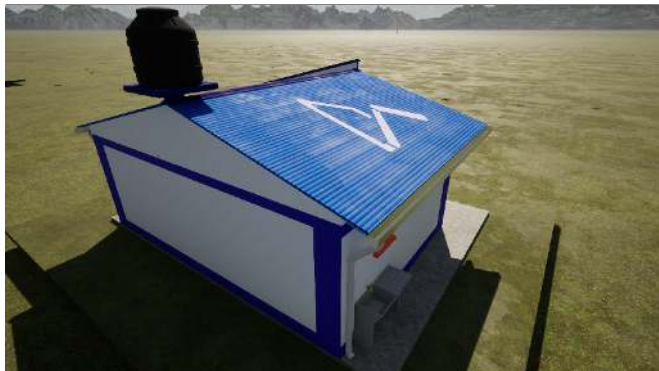

VISTAS 3D

AGENCIA ESTATAL DE VIVIENDA - AEVIVIENDA	
PROYECTO: PROYECTO DE VIVIENDA CUALITATIVA EN EL MUNICIPIO DE TORO TORO - FASE(VII) 2023 - POTOSI	
MUNICIPIO: TORO TORO	
PROVINCIA: CHARCAS	DEPARTAMENTO: POTOSI

DISEÑO ARQUITECTÓNICO:	REVISADO Y APROBADO :	FECHA: DICIEMBRE/2023
		SUPERFICIE: 47.88 m2
		LAMINA: 32/36

MODULO 2: MEJORAMIENTO DE DORMITORIO

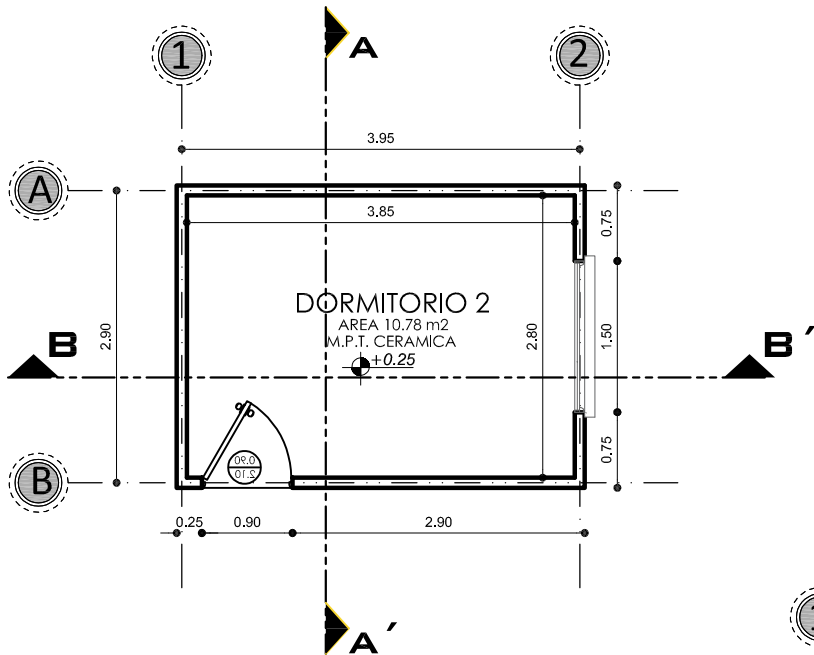
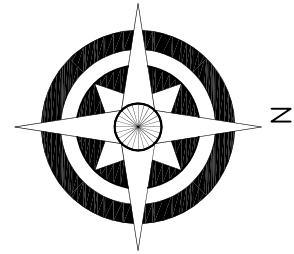

PLANTA ACOTADA
ESCALA: 1:75

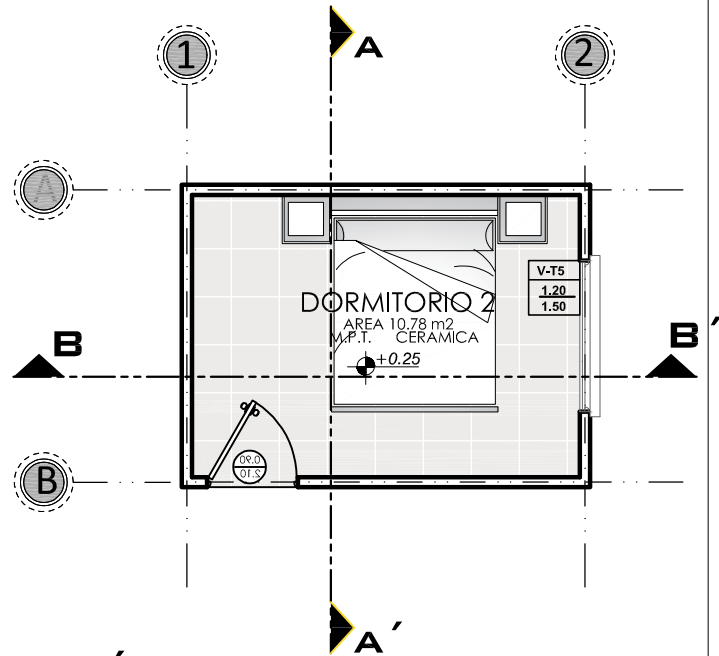

PLANTA AMOBLADA
ESCALA: 1:75

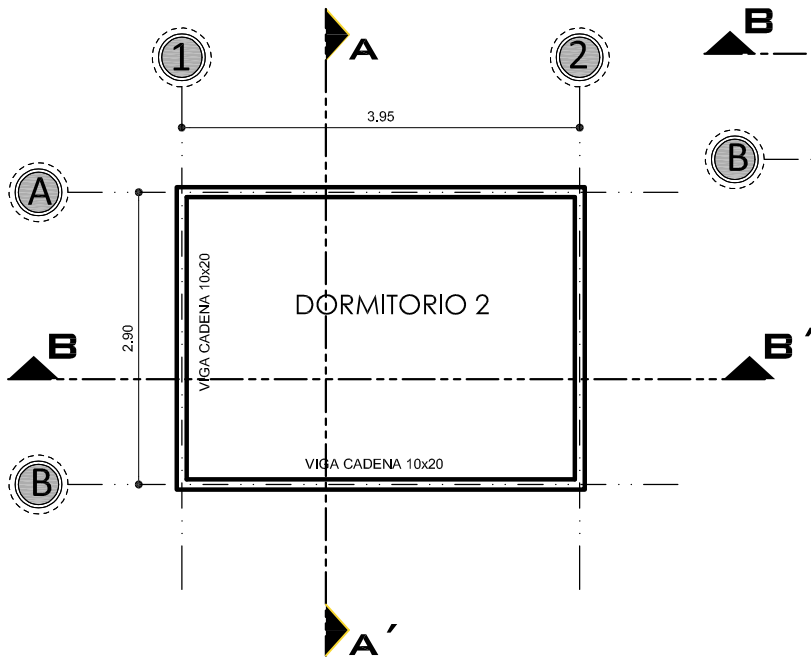

PLANO DE VIGA CADENA DE HºAº
ESCALA: 1:75

AGENCIA ESTATAL DE VIVIENDA - AEVIVIENDA	
PROYECTO:	PROYECTO DE VIVIENDA CUALITATIVA EN EL MUNICIPIO DE TORO TORO - FASE(VII) 2023 - POTOSI
MUNICIPIO:	TORO TORO
PROVINCIA:	CHARCAS
DEPARTAMENTO:	POTOSI

DISEÑO ARQUITECTÓNICO:	REVISADO Y APROBADO:	FECHA: DICIEMBRE/2023
		SUPERFICIE: 12.15 m2
		LAMINA: 33/36

MODULO 2: MEJORAMIENTO DE DORMITORIO

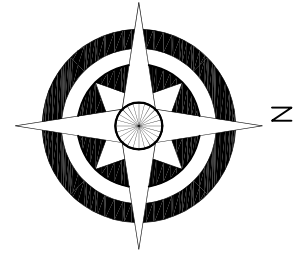
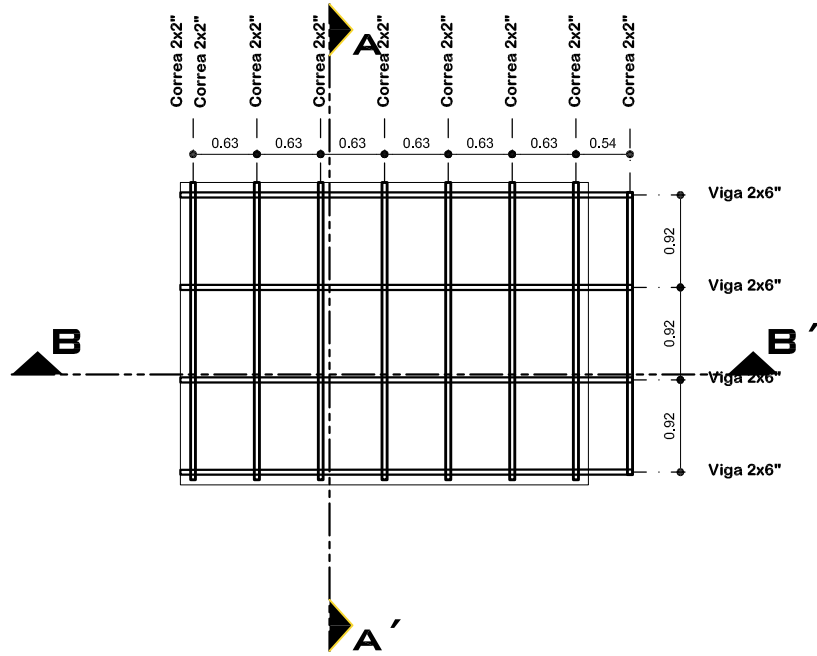

PLANO ESTRUCTURAL DE CUBIERTAS

ESCALA: 1:75

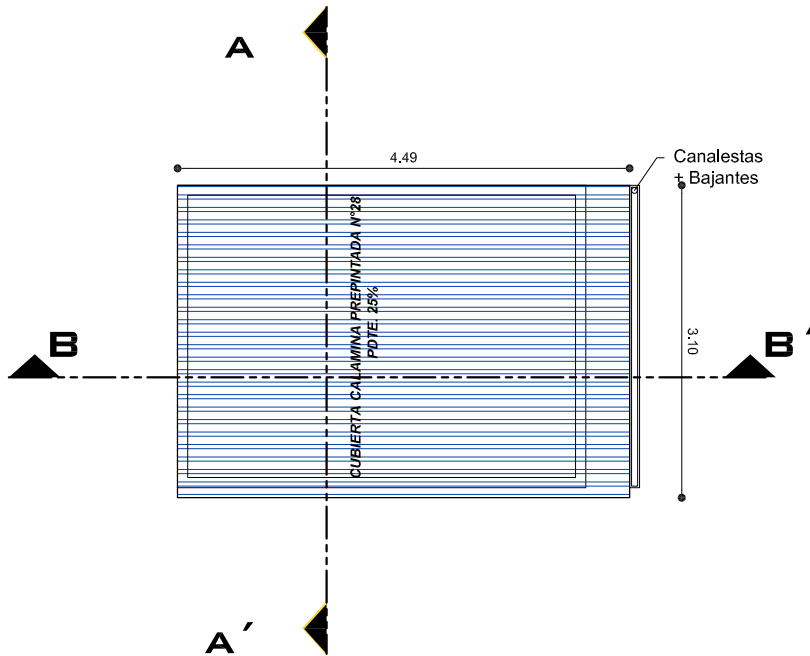

PLANO DE CUBIERTAS

ESCALA: 1:75

AGENCIA ESTATAL DE VIVIENDA - AEVIVIENDA	
PROYECTO:	PROYECTO DE VIVIENDA CUALITATIVA EN EL MUNICIPIO DE TORO TORO - FASE(VII) 2023 - POTOSI
MUNICIPIO:	TORO TORO
PROVINCIA:	CHARCAS
DEPARTAMENTO:	POTOSI

DISEÑO ARQUITECTÓNICO:	REVISADO Y APROBADO :	FECHA: DICIEMBRE/2023
		SUPERFICIE: 12.15 m2
		LAMINA: 34/36

MODULO 2: MEJORAMIENTO DE DORMITORIO

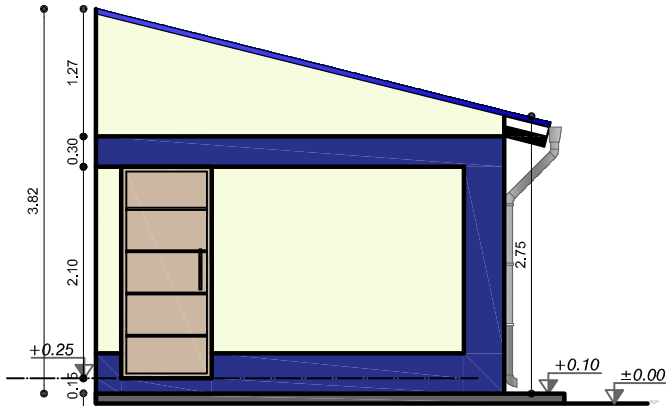

ELEVACION FRONTAL
ESCALA: 1:75

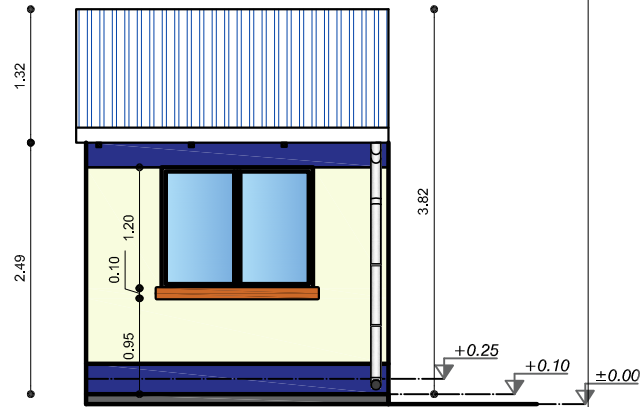

ELEVACION LATERAL
ESCALA: 1:75

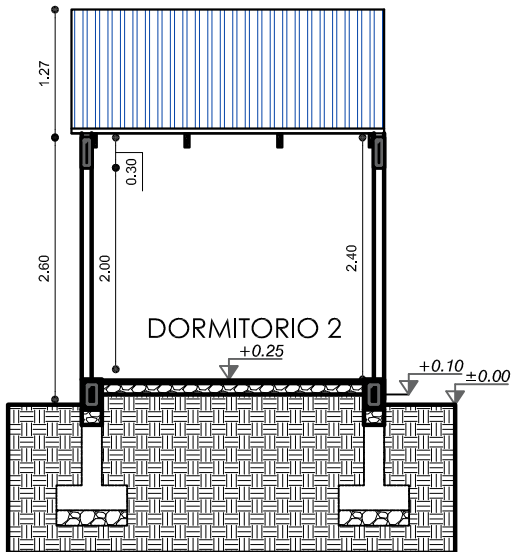

SECCION A-A^I
ESCALA: 1:75

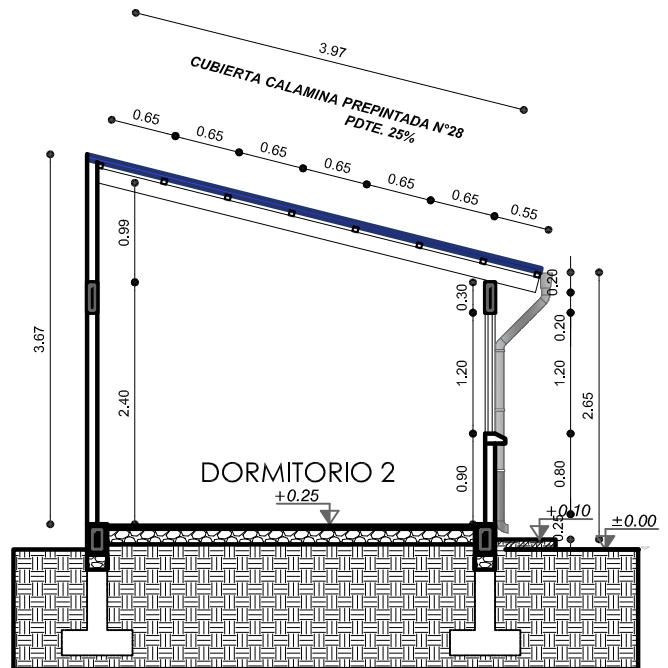

SECCION B-B^I
ESCALA: 1:75

AGENCIA ESTATAL DE VIVIENDA - AEVIVIENDA	
PROYECTO:	PROYECTO DE VIVIENDA CUALITATIVA EN EL MUNICIPIO DE TORO TORO - FASE(VII) 2023 - POTOSI
MUNICIPIO:	TORO TORO
PROVINCIA:	CHARCAS
DEPARTAMENTO:	POTOSI

DISEÑO ARQUITECTÓNICO:	REVISADO Y APROBADO :	FECHA: DICIEMBRE/2023
		SUPERFICIE: 12.15 m2
		LAMINA: 35/36

MODULO 2: MEJORAMIENTO DE DORMITORIO

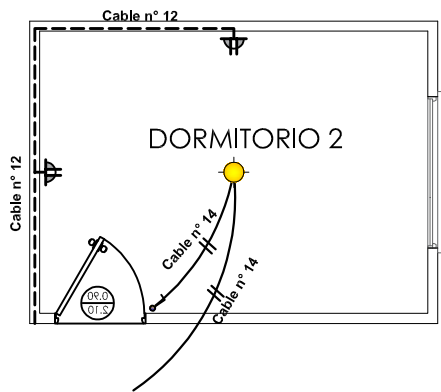

SIMBOLOGIA		
	TDS	TABLERO DE DISTRIBUCION SECUNDARIO
		CIRCUITO DE ILUMINACION
		CIRCUITO DE TOMA CORRIENTES
		PUNTO DE ILUMINACION
		TOMA DE FUERZA
		TOMA CORRIENTE DOBLE
		INTERRUPTOR SIMPLE

INSTALACION ELECTRICA

ESCALA: 1:75



DORMITORIO 1



VISTA PERSPECTIVA

AGENCIA ESTATAL DE VIVIENDA - AEVIVIENDA	
PROYECTO: PROYECTO DE VIVIENDA CUALITATIVA EN EL MUNICIPIO DE TORO TORO - FASE(VII) 2023 - POTOSI	
MUNICIPIO: TORO TORO	
PROVINCIA: CHARCAS	DEPARTAMENTO: POTOSI

DISEÑO ARQUITECTÓNICO:	REVISADO Y APROBADO :	FECHA: DICIEMBRE/2023
		SUPERFICIE: 12.15 m2
		LAMINA: 36/36