



VISTA EXTERIOR



VISTA EXTERIOR



VISTA INTERIOR

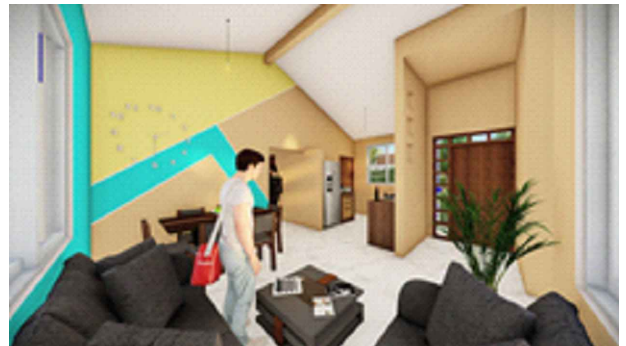

VISTA INTERIOR

AGENCIA ESTATAL DE VIVIENDA - AEVIENDA	
PROYECTO DE VIVIENDA CUALITATIVA EN EL MUNICIPIO DE SAN BORJA -FASE(XLII) 2023- BENI	
ZONA: AREA URBANA	MUNICIPIO: SAN BORJA
PROVINCIA: JOSE BALLIVIAN	DEPARTAMENTO: BENI

DISEÑO ARQUITECTÓNICO:	REVISADO Y APROBADO :	FECHA: DICIEMBRE/ 2023
		SUPERFICIE CONSTRUIDA: 50.17m²
		LAMINA: 1 /23

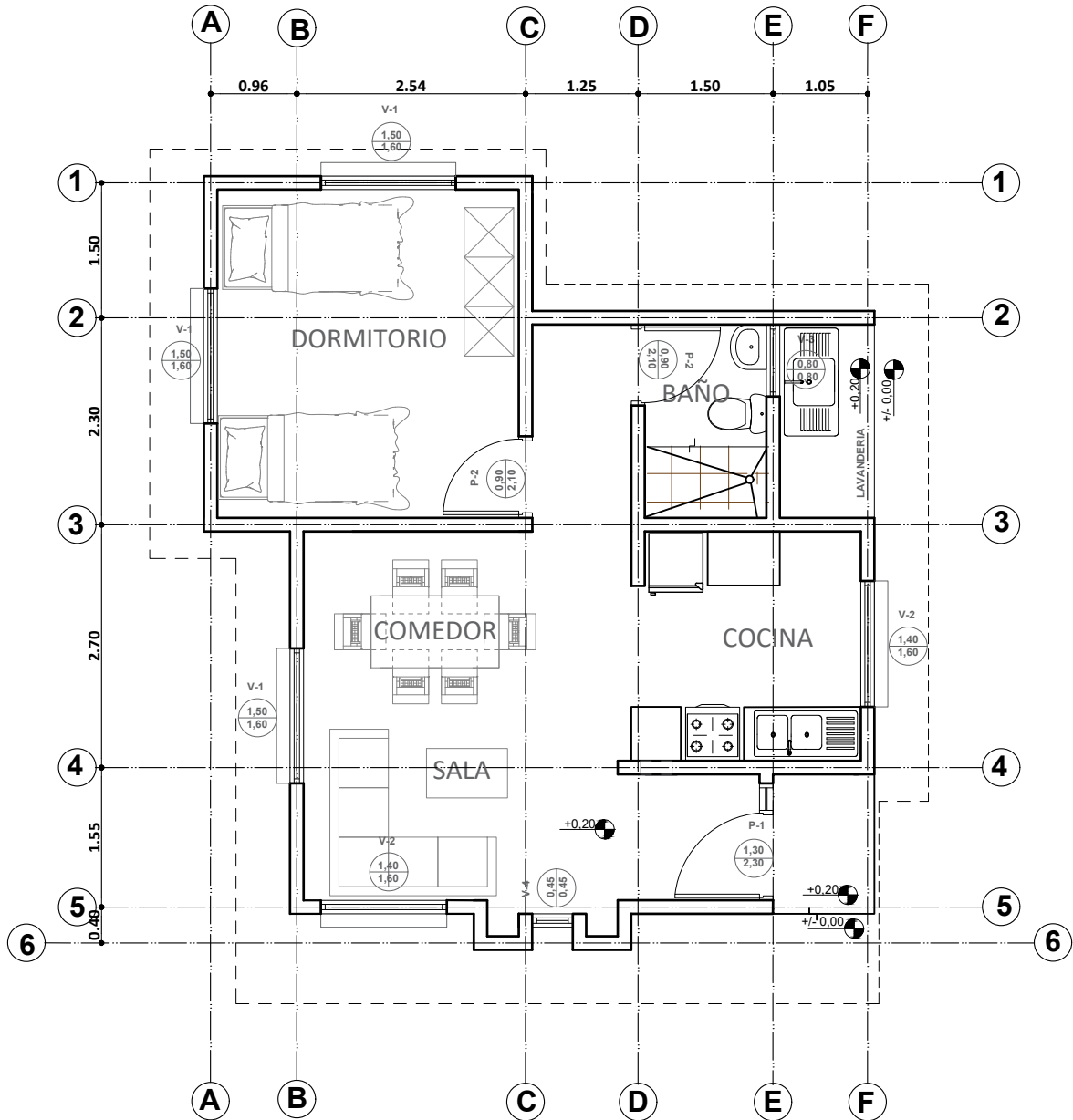
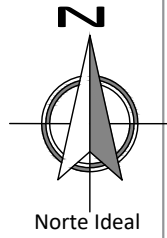

PLANTA AMOBLADA
ESC. 1:75



ESC. Gráfica

AGENCIA ESTATAL DE VIVIENDA - AEVIVIENDA	
PROYECTO DE VIVIENDA CUALITATIVA EN EL MUNICIPIO DE SAN BORJA -FASE(XLII) 2023- BENI	
ZONA: AREA URBANA	MUNICIPIO: SAN BORJA
PROVINCIA: JOSE BALLIVIAN	DEPARTAMENTO: BENI

DISEÑO ARQUITECTÓNICO:	REVISADO Y APROBADO :	FECHA: DICIEMBRE/ 2023
		SUPERFICIE CONSTRUIDA: 50.17m²
		LAMINA: 2 / 23

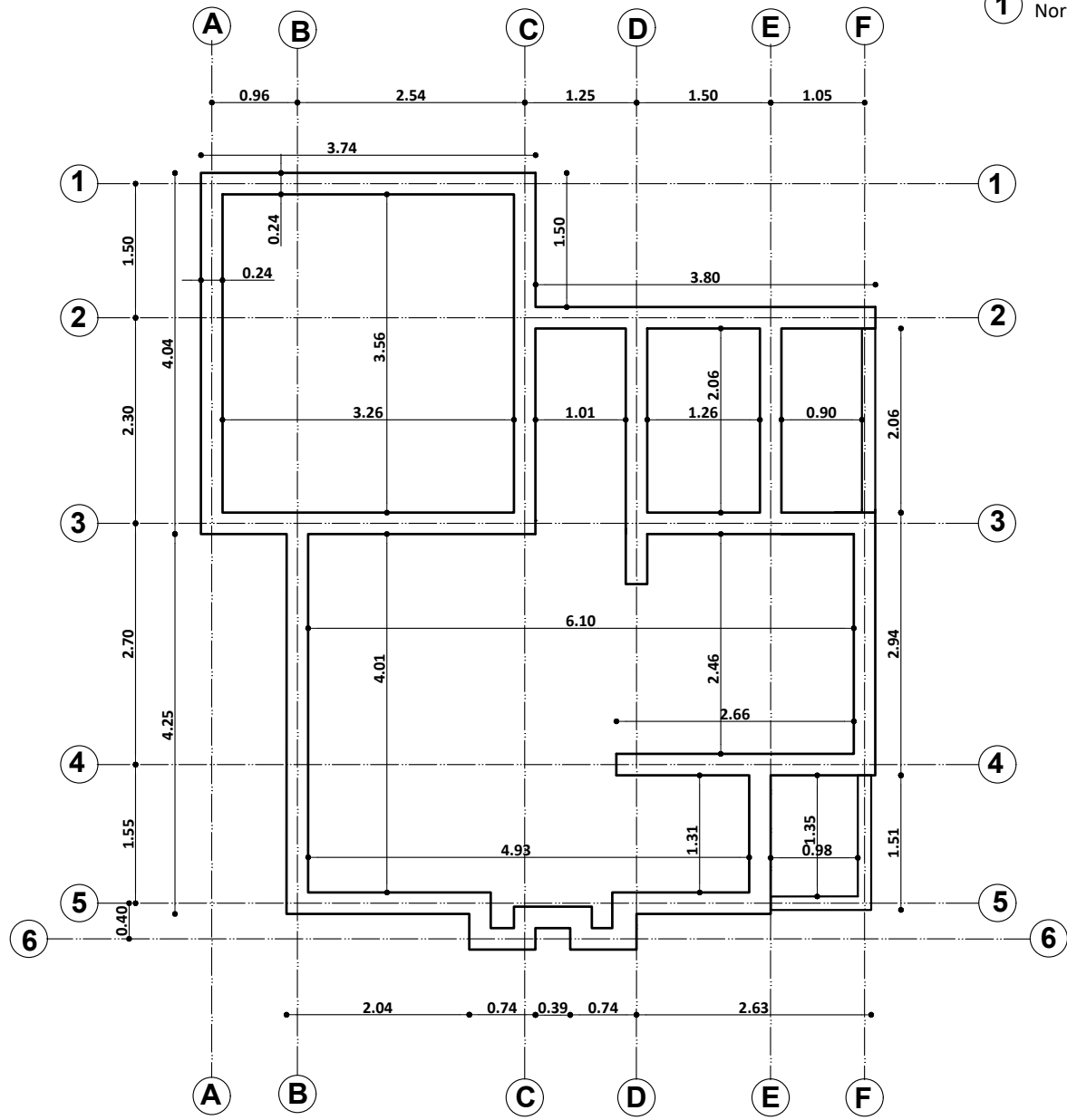
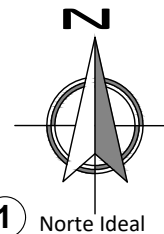

PLANO EXCAVACION-CIMENTOS
 ESC. 1:75

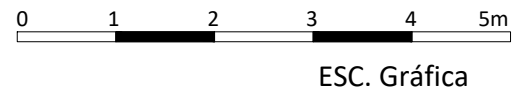

AGENCIA ESTATAL DE VIVIENDA - AEVIVIENDA	
PROYECTO DE VIVIENDA CUALITATIVA EN EL MUNICIPIO DE SAN BORJA -FASE(XLII) 2023- BENI	
ZONA: AREA URBANA	MUNICIPIO: SAN BORJA
PROVINCIA: JOSE BALLIVIAN	DEPARTAMENTO: BENI

DISEÑO ARQUITECTÓNICO:	REVISADO Y APROBADO :	FECHA: DICIEMBRE/ 2023
		SUPERFICIE CONSTRUIDA: 50.17m²
		LAMINA: 3 /23

DETALLE DE VIGA DE ARRIOSTRE

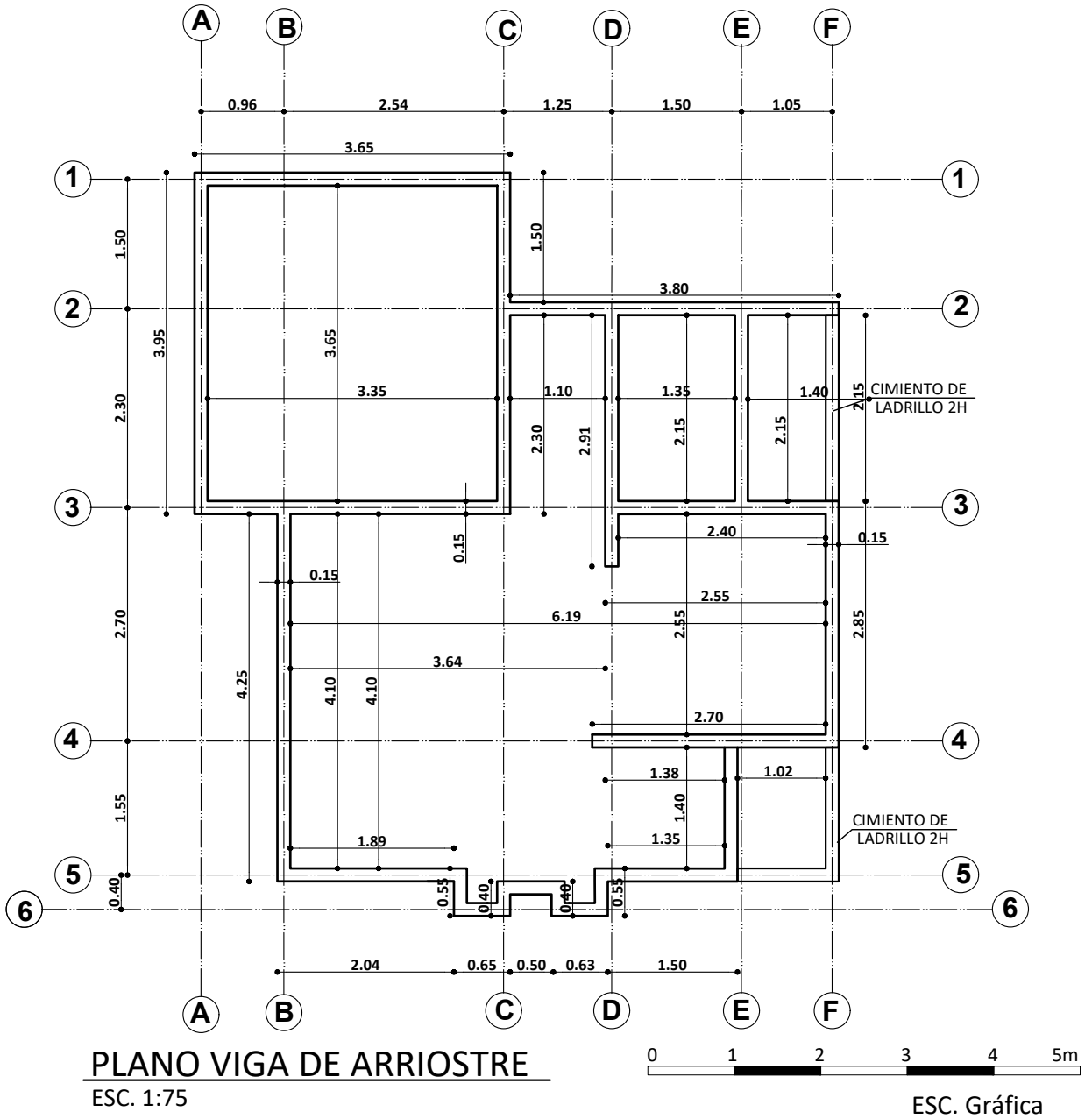
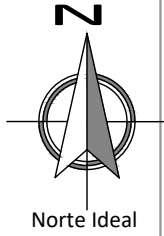
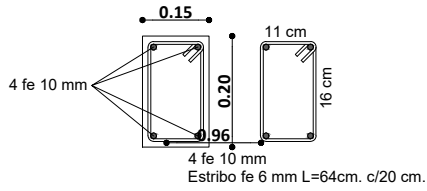

AGENCIA ESTATAL DE VIVIENDA - AEVIVIENDA	
PROYECTO DE VIVIENDA CUALITATIVA EN EL MUNICIPIO DE SAN BORJA -FASE(XLII) 2023- BENI	
ZONA: AREA URBANA	MUNICIPIO: SAN BORJA
PROVINCIA: JOSE BALLIVIAN	DEPARTAMENTO: BENI

DISEÑO ARQUITECTÓNICO:	REVISADO Y APROBADO :	FECHA: DICIEMBRE/ 2023
		SUPERFICIE CONSTRUIDA: 50.17m²
		LAMINA: 4/23

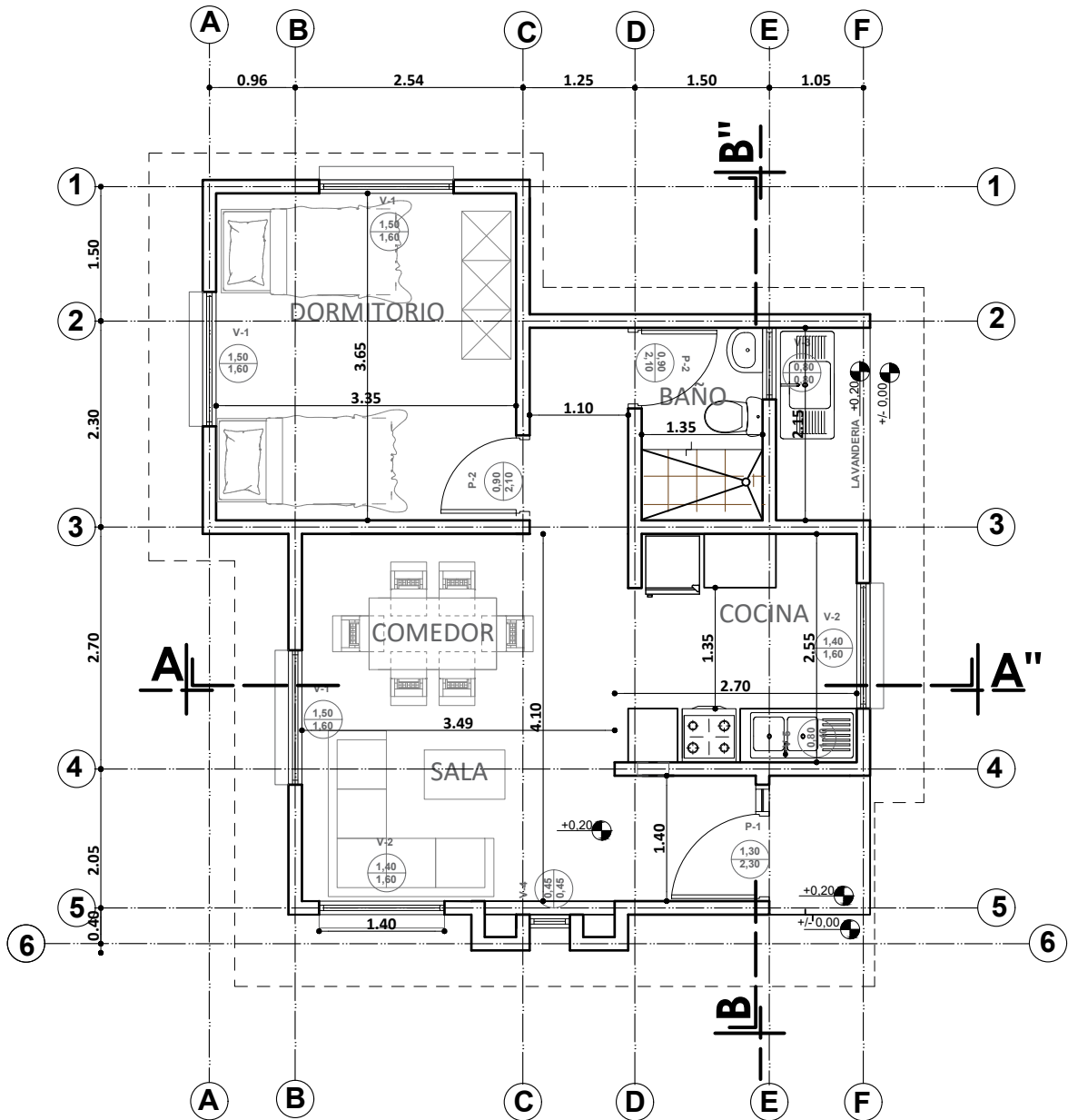
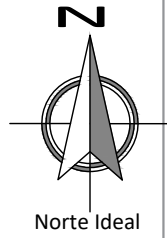

PLANTA ACOTADA

ESC. 1:75



ESC. Gráfica

AGENCIA ESTATAL DE VIVIENDA - AEVIVIENDA	
PROYECTO DE VIVIENDA CUALITATIVA EN EL MUNICIPIO DE SAN BORJA -FASE(XLII) 2023- BENI	
ZONA: AREA URBANA	MUNICIPIO: SAN BORJA
PROVINCIA: JOSE BALLIVIAN	DEPARTAMENTO: BENI

DISEÑO ARQUITECTÓNICO:	REVISADO Y APROBADO :	FECHA: DICIEMBRE/ 2023
		SUPERFICIE CONSTRUIDA: 50.17m²
		LAMINA: 5 /23

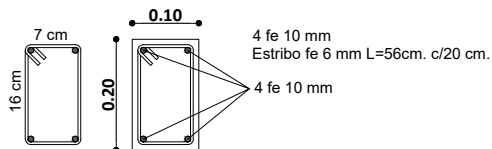

DETALLE DE VIGA CADENA

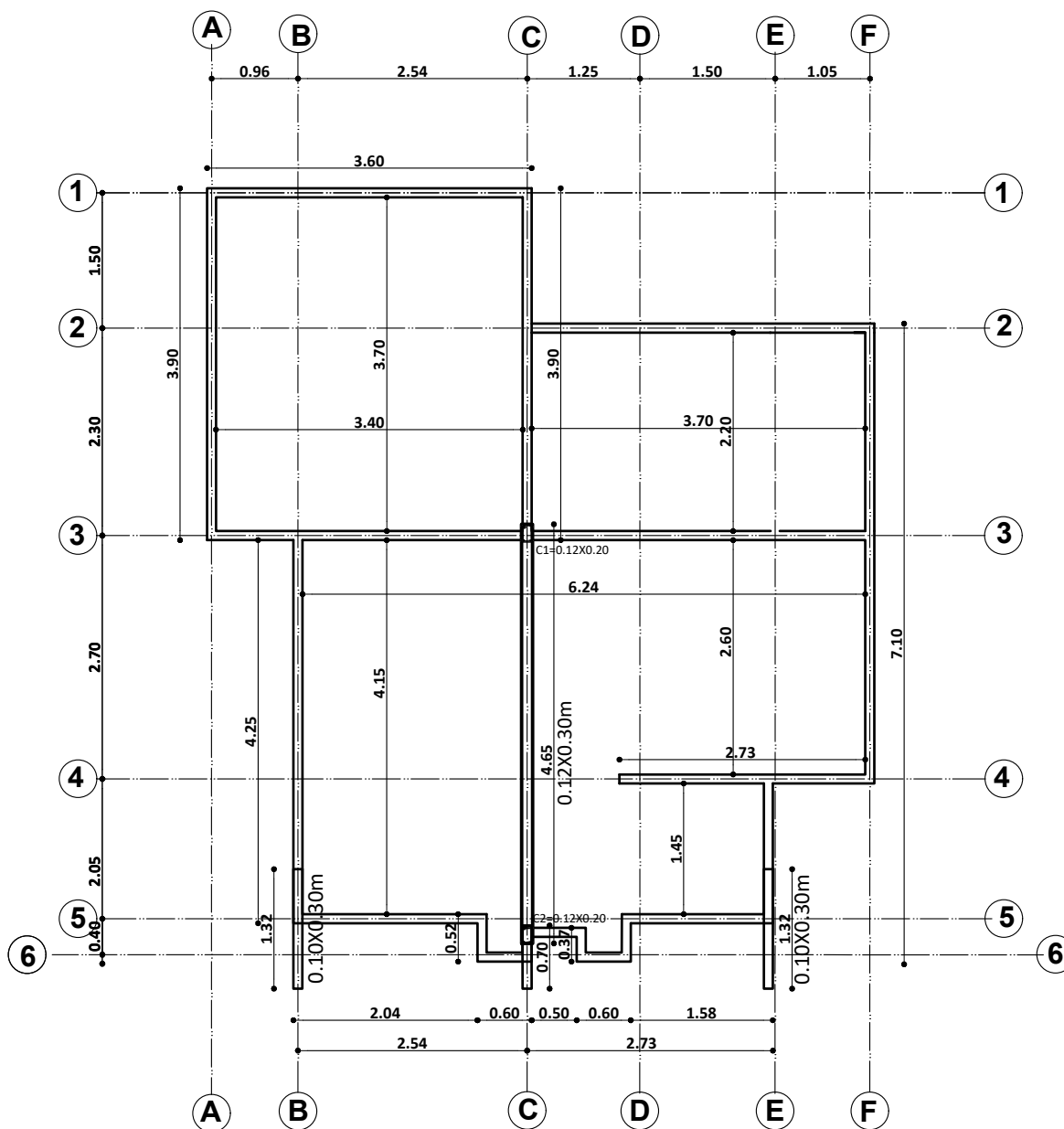

PLANO VIGA CADENA DE H°A°
ESC. 1:75



ESC. Gráfica

AGENCIA ESTATAL DE VIVIENDA - AEVIVIENDA	
PROYECTO DE VIVIENDA CUALITATIVA EN EL MUNICIPIO DE SAN BORJA -FASE(XLII) 2023- BENI	
ZONA: AREA URBANA	MUNICIPIO: SAN BORJA
PROVINCIA: JOSE BALLIVIAN	DEPARTAMENTO: BENI

DISEÑO ARQUITECTÓNICO:	REVISADO Y APROBADO:	FECHA: DICIEMBRE/ 2023
		SUPERFICIE CONSTRUIDA: 50.17m ²
		LAMINA: 6 / 23

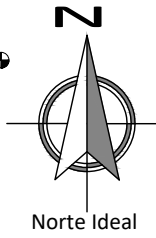
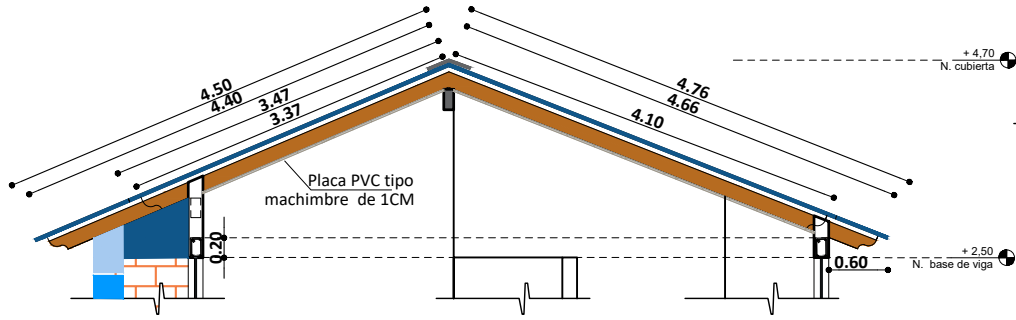

CUMBRERA DE CALAMINA GALVANIZADA Nº28 Y
PREPINTADA AZUL CORTAR SEGÚN LA FORMA
TRAPEZOIDAL DE LA CALAMINA SIN DEJAR ABERTURA

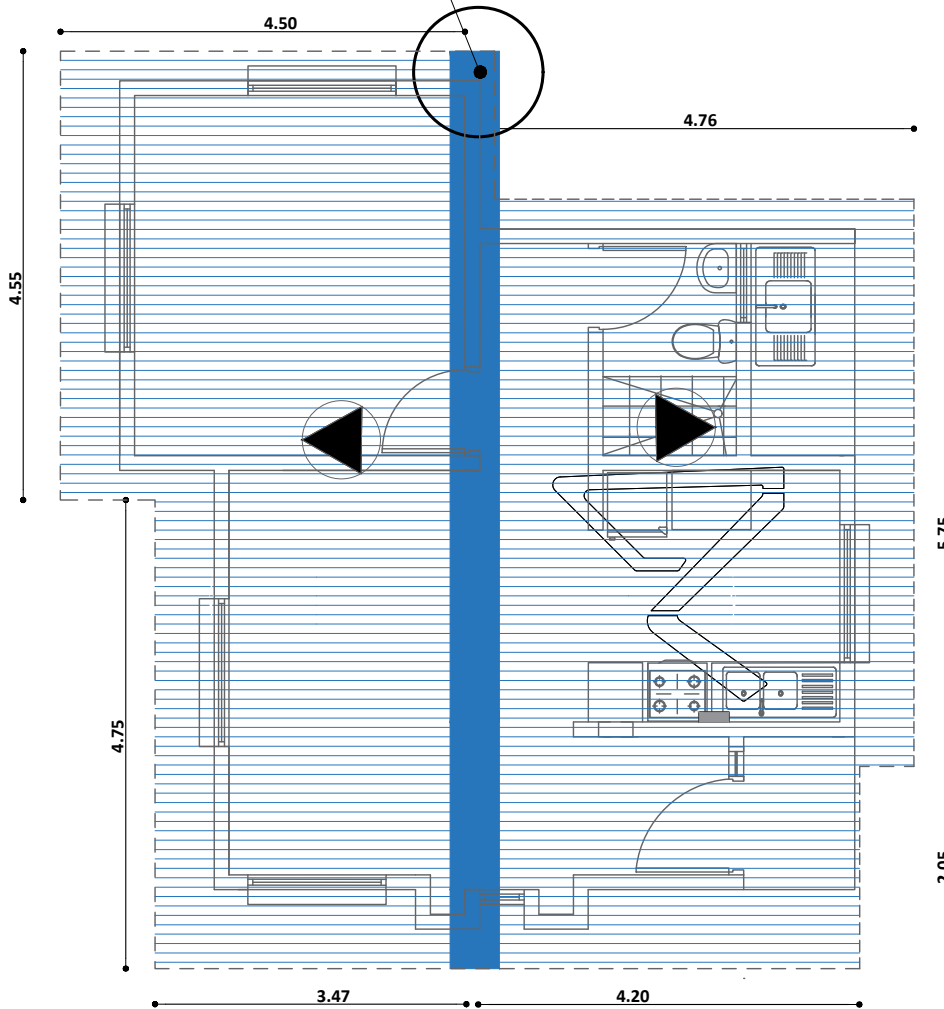
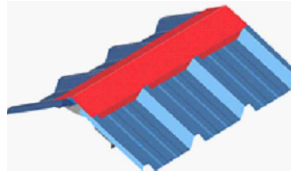

PLANO DE CUBIERTA

ESC. 1:75

ESC. Gráfica

AGENCIA ESTATAL DE VIVIENDA - AEVIENDA			
PROYECTO DE VIVIENDA CUALITATIVA EN EL MUNICIPIO DE SAN BORJA -FASE(XLII) 2023- BENI			
ZONA:	AREA URBANA	MUNICIPIO:	SAN BORJA
PROVINCIA:	JOSE BALLIVIAN	DEPARTAMENTO:	BENI

DISEÑO ARQUITECTÓNICO:	REVISADO Y APROBADO :	FECHA:	DICIEMBRE/ 2023
		SUPERFICIE CONSTRUIDA:	50.17m ²
		LAMINA:	7 /23

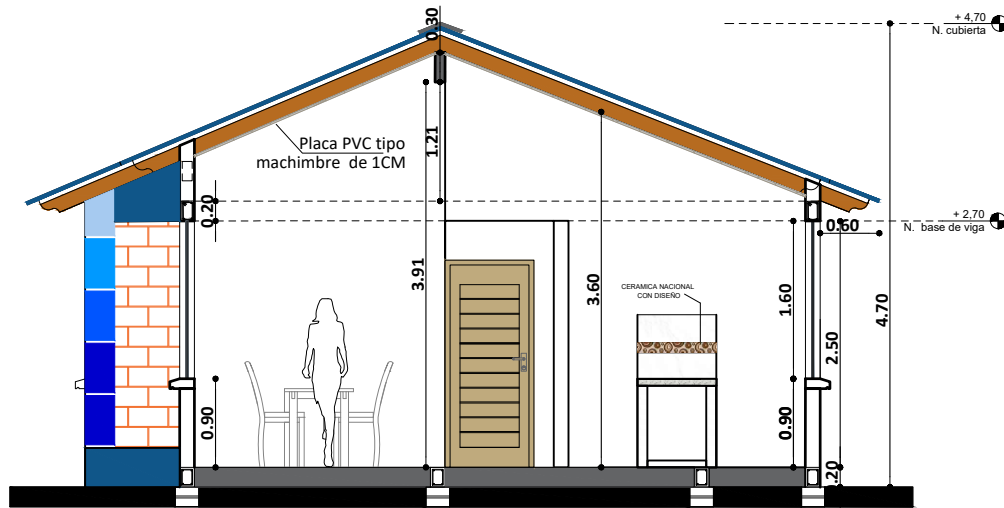

CORTE A-A''
ESC. 1:75

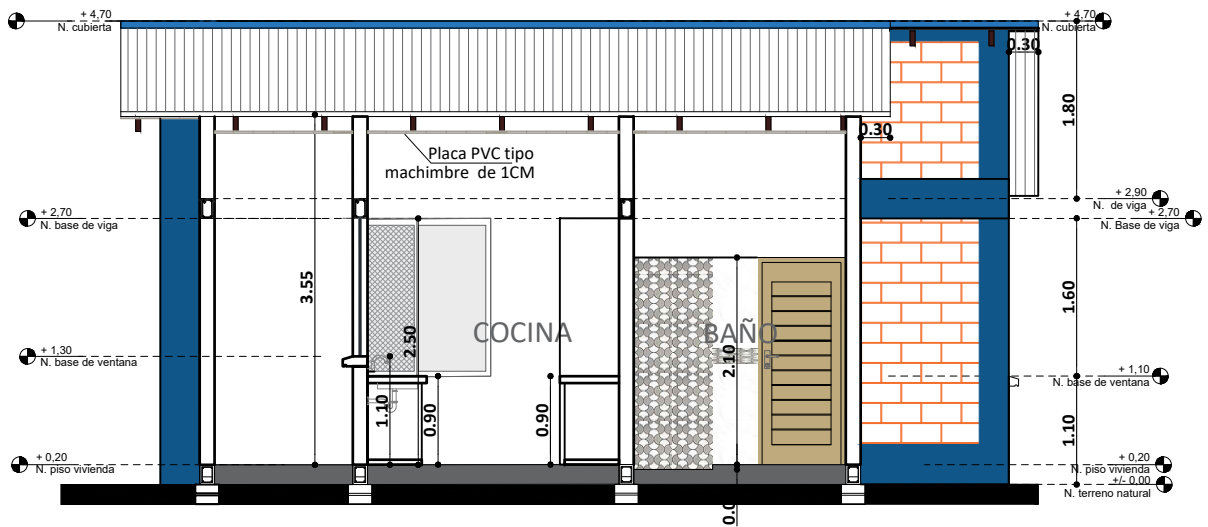

CORTE B-B''
ESC. 1:75



ESC. Gráfica

AGENCIA ESTATAL DE VIVIENDA - AEVIVIENDA	
PROYECTO DE VIVIENDA CUALITATIVA EN EL MUNICIPIO DE SAN BORJA -FASE(XLII) 2023- BENI	
ZONA: AREA URBANA	MUNICIPIO: SAN BORJA
PROVINCIA: JOSE BALLIVIAN	DEPARTAMENTO: BENI

DISEÑO ARQUITECTÓNICO:	REVISADO Y APROBADO :	FECHA: DICIEMBRE/ 2023
		SUPERFICIE CONSTRUIDA: 50.17m²
		LAMINA: 9 /23

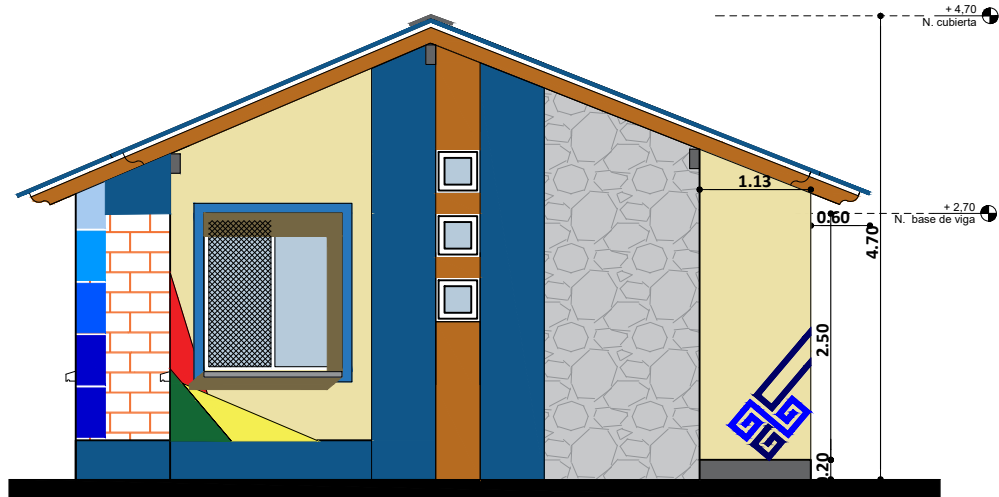

ELEVACION FRONTAL

ESC. 1:75

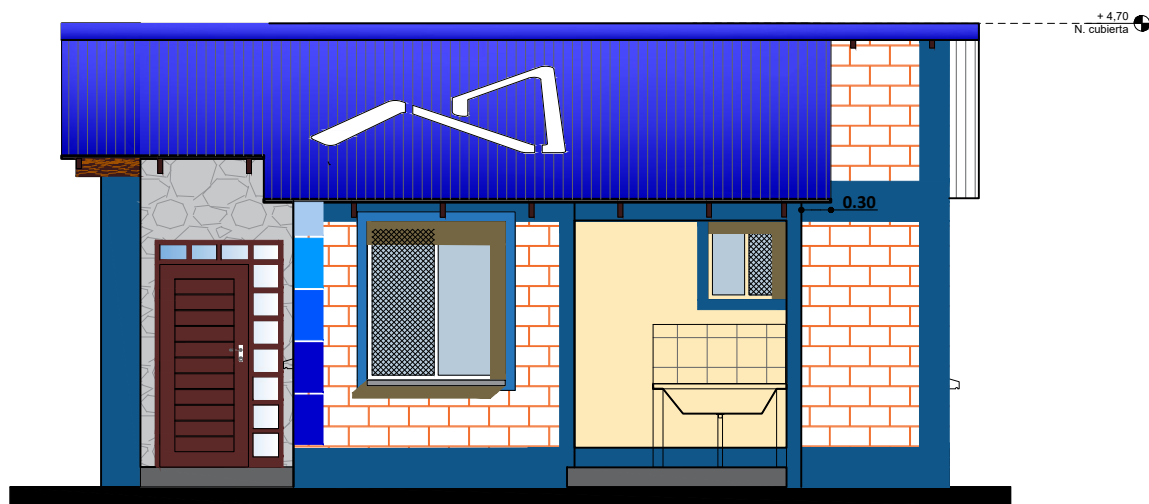

ELEVACION LATERAL DERECHA

ESC. 1:75



ESC. Gráfica

AGENCIA ESTATAL DE VIVIENDA - AEVIVIENDA			
PROYECTO DE VIVIENDA CUALITATIVA EN EL MUNICIPIO DE SAN BORJA -FASE(XLII) 2023- BENI			
ZONA:	AREA URBANA	MUNICIPIO:	SAN BORJA
PROVINCIA:	JOSE BALLIVIAN	DEPARTAMENTO:	BENI

DISEÑO ARQUITECTÓNICO:	REVISADO Y APROBADO :	FECHA: DICIEMBRE/ 2023
		SUPERFICIE CONSTRUIDA: 50.17m ²
		LAMINA: 10/23

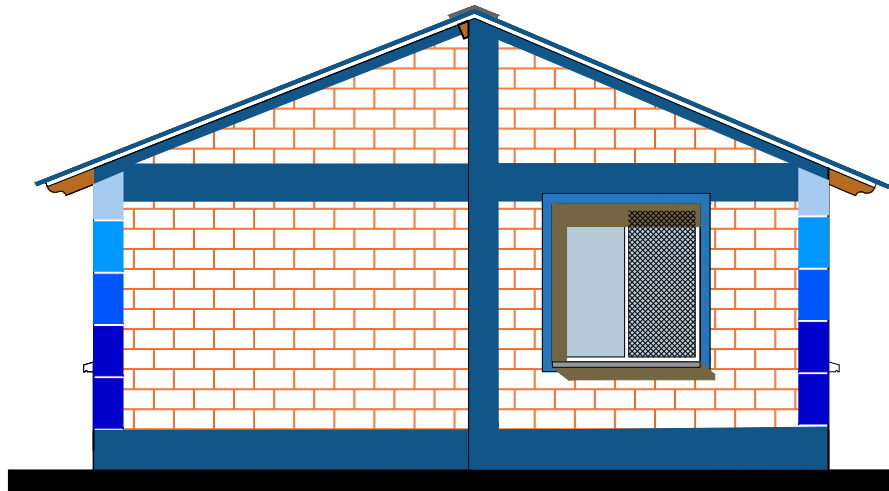

ELEVACION POSTERIOR
ESC. 1:75



ELEVACION LATERAL IZQUIERDA
ESC. 1:75



ESC. Gráfica

AGENCIA ESTATAL DE VIVIENDA - AEVIVIENDA			
PROYECTO DE VIVIENDA CUALITATIVA EN EL MUNICIPIO DE SAN BORJA -FASE(XLII) 2023- BENI			
ZONA:	AREA URBANA	MUNICIPIO:	SAN BORJA
PROVINCIA:	JOSE BALLIVIAN	DEPARTAMENTO:	BENI

DISEÑO ARQUITECTÓNICO:	REVISADO Y APROBADO :	FECHA: DICIEMBRE/ 2023
		SUPERFICIE CONSTRUIDA: 50.17m²
		LAMINA: 11/23

DIAGRAMA UNIFILIAR

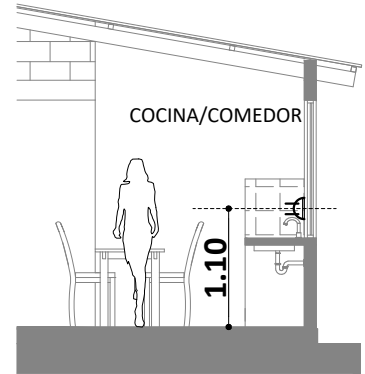
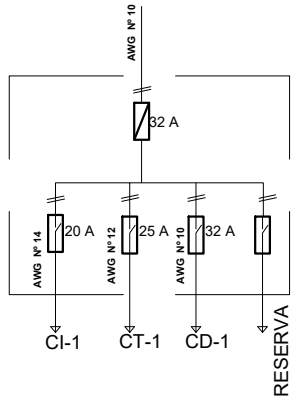

DETALLE ALTURA DE TOMACORRIENTES

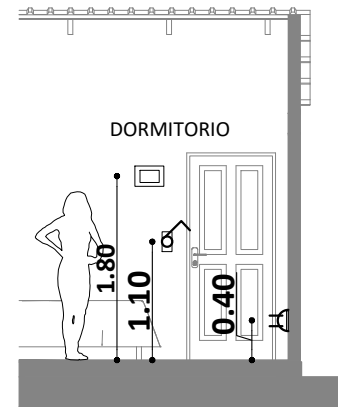
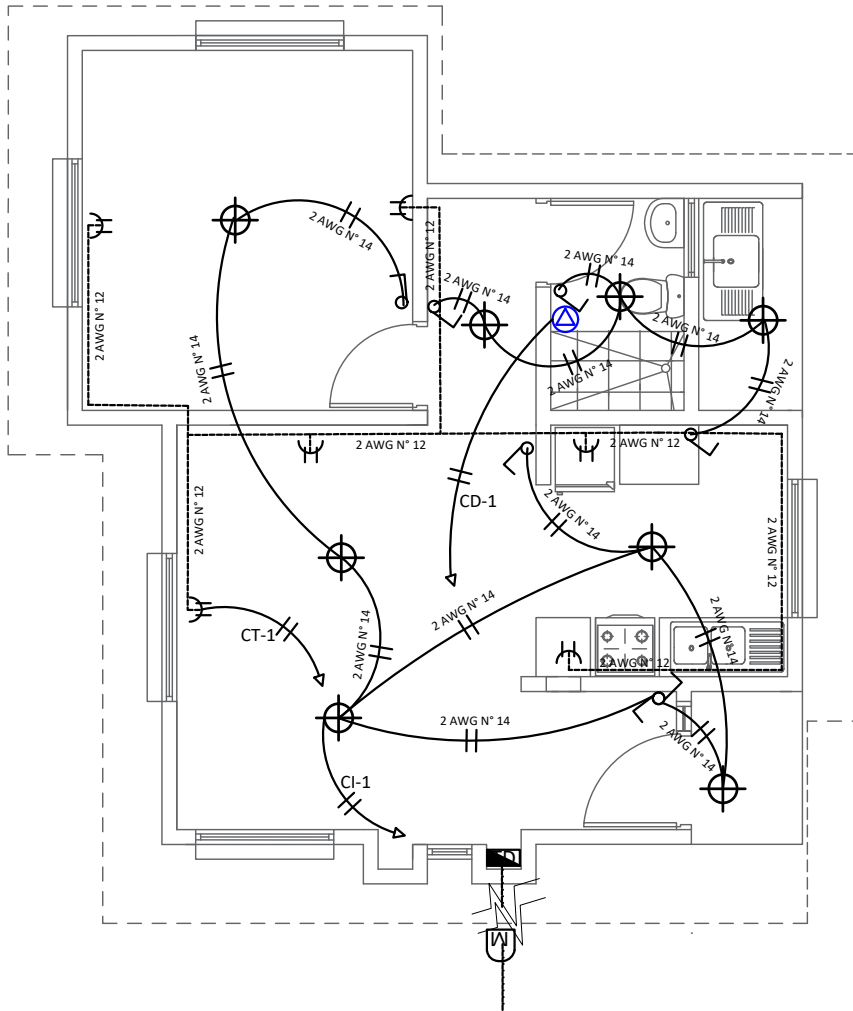

DETALLE ALTURA DE TOMACORRIENTES /INTERRUPTORES Y TABLERO DE DISTRIBUCION

REFERENCIAS	
	Medidor
	Tablero de Distribución - 2 Circuitos
	Termico 32 Amp
	Iluminación Pantallas Led 24W
	Interruptor doble
	Interruptor simple
	Tomacorriente Doble a 0.40 m
	Tomacorriente Doble a 1.10 m
	2 Alambre Aislado CU AWG N° 14
	2 Alambre Aislado CU AWG N° 12
	2 Alambre Aislado CU AWG N° 10
	C1 Iluminacion
	C2 Tomacorriente
	A Ducha

PLANO DE INSTALACION ELECTRICA
ESC. 1:75



ESC. Gráfica

AGENCIA ESTATAL DE VIVIENDA - AEVIVIENDA	
PROYECTO DE VIVIENDA CUALITATIVA EN EL MUNICIPIO DE SAN BORJA -FASE(XLII) 2023- BENI	
ZONA: AREA URBANA	MUNICIPIO: SAN BORJA
PROVINCIA: JOSE BALLIVIAN	DEPARTAMENTO: BENI

DISEÑO ARQUITECTÓNICO:	REVISADO Y APROBADO :	FECHA: DICIEMBRE/ 2023
		SUPERFICIE CONSTRUIDA: 50.17m²
		LAMINA: 12/23

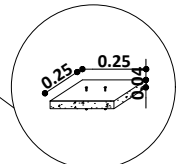
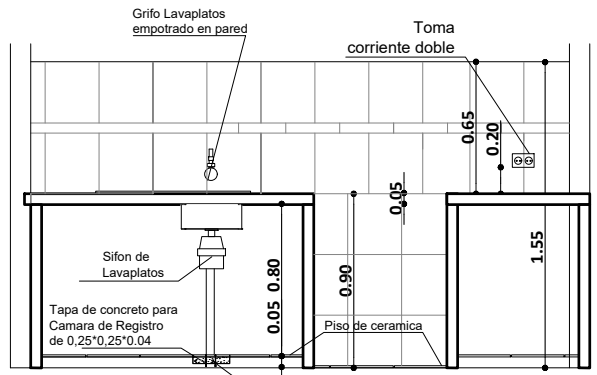
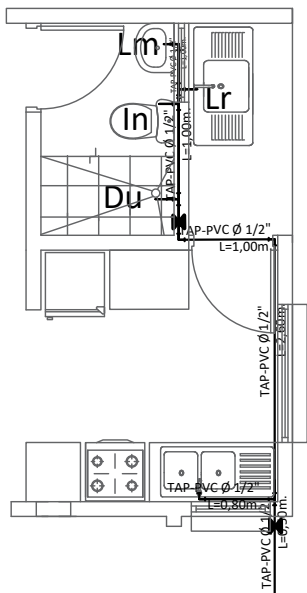

DETALLE TAPA DE CR

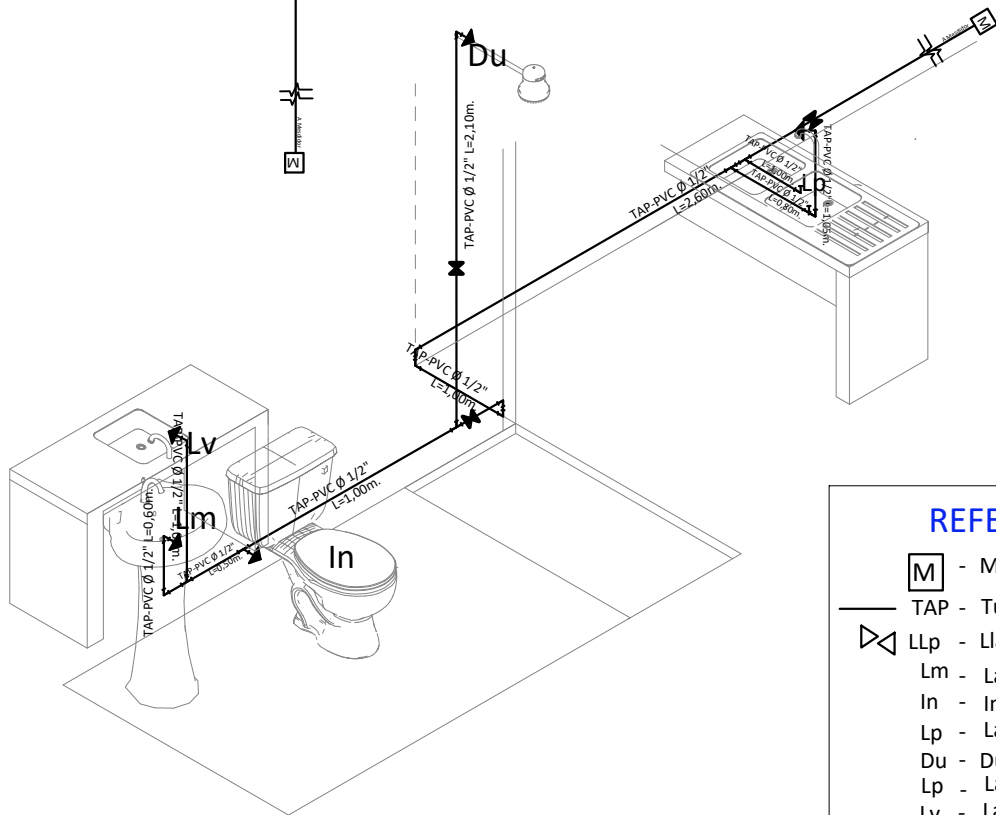

REFERENCIAS	
M	- Medidor
—	- Tubería de Agua Potable
LLp	- Llave de Paso
Lm	- Lavamanos
In	- Inodoro
Lp	- Lavaplatos
Du	- Ducha
Lp	- Lavaplatos
Lv	- Lavanderia

PLANO DE INSTALACION AGUA POTABLE
 ESC. 1:75

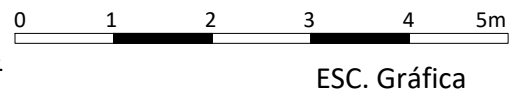

AGENCIA ESTATAL DE VIVIENDA - AEVIENDA	
PROYECTO DE VIVIENDA CUALITATIVA EN EL MUNICIPIO DE SAN BORJA -FASE(XLII) 2023- BENI	
ZONA: AREA URBANA	MUNICIPIO: SAN BORJA
PROVINCIA: JOSE BALLIVIAN	DEPARTAMENTO: BENI

DISEÑO ARQUITECTÓNICO:	REVISADO Y APROBADO :	FECHA: DICIEMBRE/ 2023
		SUPERFICIE CONSTRUIDA: 50.17m²
		LAMINA: 13/23

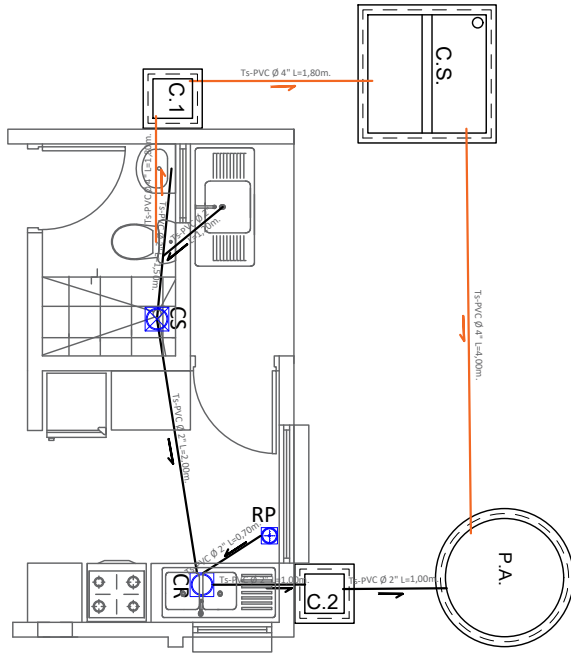

COCINA

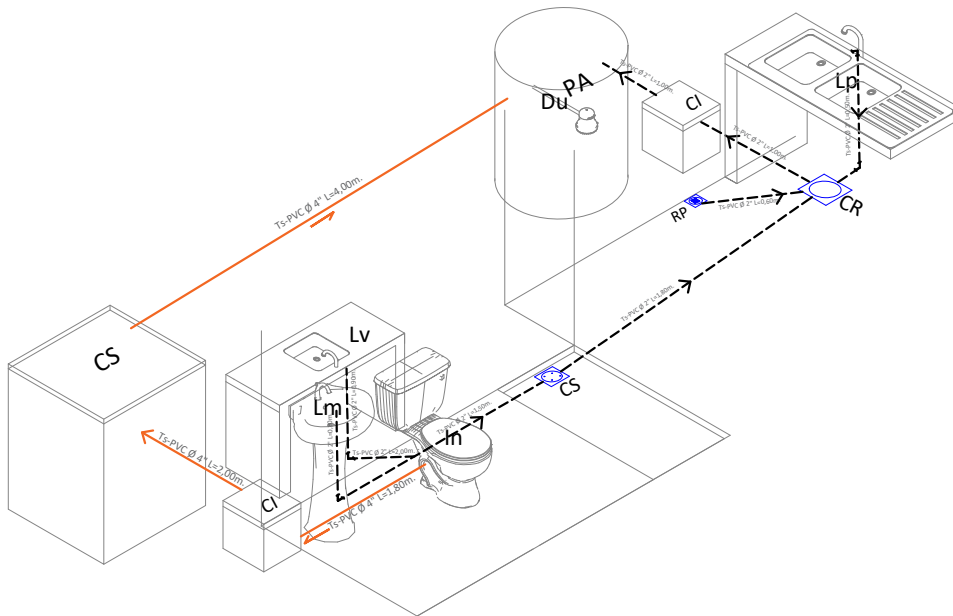
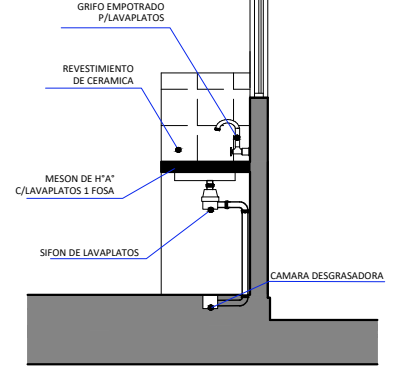

REFERENCIAS

Lm	LAVAMANGOS
In	INODORO
Lp	LAVAPLATOS
Du	DUCHA
Lv	LAVANDERIA
	REJILLA DE PISO METALICA
	CAJA SIFONADA PVC CREJILLA DE PISO
	CAJA DE REGISTRO DE PVC
	TUBO Ø 2\"/>
	TUBO Ø 4\"/>
P.A.	POZO ABSORBENTE
C.S.	CAMARA SEPTICA
C.I.	CAMARA DE INSPECCION

PLANO INSTALACION SANITARIA

ESC. 1:75



ESC. Gráfica

AGENCIA ESTATAL DE VIVIENDA - AEVIENDA			
PROYECTO DE VIVIENDA CUALITATIVA EN EL MUNICIPIO DE SAN BORJA -FASE(XLII) 2023- BENI			
ZONA:	AREA URBANA	MUNICIPIO:	SAN BORJA
PROVINCIA:	JOSE BALLIVIAN	DEPARTAMENTO:	BENI

DISEÑO ARQUITECTÓNICO:	REVISADO Y APROBADO :	FECHA:	DICIEMBRE/ 2023
		SUPERFICIE CONSTRUIDA:	50.17m ²
		LAMINA:	14/23

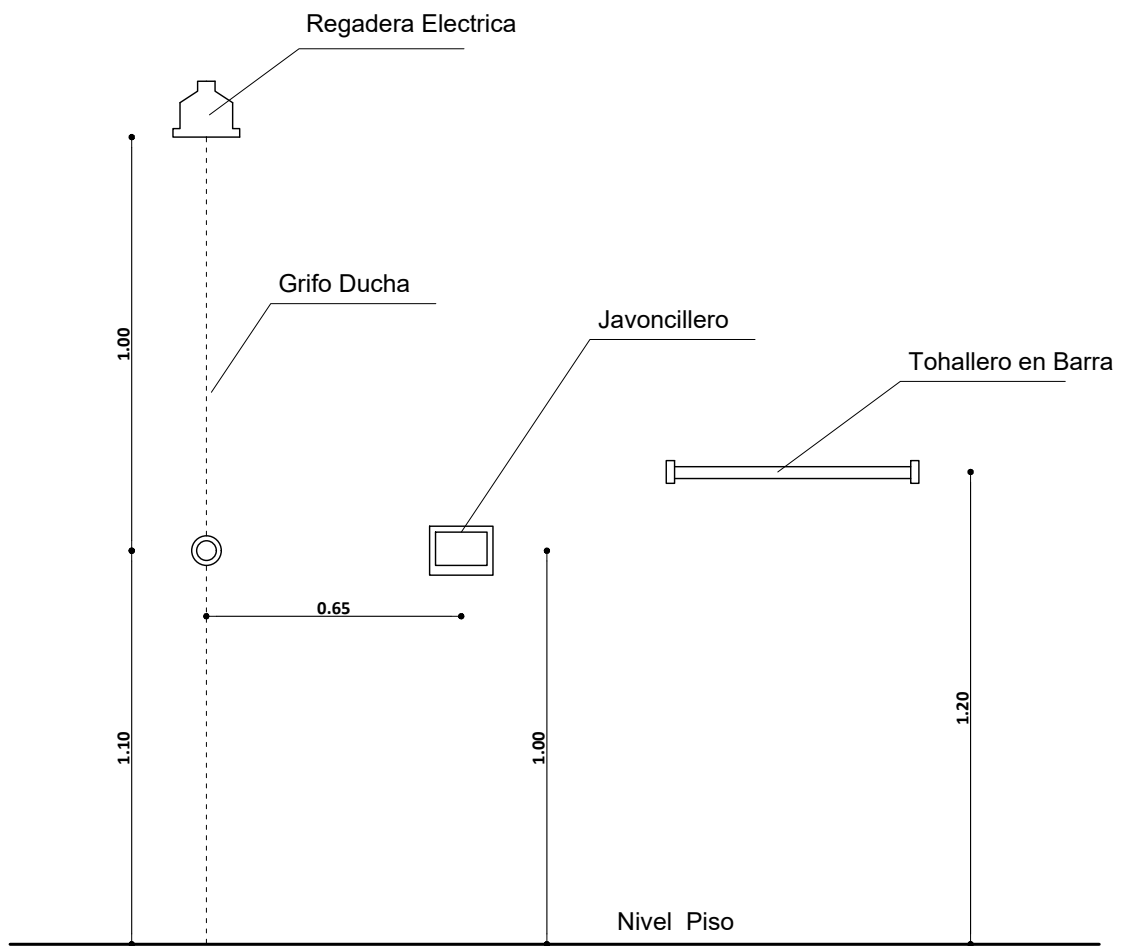
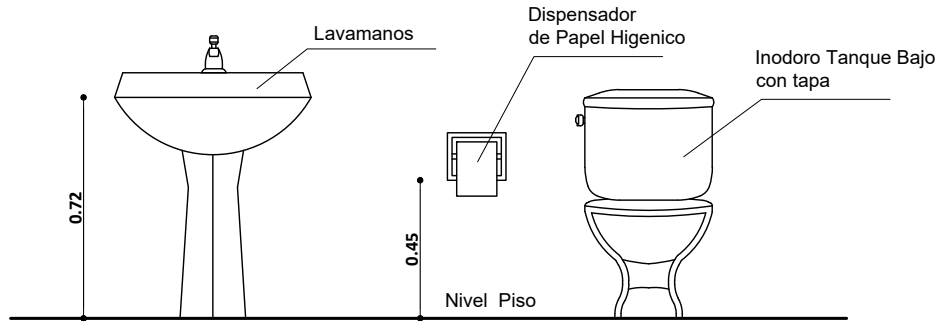

DETALLE ACCESORIOS BAÑO

AGENCIA ESTATAL DE VIVIENDA - AEVIVIENDA			
PROYECTO DE VIVIENDA CUALITATIVA EN EL MUNICIPIO DE SAN BORJA -FASE(XLII) 2023- BENI			
ZONA:	AREA URBANA	MUNICIPIO:	SAN BORJA
PROVINCIA:	JOSE BALLIVIAN	DEPARTAMENTO:	BENI

DISEÑO ARQUITECTÓNICO:	REVISADO Y APROBADO :	FECHA: DICIEMBRE/ 2023
		SUPERFICIE CONSTRUIDA: 50.17m ²
		LAMINA: 15 /23

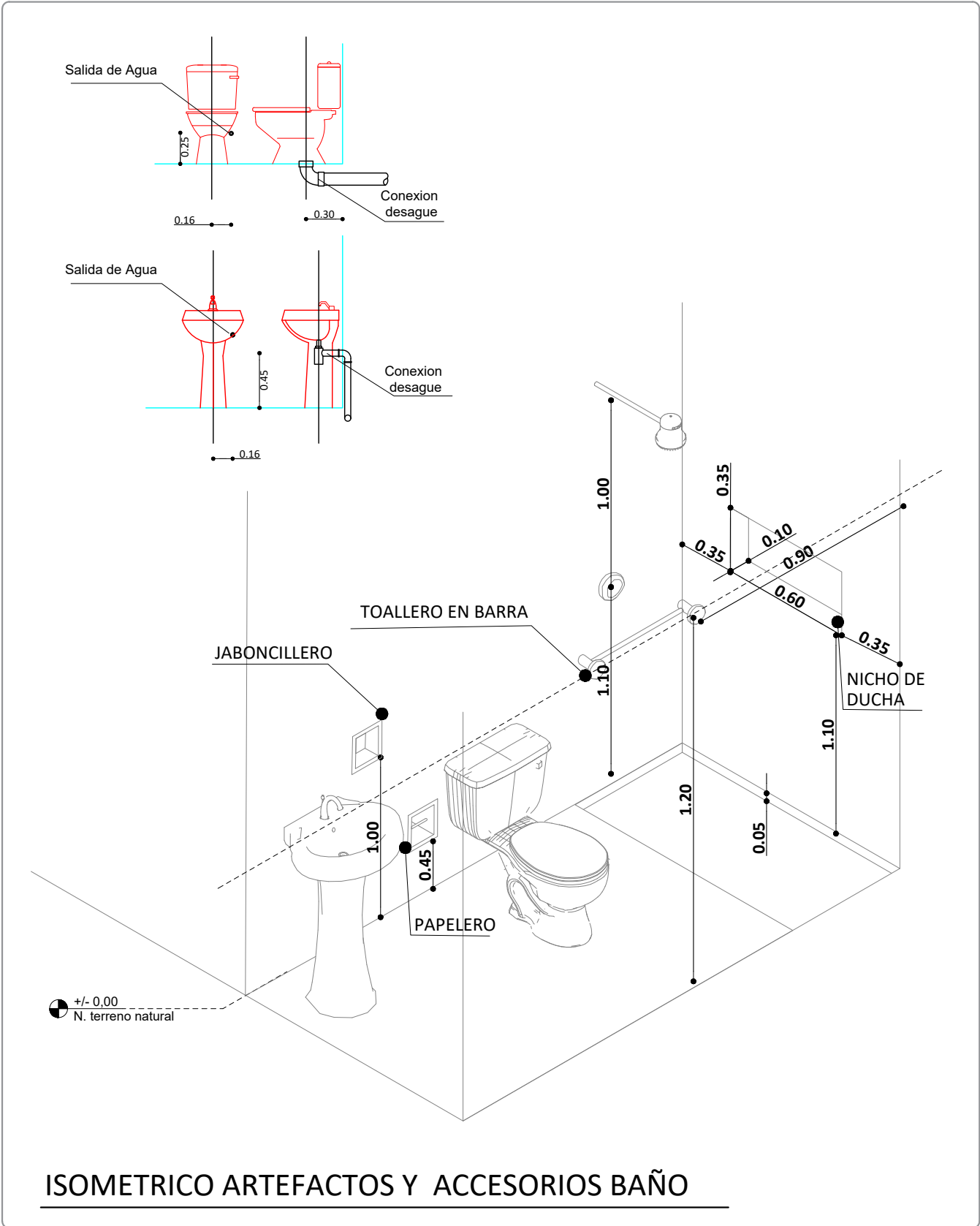

ISOMETRICO ARTEFACTOS Y ACCESORIOS BAÑO

AGENCIA ESTATAL DE VIVIENDA - AEVIVIENDA	
PROYECTO DE VIVIENDA CUALITATIVA EN EL MUNICIPIO DE SAN BORJA -FASE(XLII) 2023- BENI	
ZONA: AREA URBANA	MUNICIPIO: SAN BORJA
PROVINCIA: JOSE BALLIVIAN	DEPARTAMENTO: BENI

DISEÑO ARQUITECTÓNICO:	REVISADO Y APROBADO :	FECHA: DICIEMBRE/ 2023
		SUPERFICIE CONSTRUIDA: 50.17m ²
		LAMINA: 16/23

Puerta Tipo 1

P-1

1,30
2,30

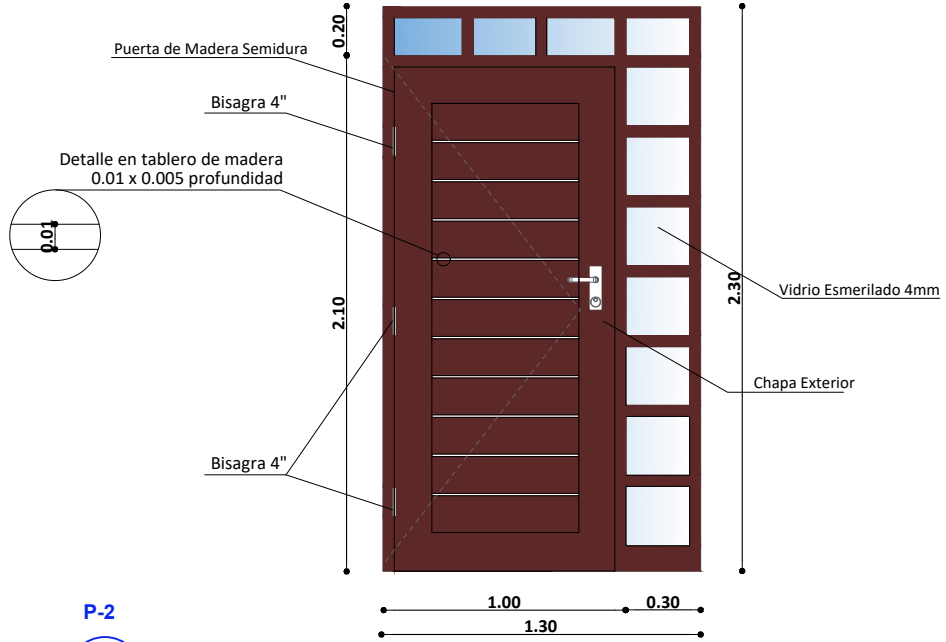

Puerta Tipo 2

P-2

0,90
2,10

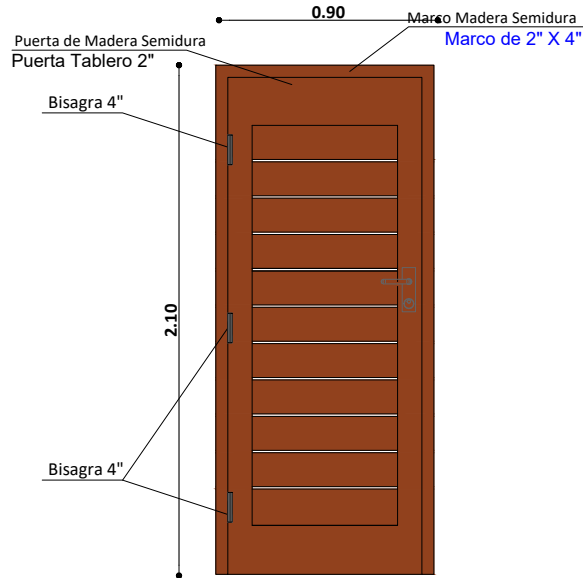

DETALLE DE PUERTAS

ESC. 1:25

AGENCIA ESTATAL DE VIVIENDA - AEVIVIENDA			
PROYECTO DE VIVIENDA CUALITATIVA EN EL MUNICIPIO DE SAN BORJA -FASE(XLII) 2023- BENI			
ZONA:	AREA URBANA	MUNICIPIO:	SAN BORJA
PROVINCIA:	JOSE BALLIVIAN	DEPARTAMENTO:	BENI

DISEÑO ARQUITECTÓNICO:	REVISADO Y APROBADO :	FECHA: DICIEMBRE/ 2023
		SUPERFICIE CONSTRUIDA: 50.17m ²
		LAMINA: 17 /23

Ventana Tipo 1

V-1
1.50
1.60

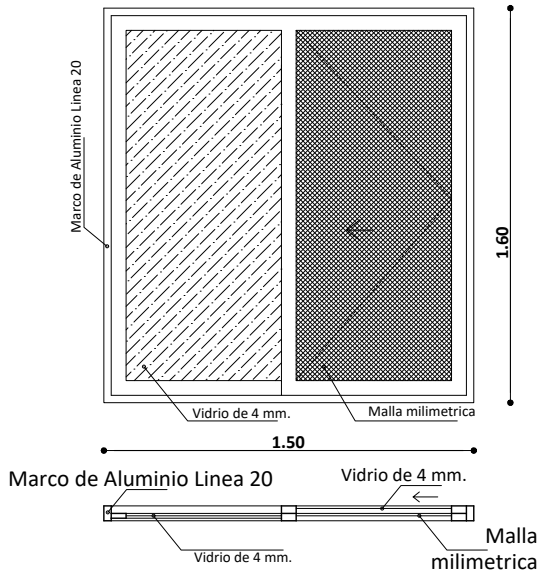

Ventana Tipo 2

V-2
1.40
1.60

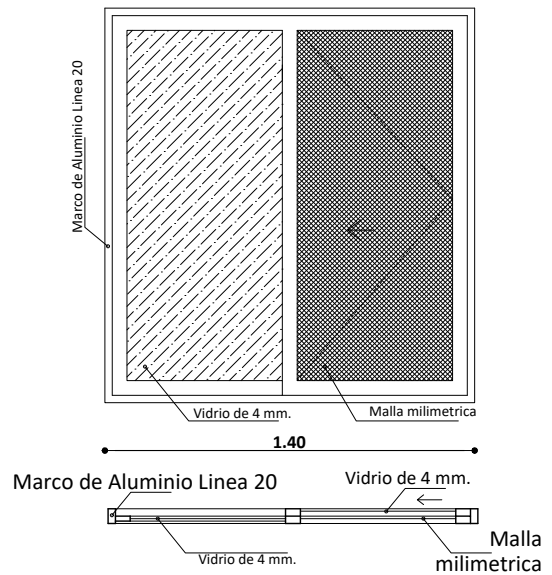

Ventana Tipo 5

V-5
0.80
1.40

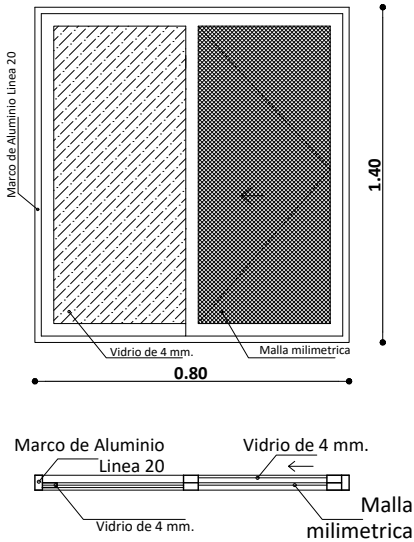

Ventana Tipo 3

V-3
0.80
0.80

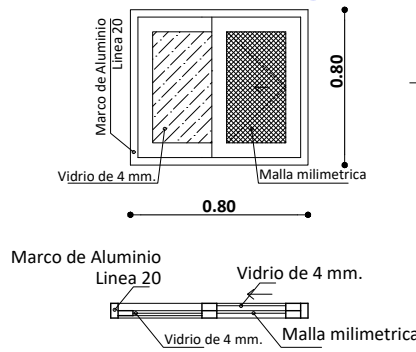

Ventana Tipo 4

V-4
0.45
0.45

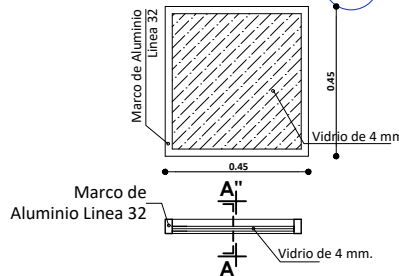

INTERIOR

EXTERIOR

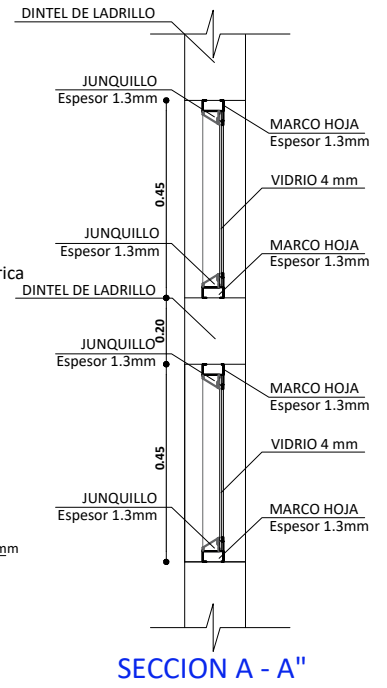

DETALLE DE VENTANAS

ESC. 1:25

DETALLE DE VENTANA PAÑO FIJO

AGENCIA ESTATAL DE VIVIENDA - AEVIVIENDA			
PROYECTO DE VIVIENDA CUALITATIVA EN EL MUNICIPIO DE SAN BORJA -FASE(XLII) 2023- BENI			
ZONA:	AREA URBANA	MUNICIPIO:	SAN BORJA
PROVINCIA:	JOSE BALLIVIAN	DEPARTAMENTO:	BENI

DISEÑO ARQUITECTÓNICO:	REVISADO Y APROBADO :	FECHA: DICIEMBRE/ 2023
		SUPERFICIE CONSTRUIDA: 50.17m ²
		LAMINA: 18/23

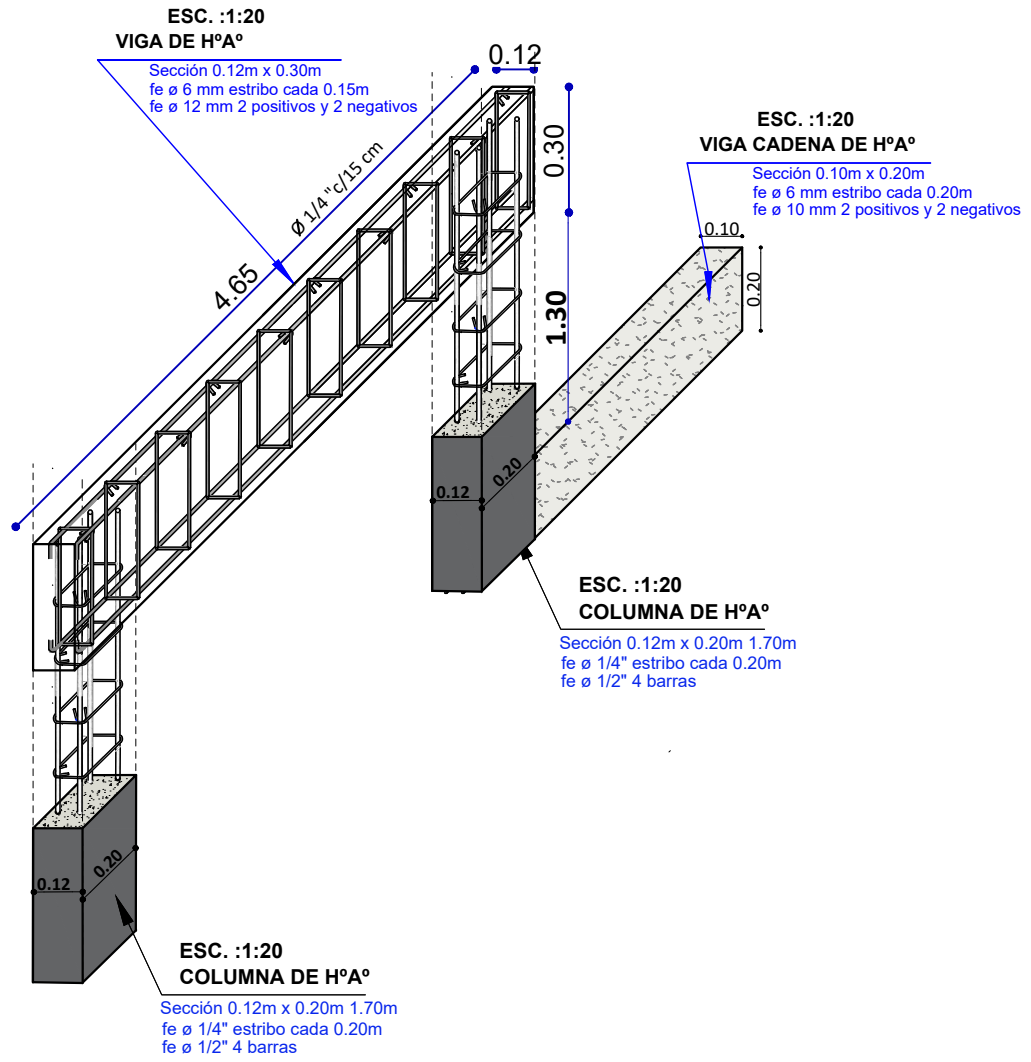

DETALLE DE VIGA DE HºAº
ESC. 1:20

AGENCIA ESTATAL DE VIVIENDA - AEVIVIENDA			
PROYECTO DE VIVIENDA CUALITATIVA EN EL MUNICIPIO DE SAN BORJA -FASE(XLII) 2023- BENI			
ZONA:	AREA URBANA	MUNICIPIO:	SAN BORJA
PROVINCIA:	JOSE BALLIVIAN	DEPARTAMENTO:	BENI

DISEÑO ARQUITECTÓNICO:	REVISADO Y APROBADO :	FECHA: DICIEMBRE/ 2023
		SUPERFICIE CONSTRUIDA: 50.17m ²
		LAMINA: 19 /23

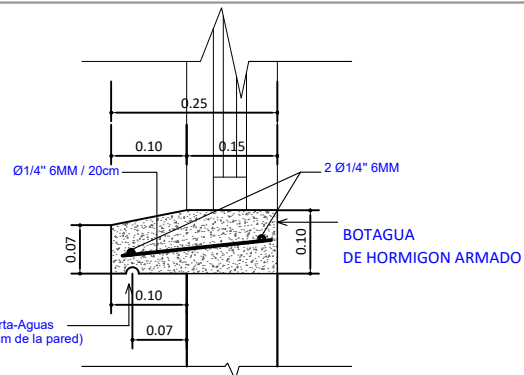

DETALLE DE BOTAGUA
ESC. 1:20

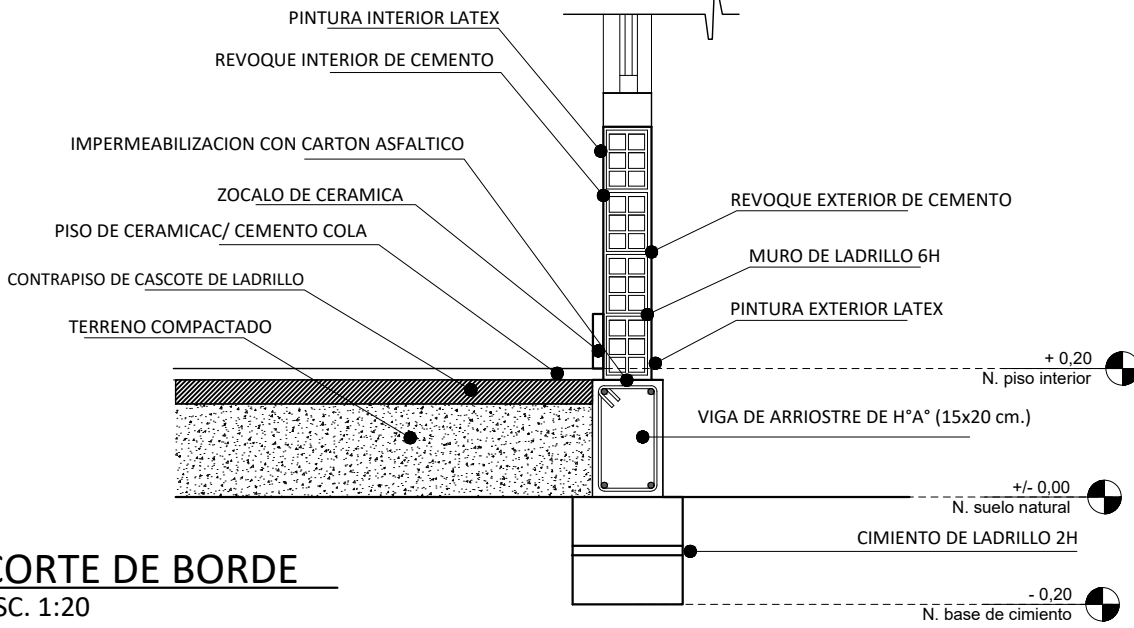
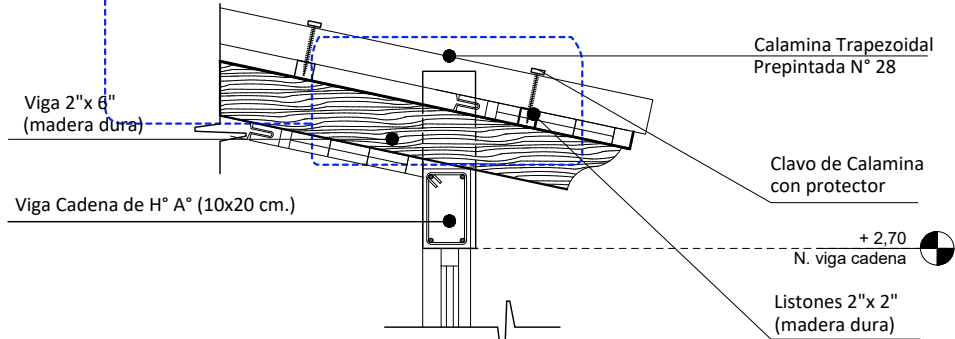
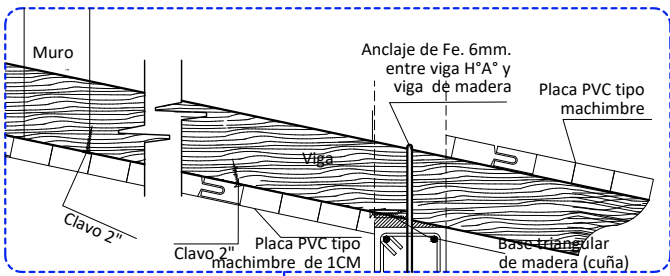

CORTE DE BORDE
ESC. 1:20

AGENCIA ESTATAL DE VIVIENDA - AEVIVIENDA	
PROYECTO DE VIVIENDA CUALITATIVA EN EL MUNICIPIO DE SAN BORJA -FASE(XLII) 2023- BENI	
ZONA: AREA URBANA	MUNICIPIO: SAN BORJA
PROVINCIA: JOSE BALLIVIAN	DEPARTAMENTO: BENI

DISEÑO ARQUITECTÓNICO:	REVISADO Y APROBADO :	FECHA: DICIEMBRE/ 2023
		SUPERFICIE CONSTRUIDA: 50.17m²
		LAMINA: 20/23

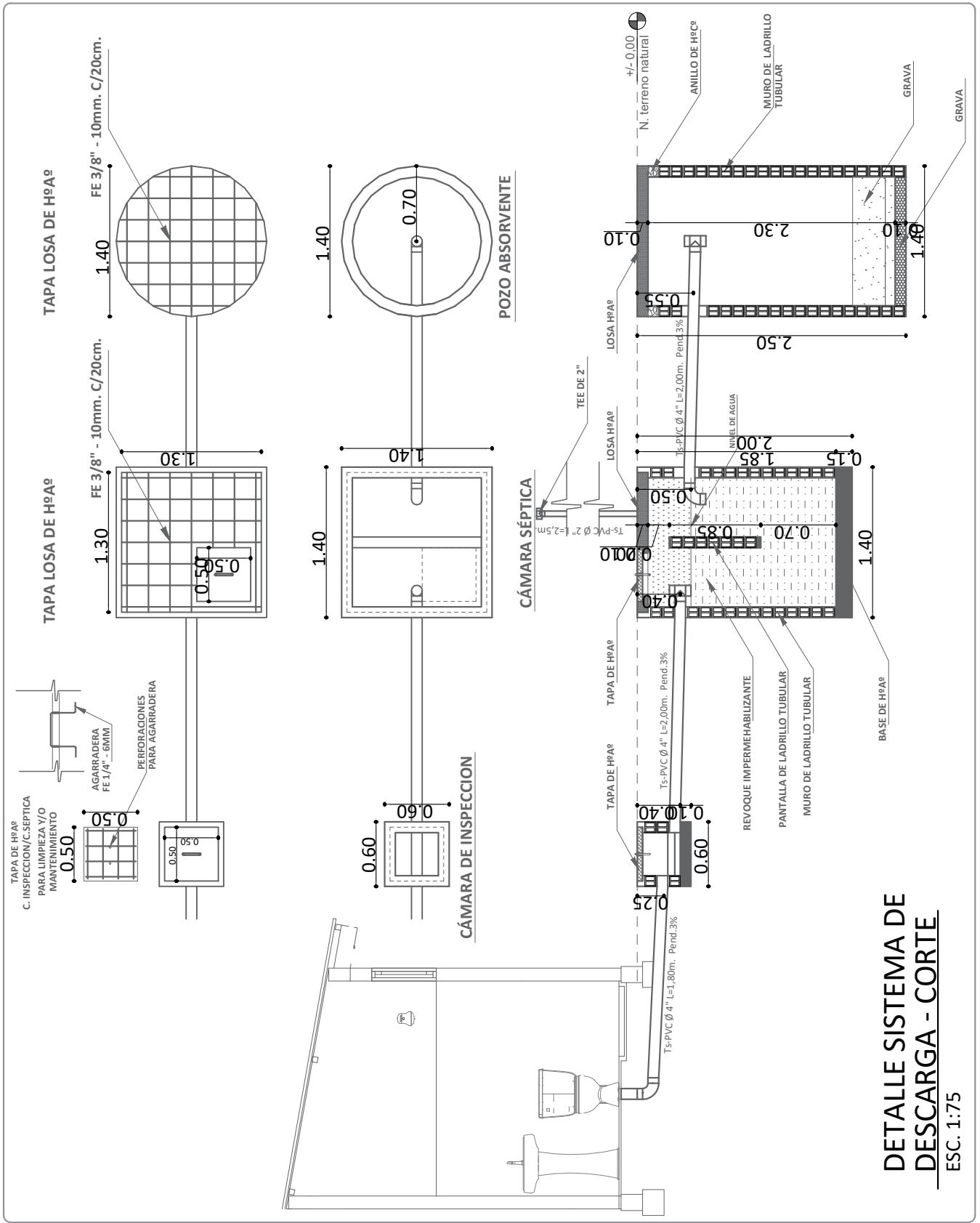

AGENCIA ESTATAL DE VIVIENDA - AEVIVIENDA			
PROYECTO DE VIVIENDA CUALITATIVA EN EL MUNICIPIO DE SAN BORJA -FASE(XLII) 2023- BENI			
ZONA:	AREA URBANA	MUNICIPIO:	SAN BORJA
PROVINCIA:	JOSE BALLIVIAN	DEPARTAMENTO:	BENI

DISEÑO ARQUITECTÓNICO:	REVISADO Y APROBADO :	FECHA:	DICIEMBRE/ 2023
		SUPERFICIE CONSTRUIDA:	50.17m ²
		LAMINA:	21 /23

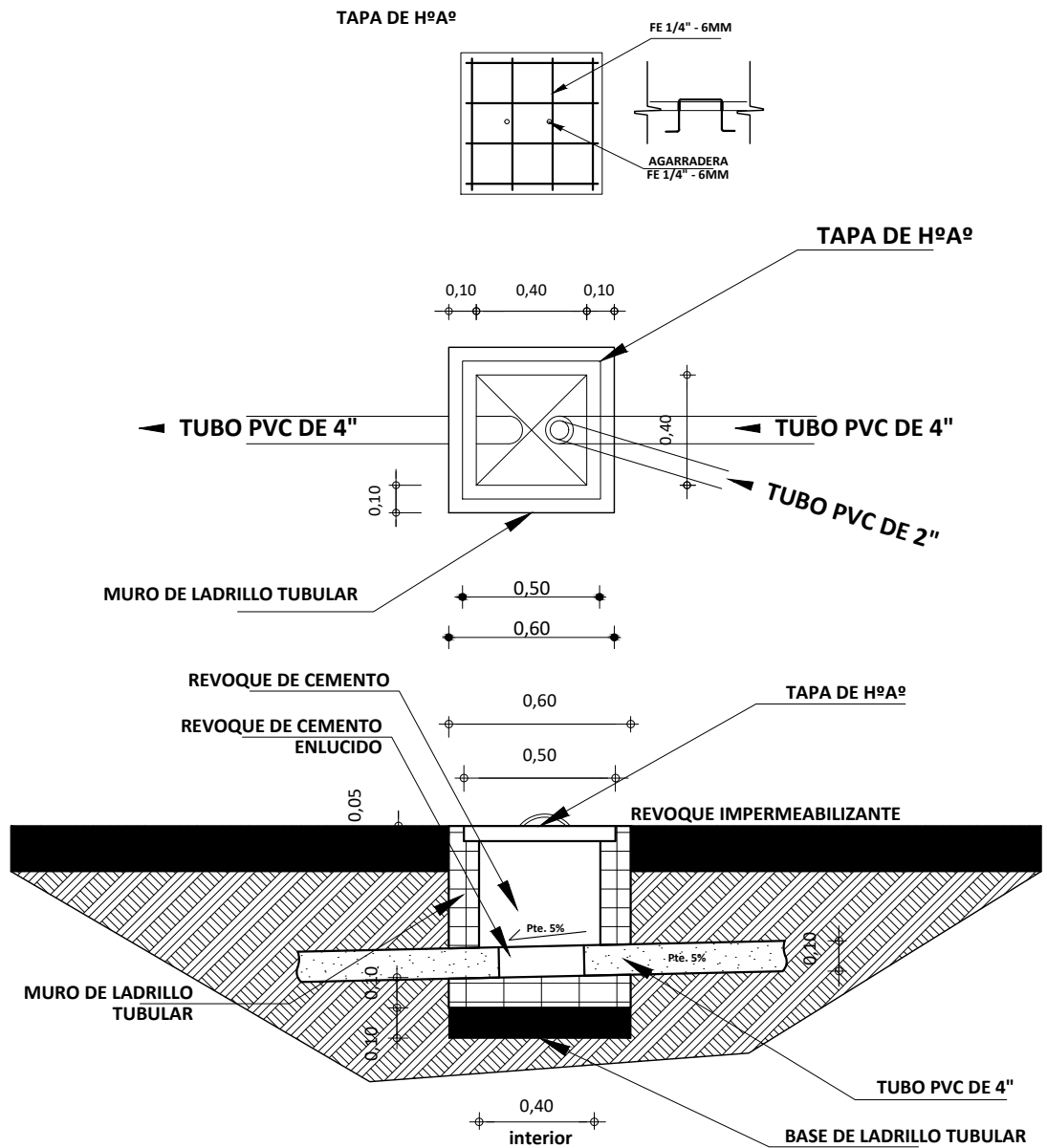

DETALLE CAMARA DE INSPECCION

ESC. 1:35

AGENCIA ESTATAL DE VIVIENDA - AEVIVIENDA			
PROYECTO DE VIVIENDA CUALITATIVA EN EL MUNICIPIO DE SAN BORJA -FASE(XLII) 2023- BENI			
ZONA:	AREA URBANA	MUNICIPIO:	SAN BORJA
PROVINCIA:	JOSE BALLIVIAN	DEPARTAMENTO:	BENI

DISEÑO ARQUITECTÓNICO:	REVISADO Y APROBADO :	FECHA:	DICIEMBRE/ 2023
		SUPERFICIE CONSTRUIDA:	50.17m ²
		LAMINA:	22 /23

SIMBOLOGIA

—	ESQUINERO INTERIOR DE PVC
—	ESQUINERO EXTERIOR DE PVC
▨	PLAFÓN DE PVC

DETALLE DE ESQUINERO EXTERIOR



DETALLE DE ESQUINERO INTERIOR

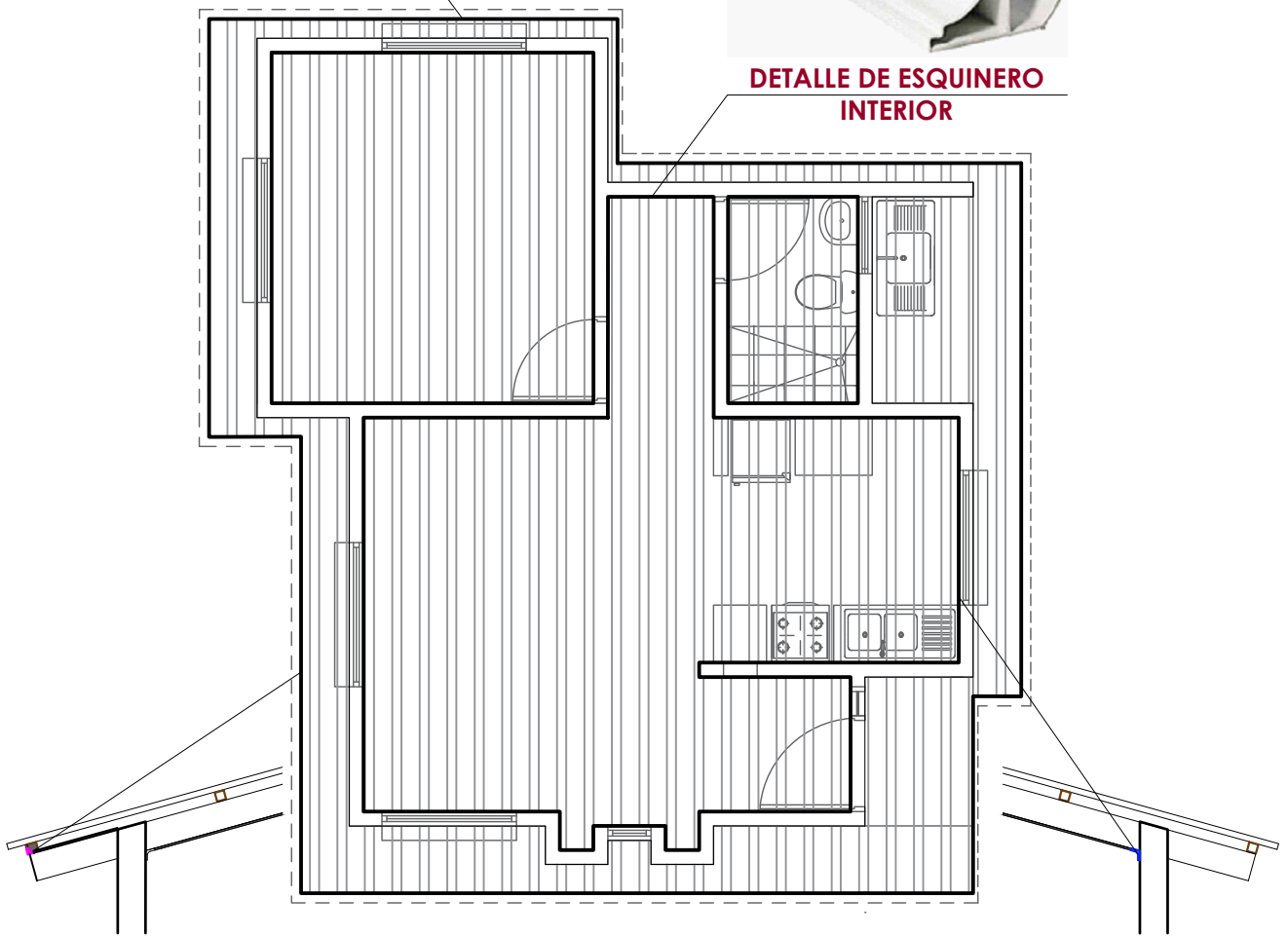

PLANO DE PVC INTERIOR - EXTERIOR
ESC. 1:75

AGENCIA ESTATAL DE VIVIENDA - AEVIVIENDA		DISEÑO ARQUITECTÓNICO:	REVISADO Y APROBADO :	FECHA: DICIEMBRE/ 2023
PROYECTO DE VIVIENDA CUALITATIVA EN EL MUNICIPIO DE SAN BORJA -FASE(XLII) 2023- BENI				SUPERFICIE CONSTRUIDA: 50.17m²
ZONA: AREA URBANA	MUNICIPIO: SAN BORJA			LAMINA:
PROVINCIA: JOSE BALLIVIAN	DEPARTAMENTO: BENI			23 /23